



МАЗМҰНЫ

I. КІРІСПЕ.....	6
II. ТҰРМЫСТЫҚ ТАУАРЛАР МЕН ҚҰРЫЛЫС МАТЕРИАЛДАРЫ.....	9
1.МЕТАЛДЫ ЕСІКТЕРДІ ДАЯРЛАУ	9
2.ПВА ЖЕЛІМІН ӨНДІРУ	14
3.МЕТАЛДЫ ШАТЫР ЖАБЫН ӨНДІРІСІ.....	1717
4.ТАПСЫРЫС БОЙЫНША АС ҮЙ ЖИҢАЗЫН ӨНДІРУ	21
5. КЕРІЛГЕН ТӨБЕНІҢ ӨНДІРІСІ.....	25
6.КЕҢСЕ ЖИҢАЗЫН ДАЯРЛАУ	29
7.ПЛАСТИКТІ ТЕРЕЗЕЛЕРДІ ДАЯРЛАУ	34
8.ПОРОЛОН ӨНДІРІСІ.....	40
9.КӨБІКТІ БЕТОН ӨНДІРІСІ	43
10.ХОШ ИІСТІ САБЫН ӨНДІРІСІ	47
11.ПВХ ЖАБЫНЫ БАР МАҚТА-МАТА ҚОЛҒАПТАРЫН ӨНДІРУ	51
12.ТОР-РАБИЦА ӨНДІРУ БОЙЫНША БИЗНЕСТІ ҰЙЫМДАСТЫРУ	55
13.ДЕКОРАТИВТІК БӨЛШЕКТЕР	58
14.ШЛАКОБЛОК ӨНДІРІСІ.....	Ошибка! Закладка не определена
15.ДЕКОРАТИВТІ ПЕРДЕЛЕР ДИЗАЙНЫ МЕН ТІГІСІ БОЙЫНША АТЕЛЬЕ	65
16.ЖАЛЮЗИ ӨНДІРІСІ.....	70
17.ДӘРЕТХАНА ҚАҒАЗЫ ӨНДІРІСІ.....	Ошибка! Закладка не определена
18.ЖҰМСАҚ ЖИҢАЗ ӨНДІРІСІ.....	78
19.ҚАҒАЗ МАЙЛЫҚТАР ӨНДІРІСІ.....	Ошибка! Закладка не определена
20.КӨМІРЛІ БРИКЕТ ӨНДІРІСІ	86
21.АРНАЙЫ КИІМДЕР ӨНДІРІСІ.....	91
22.ҚҰРЫЛЫС ШЕГЕЛЕРІ ӨНДІРІСІ.....	94
23.БАГЕТ ШЕБЕРХАНАСЫ.....	96
24.ҮЙ ЖАҒДАЙЛАРЫНДАҒЫ ШЫРАҒДАН ӨНДІРІСІ.....	96..... 100
III. ТАМАҚ ӨНІМДЕРІ ӨНДІРІСІ.....	103
25.КЛАССИКАЛЫҚ НАН КВАСЫН ӨНДІРУ.....	103
26.МАКАРОН ӨНІМДЕРІ ӨНДІРІСІ.....	106
27.КІШІ НАУБАЙХАНА.....	111
28.КҮНБАҒЫС ХАЛВАСЫ ӨНДІРІСІ.....	115



29.СҮЗБЕ ӨНДІРІСІ БОЙЫНША КІШІ ЗАВОД.....	118
30.ҚУЫРЫЛҒАН ПІСТЕ ӨНДІРІСІ.....	122
31.ҚИЯРДЫ КОНСЕРВІЛЕУ	127127
32.ҚАҚТАЛҒАН ЕТ ӨНДІРІСІ.....	132
33.КЕПТІРІЛГЕН ЖЕМІСТЕР ӨНДІРІСІ.....	137
34.ТҮШПАРА ӨНДІРІСІ.....	142
35.ІРІМШІК ӨНДІРУ БОЙЫНША МИНИ ЦЕХ ҰЙЫМДАСТЫРУ.....	146
IV. ӨСІМДІК ШАРУАШЫЛЫҒЫ.....	150
МЕМЛЕКЕТТІК ҚОЛДАУ БАҒДАРЛАМАЛАРЫ.....	150
36.ПИЯЗ ӨСІРУ	155
37.ҚАУЫН ӨСІРУ	159159
38.АЗЫҚТЫҚ КАРТОП ӨСІРУ	163
39.ҚАНТ ҚЫЗЫЛШАСЫН ӨСІРУ.....	167
40. ЖҮЗІМ ӨСІРУ.....	171
41.АЛМА БАҒЫН ӨСІРУ.....	176
42.МАҚТА ӨСІРУ	182
43.ЖҮГЕРІ ӨСІРУ.....	187
44.ӨРІК ӨСІРУ	190
45.ТАҢҚУРАЙ ӨСІРУ.....	198
46.САҢЫРАУҚҰЛАҚ ӨСІРУ.....	Ошибка
Закладка не определена.02	
47.СҰЛЫ ДӘНІН ӨСІРУ.....	206
48.ЖЫЛЫЖАЙЛАРДА ЛИМОН ӨСІРУ.....	212
49.ҚИЯР МЕН ҚЫЗАНАҚ ӨСІРУ.....	216
50.СОЯ ӨСІРУ.....	Ошибка
Закладка не определена.25	
51.КҮНБАҒЫС ӨСІРУ.....	Ошибка
Закладка не определена.31	
52.БИДАЙ ӨСІРУ.....	238
53.ТҮРЛІ-ТҮСТІ ОРАМЖАПЫРАҚТЫ, БРОККОЛЬ, ЛАТУК ЖАПЫРАҒЫН ӨСІРУ.....	241
54.ШАЛҒАМ ӨСІРУ	248
55.АСҚАБАҚ ӨСІРУ	251
56.СӘБІЗ ӨСІРУ	256



57.ПИЯЗДЫ КӨК ПИЯЗ АЛУ ҮШІН ӨСІРУ	Ошибка!
Закладка не определена.61	
58.АЛХОРЫ ӨСІРУ	264
59.50 ГА ЕГІС АЛҚАБЫНА КҮРШІ ӨСІРУ	27171
V. ЖІБЕК	
ШАРУАШЫЛЫҒЫ.....	Ошибка! Закладка не определена.75
60.ТҰТ ЖІБЕГІН ӨНДІРУ.....	Ошибка! Закладка не определена.75
VI.МАЛ ШАРУАШЫЛЫҒЫ.....279	
61.КҮРКЕТАУЫҚ ӨСІРУ	283
62.ҚОЙ ШАРУАШЫЛЫҒЫ.....	286
63.ҮЙІРЛІ ЖЫЛҚЫЛАРДЫ ӨСІРУ	289
64.ТҮЙЕКҰС ӨСІРУ	293
65.АРА ШАРУАШЫЛЫҒЫ	298
66.ҚҰС ФЕРМАСЫ.....	30202
67.БӨДЕНЕ ӨСІРУ	Ошибка! Закладка не определена.05
68.ҚОЯН ӨСІРУ	Ошибка! Закладка не определена.11
69.АҚ АМУР ӨСІРУ	Ошибка! Закладка не определена.15
VII.АГРОӨНЕРКӘСІПТІК КЕШЕННІҢ	
ИНФРАҚҰРЫЛЫМЫ.....	31919
70.ВЕТЕРИНАРЛЫҚ ОРТАЛЫҚ	31919
VIII.АУЫЛ ШАРУАШЫЛЫҒЫ ӨНДІРІСІ МЕН ҚАЙТА	
ӨНДЕУ.....	Ошибка! Закладка не определена.23
71.ЖАРМА ӨНДІРІСІ.....	Ошибка! Закладка не определена.23
72.КҮНБАҒЫС ДӘНІН ӨСІМДІК МАЙЫ ҮШІН ҚАЙТА ӨНДЕУ ...	Ошибка! Закладка не определена.27
73.ҚОЙ ТЕРІСІН АЛҒАШҚЫ ҚАЙТА ӨНДЕУДІ, ӘРЛЕУДІ ҰЙЫМДАСТЫРУ.....	33232
<u>74.ҮН ӨНДІРІСІ.....</u>	337
75.ЖҰМСАҚ БАЛМҰЗДАҚТЫ САТУ.....	341
76. САФЛОР ДӘНІН ӨСІМДІК МАЙЫ ҮШІН ҚАЙТА ӨНДЕУ БОЙЫНША КШІ ЦЕХ.....	344
IX.ХАЛЫҚҚА КӨРСЕТІЛЕТІН	
ҚЫЗМЕТТЕР.....	Ошибка! Закладка не определена.48
77.ХИМИЯЛЫҚ ТАЗАЛАУ БОЙЫНША КӘСІПОРЫН.....	Ошибка! Закладка не определена.48
78.ЖЕКЕ МЕНШІК БАЛАБАҚША.....	352



79.КОМПЬЮТЕРЛІК ҚЫЗМЕТТЕР.....	Ошибка! Закладка не определена.55
80.КӨШУ КЕЗІНДЕ ТАСЫМАЛДАУ ҚЫЗМЕТТЕРІ.....	Ошибка! Закладка не определена.55
81.АҒЫЛШЫН ТІЛІ ОҚУ ОРТАЛЫҒЫНЫҢ ҚЫЗМЕТТЕРІ.....	1
82.«ФАСТ ЭНД ШАЙН» ФРАНШИЗА ҰЯЛЫ ЖУУ (FASTANDSHINE).....	370370
83.КЛИНИНГТІ ҚЫЗМЕТТЕР.....	37
84.АЯҚ КИІМДІ ЖӨНДЕУ.....	
85.ТӨЛЕМ ҚАБЫЛДАУ ПУНКТТЕРІН ҰЙЫМДАСТЫРУ.....	
86.ҮЙ ТОҚЫМАСЫН САТАТЫН ДҮКЕНДЕР АШУ.....	
87.ПОЛИГРАФИЯ.....	
88 ҚАЗІРГІ ҚОҒАМДЫҚ МОНША.....	393
89. АВТОЖУУ.....	396
90.АНТИКАФЕ АШУ.....	40101
91.ВЕЛОСИПЕДТЕРДІ ЖАЛҒА БЕРУ БОЙЫНША ҚЫЗМЕТТЕР.....	40404
92.КІЛТ ДАЯРЛАУ ЖӘНЕ ҚҰЛЫП ЖӨНДЕУ.....	41010
93.ҚҰМЫРА ӨНДІРІСІ.....	414
94.ЖЕДЕЛ КУРЬЕРЛІК ҚЫЗМЕТТЕРДІ ҰСЫНУ.....	417
95.ВАЛЮТА АЛМАСТЫРУ ПУНКТТЕРІН ҰЙЫМДАСТЫРУ.....	42121
96.ҮСТЕЛ ТЕННИСІ КЛУБЫН ҰЙЫМДАСТЫРУ.....	42626
97.ПЕЙНТБОЛ КЛУБЫ.....	43131
98.КИІМ ТІГУ ЖӘНЕ ПІШУ ШЕБЕРХАНАСЫН АШУ.....	43535
99. ЖОЛ ЖАҒАСЫНДАҒЫ КАФЕНІ АШУ.....	439
100.ФИТНЕС КЛУБЫ.....	44343
ҚАРЖЫЛАНДЫРУ КӨЗДЕРІ.....	Ошибка! Закладка не определена.46



I. КІРІСПЕ

«Шағын және орта бизнес – әлемнің дамыған 30 елдерінің қатарына ену үшін «кілт».

Н.Ә.Назарбаев

Ел Президенті өз Жолдауында атап өткендей, XXI ғасырдағы Қазақстанның индустриалды және әлеуметтік жаңғыруының басты құралы шағын және орта бизнесті дамыту болып табылады. Әлемнің дамыған елдерінің экономикасында нақ соның үлесіне жиынтық ұлттық өнімнің тұтас көлемінің жартысы немесе одан да көп бөлігі соған тиесілі. Германияда Шағын және орта бизнес (ШОБ) саласында елдің 60% еңбекке жарамды халқы шұғылданады, Ұлыбританияда – 48%, Жапония мен Италияда – 70%-дан астам, ал Қазақстанда – 25%-ға жуық. Соңғы төрт жыл ішінде осы сектордың өнім көлемі 1,6 есеге артты және 8,3 миллиардтан астам теңгені құрайды, мұның өзі-ақ жетістік болып табылады.

Елбасы атап өткендей, шағын бизнес ұрпақтан-ұрпаққа берілетін жанұялық дәстүр болуы тиіс. «Жаһандық рейтингке сай Қазақстан бизнес жүргізу үшін барынша жағымды жағдайларға ие елдер тобына енеді, және осы беталысты біз жетілдіруіміз керек. 2050 жылға қарай шағын және орта бизнес Қазақстанның ЖІӨ 50% кем емес көлемін өндіретін болады», - деп мақсат белгіледі Нұрсұлтан Назарбаев.

Оңтүстік Қазақстан облысының кәсіпкерлер Палатасы «100 шағын бизнеске арналған жобалар» анықтамалығын даярлады.

Бизнесті басқару үдерісі – бұл нұсқаулық бойынша жұмыстан гөрі, шығармашылыққа жақын жұмыс, сондықтан бұл анықтамалық бастаушы бизнесмен үшін жол көрсеткіш болып табылады. Ол ауылдық жерлерде кәсіпкерлік қызмет түрлерін кеңейту, ауылдық жерлерде жұмыспен қамту мәселелерін шешу, бастаушы кәсіпкерлер үшін бизнес-мектептер базасында оқытушы семинарлар өткізу мақсатында құрылған.

Біздің анықтамалығымызда Сіз әралуан бағыттар бойынша шағын бизнес үшін 100 типтік жобаларды табуға болады. Бизнес-жоспар – бұл байлық пен табысқа алып келетін кәсіпкердің жол картасы.

Бұл анықтамалық бәрінен бұрын ауылдық кәсіпкерлер үшін арналған. Агроөнеркәсіптік бағыттағы әрбір ұсынылған бизнес-жоба бойынша есептерді жүргізу үшін өсімдік шаруашылығы мен мал шаруашылығының ғылыми негізделген технологиялық карталары пайдаланылды.

Кітапшада ұсынылған мини бизнес-жоспарлардың ерекшелігі оның осы жоба бойынша сұрақтардың тұтас кешенінен тұратындығы болып табылады, атап айтқанда:

- Өнім жөніндегі ақпарат;
- Сала мен нарық көлемін қысқаша талдау;
- Калькуляциялы өндіріс технологиясы, өсімдік шаруашылығы мен мал шаруашылығының технологиялық картасы;
- Өндіріс үшін құрал-жабдықтардың болуы;
- Жоба құны (құрал-жабдық құны, айналымдық қаржылар);
- Өнімді сату нарығы;
- Қаржылық бөлігі (кәсіпкер нәтижеде алатын кіріс) пайда мен шығынды толық есептеумен;
- Жобаны сатып алу құны (салынған қаржы қандай кезеңде сатып алынады) шығынсыздық нүктесін көрсете отырып;
- Мемлекеттік қолдау шаралары мен қаржыландыру көздері (кәсіпкер жобаны жүзеге асыру кезінде мемлекеттік жәрдемнің қандай түрлеріне үміттенеді).

Осы жобаны жүзеге асыру бойынша ақпараттандыру мен оқыту облыс аудандары мен қалаларындағы кәсіпкерлердің аймақтық Палатасы құрған бизнес-мектептер арқылы, сондай-ақ облыс кәсіпкерлерінің қызмет ету Орталығы өкілдері арқылы жүргізілетін болады.

Жаңа бизнестің басталуы шешілуі тиіс көптеген міндеттер мен сұрақтармен қатар жүреді. Сіздің компанияңыздың қалыптасу жолын біршама оңайлату үшін біз осы жадынаманы даярлап, онда жаңа бизнестің әрбір иегеру алдында тұрған барынша өзекті мәселелерді бейнелеуге тырыстық.

БАСТАУШЫ КӘСІПКЕРГЕ ЖАДЫНАМА

Бәрінен бұрын, Сізге келесі іс-шараларды жүргізу қажеттілігін қарастыруға кеңес береміз:

I. Банк есебін ашу.

Банк шоты нақты емес түрдегі есептерді жүзеге асыру үшін қажет. Оның қажеттілігі жиынтық көлемі ең аз есептік көрсеткіштен 1000 есеге дейін асып түсетін іс бойынша заңды тұлғалар арасындағы төлемдер нақты емес түрінде жүзеге асырылатындығы жөніндегі заңнамамен байланысты. Банк шоты сондай-ақ кедендік органдарда Сыртқы Экономикалық Істерге қатысушылар ретінде тіркеу кезінде сыртқы экономикалық қызметтер үшін де қажет болады.

II. Кассалық аппаратты иелену.

Бақылау-кассалық машина (БКМ) нақты ақшамен клиенттерден төлемді алу кезінде қолданылады, ол орнына фискальды чек беру арқылы белгіленеді. БКМ пайдалану орны бойынша салық ұйымында тіркелген болуы тиіс.



БКМ есепке қою нақты ақшаларды қабылдау басталғанға дейін жүргізіледі. Көрсетілген талаптарды бұзу айыппұл туындатуы мүмкін. Егер сіз есептерді іске асыру кезінде нақты ақшаларды мүлдем пайдаланбауды жоспарламасаңыз, онда БКМ иелену кезінде қандай да бір қажеттілік жоқ.

III. Арнайы салық режимін қолдану.

ҚР салық заңнамаларында шағын кәсіпкерлік субъектілері болып табылатын заңды тұлғалар үшін келесі салықтық режимдерді қолдану мүмкіндігі қарастырылған:

1) жалпы анықталған тәртіп:

1. Корпоративті кіріс салығының пайыздық құны (ККС) – 20%;
2. Салықтық кезең – күнтізбелік жыл;
3. Салық «таза» кіріс жиынтығына сүйене отырып есептеледі, яғни кіріс алумен байланысты келтірілген шығындар жиынтығын шығарып тастау мүмкіндігі бар;

2) жеңілдетілген декларация негізіндегі арнайы салықтық режим:

1. ККС пайыздық құны – 3%;
2. Салықтық кезең – күнтізбелік квартал (3 ай);
3. Салық дәйекті алынған кіріс жиынтығына сүйене отырып есептеледі, кіріс алумен байланысты келтірілген шығындар жиынтығын шығарып тастауға болмайды.

Соңғы режимді жұмысшылар саны 50 адамнан аспайтын және салықтық кезең ішіндегі кіріс көлемі 25 миллион теңгеден аспайтын заңды тұлғалар, яғни ШКС (СМП) ғана қолдана алады. ҚР Салық кодексінің 428 бабында санамаланған режимдерді заңды тұлғалар қолдана алмайды.

Арнайы салықтық режимді қолдану жөніндегі өтінім салық органына заңды тұлғаны мемлекеттік тіркеу кезеңінен бастап бес жұмыс күнінен кешіктірмей берілуі тиіс.

Салықтық режимді таңдар алдында бухгалтермен кеңесу қажет.

IV. Электронды салық төлеуші ретінде тіркеу.

Ғаламтор желісі арқылы салық есебін тапсыру мүмкіндігі бар. Бұл үшін салық органына электронды салық төлеуші ретінде тіркеу жөніндегі өтінішпен жүгіну және таңғажайып электронды-сандық жазба алу қажет. Электронды-сандық жазбаны даярлау мерзімі үш жұмыс күнін құрайды.

V. Үстемеленген құнға салық бойынша есепке қою.

Үстемеленген құн салығын есепке қою міндетті және ерікті тәртіпте мүмкін болады. Ол айналымы бір күнтізбелік жыл ішінде айналымның минимальды өлшемі – 30 000 МРП-дан асып түсетін заңды тұлғалар мен жеке кәсіпкерлер үшін міндетті. Ерікті тәртіпте ол ҰҚС (НДС) бойынша есепке алу тәртібінде кез-келген заңды тұлғаға немесе жеке кәсіпкерге тән. Есепке қою кезінде ҰҚС бойынша ҰҚС төлеушілердің әйекті және заңды мекен-жайы сай болуы тиіс.

VI. Қаржыландыру көздері.

Қаржыландыру көздері ішкі резервтер, кредит, мемлекеттің қаржылық қолдауы бола алады. Ішкі резервтер: қарызға немесе несиеге ақшаны алмас бұрын өзіңіздің жеке қаржыңызды пайдалану мүмкіндігін мұқият қарастырыңыз. Сіздің қысқа мерзімді және орташа мерзімді жоспарларыңызды мұқият қарастырып, оларды біршама түзету қажет. Бұл қаржыландыру көзі Сізге қаржыны, пайда мен активтерді бір ауыздан қадағалауға мүмкіндік береді.

Мемлекеттің қаржылық қолдауы.

Өз бизнесін ашу үшін кәсіпкер шағын бизнесті мемлекеттік қолдау шаралары жөнінде білу және осы мүмкіндіктерді өз бизнесін ілгерілету үдерісінде пайдалану қажет.

Жеке кәсіпкер мемлекеттен мыналарды алуға құқылы:

- қабылданған «Бизнестің жол картасы - 2020», «Кішігірім қалаларда шағын және орта кәсіпкерлік субъектілері жобаларын қаржыландыру бағдарламасы» мемлекеттік бағдарламасы арқылы қаржылық қолдауды пайдалана отырып, өз бизнесі үшін барынша сәйкес келетінін таңдауға;
- маркетинг және менеджмент саласындағы қызметтерді;
- бизнес-инкубаторлар қызметтері;
- мемлекет меншігіндегі 1 жылдан астам уақыт бойы пайдаланылмаған нысанды ҚР заңнамаларында қарастырылған тәртіпте жалға алуға немесе сенімді түрде басқаруға;
- қайтарымсыз негізде жеке меншікке мемлекеттік меншік нысандарын және оған тиесілі жер телімдерін ҚР заңнамаларында қарастырылған тәртіпте алуға.

ҚР-да кәсіпкерлікті қолдау мақсатында бірқатар бағдарламалар қабылданған. Олардың көпшілігі «Даму» кәсіпкерлікті дамыту қоры» мен «Ауыл шаруашылығын қаржылық қолдау қоры» АҚ мемлекет құрған институттар арқылы іске асырылады. Бастаушы кәсіпкерге осы бағдарлама шеңберінде қолдау көрсету жағдайларымен танысу және қажет болған жағдайда өз бизнесі үшін барынша сәйкес келетінін таңдау қажет.

Қаржыландыру көздерімен барынша егжей-тегжейлі анықтамалық соңында танысуға болады.



Тексеру дегеніміз не?

Тексеру – мемлекеттік органдар келесі іс-әрекеттердің бірін іске асыру жолымен жүргізетін мемлекеттік бақылау формаларының бірі: мемлекеттік органның лауазымды тұлғасының тексерілетін нысанға баруы; тексеру нысанына қатысты қажетті ақпаратқа сұраныс беру, мемлекеттік бақылаудың басқа да формаларын жүргізу кезіндегі қажетті ақпаратты талап ету; Қазақстан Республикасы заңының және Қазақстан Республикасы Үкіметінің талаптарын сақтауы жөніндегі ақпаратты алу мақсатында жеке кәсіпкерлік субъектісін шақыру.

Маңызды: Қоғамдық бірлестіктер (мемлекеттік емес, жеке ұйымдар) қандай да бір кәсіпкерлер тексеруін жүзеге асыру құқығына ие емес.

Тексеру кезеңділігі:

Мемлекеттік органдар жоспарларын ықтималдылықтарды бағалау жүйесінің іс-шаралары нәтижелері мен тексеруді өткізудің анықталған кезеңімен сәйкестікте қалыптастырады – *жыл сайын, үш жылда немесе бес жылда бір рет, сәйкесінше, жоғары, орта және елеусіз ықтималдылық дәрежесі*. Бұларға енбейтіні, санитарлық-эпидемиологиялық қадағалау, ветеринария, карантин, өсімдіктерді қорғау, тұқым шаруашылығы, астық және мақта нарығы, сәулет, қала құрылысы салаларында үлкен жиілікте жүргізілді.

Тексеру түрлері мен олардың бағыты үшін негіздемелер:

Тексерілетін субъектілер тексерісі жоспарлы және жоспардан тыс болып бөлінеді. Жоспарлы тексерісті тағайындау үшін негіздеме бақылаушы орган бекіткен жоспар болып табылады. Өйткені барлық мемлекеттік органдар өз жоспарларын Бас прокуратура сайтында орналастыруға міндетті, Сіз www.prokuror.kz сайтына ене отырып, жоспарлы тексеру заңдылығына көз жеткізе аласыз..

Маңызды: Жоспардан тыс тексерулер анонимді хабарлама бойынша жүргізілмейді.

Маңызды: Тексеру актіде көрсетілген лауазымды тұлғалар арқылы ғана жүзеге асырылады.

Кәсіпкерді алда тұрған тексеру жөнінде хабарлай ала ма?

Мемлекеттік органдар жеке кәсіпкерлік субъектісін жазбаша түрде тексерудің басталғандығы жөнінде құлақтандыруы тиіс. Мұнда жоспарлы тексеруді жүргізу жөнінде отыз күнтізбелік күн алдын ала хабарлау қажет. Жоспардан тыс тексеру жүргізу кезінде – тексеру басталғанға дейін бір тәулік бұрын хабарлау қажет.

Маңызды: Кәсіпкерге тексеру нысанына қатысы жоқ өтінішпен жүгінуге және талап білдіруге болмайды.

Кәсіпкерді қаншалықты ұзақ тексере алады?

Тексеруді жүргізу мерзімі отыз жұмыс күнінен аспауы тиіс, бұған салықтық тексерудің жекелеген жағдайларын, сондай-ақ салалық ерекшеліктерді ескере отырып, тексеру жүргізудің жекелеген мерзімдері орнатылған санитарлық-эпидемиологиялық қадағалау, ветеринария, карантин, өсімдіктерді қорғау, тұқым шаруашылығы, астық және мақта нарығы, сәулет, қала құрылысы салаларында жүргізілетін тексерулерді қоспаймыз.

Тексерушілер тексеру нәтижелерін қалай рәсімдеуі тиіс?

Тексеру нәтижелері бойынша тексеруді жүзеге асыратын мемлекеттік органның лауазымды тұлғасы тексеру нәтижелері жөніндегі актіні екі дана етіп құрастырады, оның біреуі жеке кәсіпкерлік субъектісі жетекшісіне беріледі. Тексеру нәтижелері бойынша ескертулер немесе қарсылықтар бар болған жағдайларда кәсіпкер оны жазбаша түрде баяндап, тексеру жүргізу нәтижелері жөніндегі актіге қоса береді.

Маңызды: Түпнұсқалық бухгалтерлік және басқа да құжаттарды алуға тек жекелеген жағдайларда ғана – Қазақстан Республикасының Қылмыстық-процессуалды кодексі нормаларымен сәйкестікте, сондай-ақ әкімшілік құқық бұзушылық жөніндегі Қазақстан Республикасы Кодексінде қарастырылған жағдайларда ғана жол беріледі.

Бұл анықтамалықты даярлаушылар бастаушы кәсіпкерлер өз бизнесін құру үшін пайдаланған идеялар шынайы жүзеге асырылатындығына және Сіздің бизнесіңіз бен біздің мемлекетіміздің тұтастай гүлденуі үшін күтілген нәтижелерді беретіндігіне сенімді.

Кәсіпкерлердің ұлттық палатасы бұл анықтамалық материалдары бизнес және құқық мәселелері бойынша кеңес беру ретінде қарастырылуы тиіс екендігін ескертеді. Жоба даярлаушылары тікелей немесе жанама шығындарға осы анықтамалықта көрсетілген материалдарды пайдаланумен байланысты жеңілдетілген пайда немесе басқа да жағымсыз салдарлар үшін жауапты болып табылмайды.

Сондай-ақ анықтама материалдарының мәліметтік нұсқаларында, нормативті құқықтық актілер мәтіндерінде мазмұндалатын тұжырымдар мен ережелерді қандай да бір қолданудың кез-келген салдарлары үшін, мәтін мәліметтері нұсқаларын негіз ретінде пайдаланғандығы үшін және осында жарияланған нормативті құқықтық актілер мәтіндеріндегі кез-келген қателіктер үшін жауапты емеспіз.

Қазақстан Республикасының «Авторлық құқық пен Шектес құқықтар жөніндегі» Заңымен сәйкестікте осы анықтамалықтың кез-келген мәліметтеріне сілтемелер (ақпараттық хабарламалар) авторлық құқық объектісі болып табылмайды.



II. ТҰРМЫСТЫҚ ТАУАРЛАР МЕН ҚҰРЫЛЫС МАТЕРИАЛДАРЫ

1. МЕТАЛДЫ ЕСІКТЕРДІ ДАЯРЛАУ



Жоба анкетасы

Инвестициялық жоба мақсаттары: ОҚО аумағында металл есіктерді даярлау бойынша цехты іске қосудың айналымдық қаржыларын сатып алу

Өнімділігі: жылына 504 дана есік

Өнімі: металл есіктер; металл торлар

Жоба құны: 9,6 млн. теңге

Сатып алу мерзімі: 1,2 жыл

Жобаның тұжырымдамасы

Жоба концепциясы металл есіктер мен терезелерге арналған торларды өндіру бойынша цех құруды қарастырады. Өнімнің негізгі тұтынушылары өз қызметінде өндірілген өнімді пайдаланатын құрылыс ұйымдары болады. Тұтынушылардың келесі тобына жеке үй шаруашылығын жатқызуға болады.

Өнім сипаттамасы

Цех өндіретін өнімнің негізгі түрлері:

- Металл есіктер;
- Терезелерге металл торлар.

Кейіннен өндірілетін өнім ассортиментіне металл бұйымдардың басқа да түрлері енгізілуі мүмкін.

Маркетингтік талдау мен сату стратегиясы

Қызметтің бұл түрін дамыту үшін жағымды жағдайлар:

- Жоғарғы қолайлылықтағы жеке құрылыстың артуы;
- 2012 жылмен салыстырғанда жылжымайтын мүлікке сұраныс артты, бұл халықтың артуымен байланысты; Есептерде жарнамаға ай сайынғы шығындар қосылған. «Тікелей маркетинг» қолданылатын болады, жеке кәсіпкер күшімен өнімді жеткізуге тікелей келісім-шарттар пайдаланылатын болады.

Технологиялық үрдіс

Құрыш есікті даярлау технологиясы арнайы құжатта (технологиялық немесе бағыттық картада) жазылған іс-әрекеттің белгілі жүйелілігінен тұрады, мұнда көрсетіледі:

- Материал сапасына қойылатын талаптар;
- Оларды тасымалдау, сақтау және қабылдау ережелері;
- Құрыш есік блогына, оны бояу мен жинақтауға бастапқы шикізатты қайта түзудің жүйелі үдерісі;
- Әрбір үдеріске техникалық талаптар кешені;
- Сапаны бақылау және тексеру әдісі;
- Дайын өнімді тасымалдау, сақтау тәсілдері

Және басқа да техникалық жағдайлар (өндірістің техникалық жағдайлары), ол стандарт талаптарымен сәйкестікте құрастырылады;

Құрыш есіктер өндірісінің технологиялық үдерісінің негізгі кезеңдері

1. Металды даярлау

Өндіріске жіберілмес бұрын металдар сұрыпталыды. Маркасы, прокаттан немесе тасымалдаудан кейінгі бұзылған жерлерінің бар болуы тексеріледі, коррозиялары мен шытынаған жерлері түзетіледі. Шикізат қоймасында металлопрокат материалдарын қаз-қатар жинап немесе орнықты сөрелерде сақтайды (2,5м биіктіктен кем емес).

2. Пішінді белгілеу және кесу



Есіктерді дайындау чертилді үлгі және кернер көмегімен қойылған металды пішумен басталады. Металл бұйымын кесу үшін қолданылатындар:

- Механикалық құрылғылар (гильотинды қайшы, қысу, аралар);
- Оттегі әдісі (тұрақты станоктарда газды кесу немесе қол кешкіштермен кесіп пішу);
- Лазерлі, плазмалық кесу.

3.Дайындалатын бөлшекті өңдеу

Метал тілімшеге қоса берілетін қалып бұрышына қажетті имек прес қысымы қолданылатын есік қорабы үшін профиль иілетін жабдықта өндіріледі.

4.Жинақтау және дәнекерлеу

Жарманың деформациясынан шығаратын және дәнекерлегіш тігістердің жоқтығын қамтамасыз ететін, есік жармасын жинастыру түйіскен дәнекерлеу көмегімен жүзеге асады. Табақтар қаңқаға қайнатылып, алдыңғы жақтан сәл жабылу қызметін атқаратын 15-20 мм орын қалдырылады.Темір есіктер дайындауда көптігісті дәнекерлеу қолданылады. Жарманы құрастыру тығыздығы арнайы қаттылық қабырғаларының есебінен өңделеді

5.Лакталған материалдарды өңдеу

Дайындалып жиналған есік бояуға жіберіледі. Келесі әдістердің бірімен майсыздандырылған, тегістелген және тазартылған бетіне бояу жағылады:

- Сорғалатып құю
- Пневматикалық шашыратумен;
- Электростатикалық етекте шашыратумен.

5. Сәндік элементтермен қаптау

Пішілген заттарға биік тұрақты тоздырғыш және біртума сәндік, бетке беру үшін қосымша қорғайтын жамылғы келтіруге болады – қалыптаған (автоматты әдіске кәсіпорында өндірілген түссіз қағазбен бөлінген панелге немесе жартылай автоматты) дайын үлгілер бойынша сатып алады.

Дайын өнімнің құлын, фурнитурларын орнатып сапасын бақылау

Фурнитурлары және құлпын тексеру қолмен жүзеге асады. күшейту үшін жабуда металлдың сықырынан құтылу жылы және есік матаға дыбыстан қорғаулар арнайы амортизирялық материал жапсырып – кәушіктен резеңке тығыздағыш немесе силиконды орнатады.

Инвестициялық салым

Бизнесті ұйымдастыру үшін құрылғы, шикізат және материал мен өндірістік ғимарат алу қажет (жалға алу):

Инвестициялық салым	Бағасы, теңге
Ғимаратты жалға алу, 523 теңге/м2	1 882 800
Құрылғыны сатып алу құны	586 250
Айналым жабдығын алу	4 184 919
Тасмалдау ГАЗель-3302	2 954 000
Барлығы	9 607 969

Жалдау. «С» сыныбындағы ғимарат 300 м² сиымдылығына жоспарланып жалға алған өндіріс цехы. Жалға алу құны – 1 882 800 теңге/жылына (300м²*523теңге/м²*12 айда = 1 882 800 теңге).

Құрылғы. Құрылғы тізімі кестеде берілген:

Құрылғыны бейнелеу	Бағасы, теңге
Гильотинды НК3418А қос иінді қайшы	586 250
МГЛ-2500 иілгішпарақша механизмі	
Бұрғылайтын станок 2116К	
Түрпілі-кесілетін станок	
ТДМ-403 дәнекерлеуші аппарат	
краскопульт	
болгарка	
Қосалқы құрылғылар (қол құралдары, сөре, көрме стенд)	



НК 3418А Қайшы



МГЛ - 2500
Парақмайыстырғыш



Кесетін станок



2116K бұранда



ТДМ-403 пісірпіш



Бояу құрылғысы



Болгар

Металлдық есіктерді жасайтын құрылғының артықшылықтары: функционалдылық, сенімділік және сирек кездесетіндігі. Құрылғылардың артық керексіз қосымша функцияларының жоқтығы, олардың өзіндік құнын едәуір төмендетеді. Жабдық меншік иесіне модернизациялауға, реконструкциялауға мүмкіндік береді. Жаңа өнімді шығарарда құрылғы өз қуатын жаңартады, қажет болғанда қайта профилдейді, технологиялық түзуде жұмысын доукомплектейді.

Айналым қаражаты:

Шикізат пен бір есіктің құны, теңге	33 214
Шикізат пен материалдарға 1 айда кеткен шығындар (42дана), теңге	1 394 973
Шикізат пен материалдарға 1жылға кеткен шығындар (42дана/ай.*12,) теңге	16 739 676

2180 X 1040 мм= 33 214 теңге мөлшердегі темір есіктің 1-бұйымының өзіндік құны. Өндіріс үшін айына(42 дана есік) 1,4 млн. теңге қажет. Қаражатты тиімді пайдалану мақсатында, шикізат пен материалдар 3 айға алдын-ала сатып алынады (1 395 мың. теңге*3 = 4 185 мың. теңге)

Қаржы жоспары

1 операциялық жылдағы табыстар мен шығындар есебі

Мақалалар атауы	Барлығы жылына, теңге
Бөлшектеу қызметі	32 760 000
Өндірістік шығындар - шикізат пен материалдары	16 739 856
Жалпы пайда	16 020 144
Операциялық шығыс қорытындысы	4 457 570
<i>Жалақы</i>	1 680 000
<i>Жалақыдан аударым (СН, СО)</i>	186 720
<i>Қойманы жалға алу</i>	1 882 800
<i>Амортизация ОС</i>	708 050
Операциялық табыс	11 562 574
Корпоративтік табыс салығы	982 800
Таза табыс	10 579 774

Өнімді бөлшектеп сатудан түскен табыс .. 21 жұмыс күнінде , 2 есікті жасау және құру жоспарланады. Бұйымның сатылу бағасы нарықтағы бағамен салыстырмалы талдау әдісімен қойылған және 60 000 теңгені құрайды, ал орнату құны –5 000 теңгеге тең



ОҢТҮСТІК ҚАЗАҚСТАН ОБЛЫСЫ
КӘСІПКЕРЛЕР ПАЛАТАСЫ

Сатылу бағасы	60 000
Құрып орнату бағасы	5 000
Жалпы 1 есіктің құны	65 000
Айлық табыс болжамы: 42 дана*65 000	2 730 000
Жылдық қорытынды, теңге	32 760 000

Материал мен шикізаттың тікелей шығыны. Темір есіктің 2180 * 1040 мм мөлшердегі 1 бұйымының өзіндік құны.

Тікелей шығындар:

Материал мен шикізаттың атауы	Шығын мөлшері	Өлше м бірлігі	баға, теңге/бірлік	Соммасы, теңге
Құрыш табағы 2мм	0,098	т	148 204	14 524
Жылытқыш (мин. мата)	0,2	м3	6 918	1 383
Электродтар	4	кг	202	807
Врезн құлып	1	шт.	3 846	3 846
Ілгек, тұтқа, кішкене тесік	1	комп	2 580	2 580
Қиылған шеңберлер, ажарлау	1	комп	1 970	1 970
Төсеме бояу	4	л	408	1 632
Еріткіш	2	л	985	1 970
Бояу	2,087	кг	2 157	4 502
Бір есікке кететін шикізат пен материал шығыны				33 214
Жылына шикізат пен материалға кететін барлық шығын (42 шт./мес.*12)				16 739 856

Жалақы мен салық. Күнделікті жұмысты ұйымдастыру үшін тәжірибелі шеберді және екі көмекшіні жалдау қажет:

Қызмет/маман	Штат бірлігі	Айлық төлем	Жылдық төлем, теңге
Шебер	1	60 000	720 000
Шебердің көмекшісі	2	40 000	960 000
Барлығы	3		1 680 000

Әлеуметтік салық және аударым:

Салық түрі	Мөлшері	барлығы, теңге
Әлеуметтік салық	1 МРП әрбір жұмысшыға және 2 МРП өзіне *12 ай.	111 120
Әлеуметтік аударым	5% ОПВ минуспен	75 600
Барлығы		186 720

Жоба жетекшісі әрбір жұмысшы мен өзі үшін екі айлық есептік көрсеткіші көлемінде әлеуметтік салық төлейді. (1 852 теңге МРП * 2 * 12 ай. + 1 852 теңге МРП * 3 жұмысшыға * 12 ай. = 111 120 теңге). Әлеуметтік аударым міндетті зейнеткерлік салымды алып тастағандағы жалақының 5 % тең. (1 680 мың. теңге *(100%-10%)*5%=75 600). Амортизацияның негізгі қаражаты. Амортизациялық аударымдардың жылдық соммасы желілік әдіспен амортизациялық мөлшер және негізгі қаражаттың теңестрілген алғашқы соммасын қоса алғанда бұл нысанды дұрыс қолдану мерзімімен анықталады.



Негізгі қаражаттар	Теңестіріліп бағалануы	% амортизации	Аморт. аударым, теңге
Құрылғы сатып алу	586 250	20%	117 250
Тасымалдау ГАЗель-3302	2 954 000	20%	590 800
Барлығы			708 050

Корпоративті кіріс салығы. Корпоративті кіріс салығы жалпы жылдық айналымы салық өндірудің 3% ықшамданған жүйесі бойынша төленеді. (32 млн.* 3% = 982 мың. теңге).

Қаржыландырылған жоба

Егер өзінің қаражаты жоқ болса, бірақ өзінің жеке бизнесін ашқысы келсе, қосымша капитал назарын аударудың бірнеше нұсқасы бар. Қаржыландыру нұсқалары:

БВУ арқылы несиелендіру. Қаржылық есеп бойынша 14% пайызбен 18 айға қарыз алу қажеттілігі, ОД бойынша төлемдіжарты жылға кейінге шегеру, ал содан соң ай сайын тұрақты төлеу. По бюджетной программе «Бизнестің жол картасы -2020» бюджеттік бағдарламасы бойынша ШОБ несиелендіру 7% пайыздық мөлшермен субсидияланады.

Кредитование в рамках реализации «2020- Жұмыспен қамту бағдарламасы» бөлшектен несиелендіру шеңберінде. Бағдарламада ауыл тұрғындарының өзінің жеке жұмысын ұйымдастыруы үшін бюджеттен қаражат бөлу қарастырылған.



2. ПВА ЖЕЛІМІН ӨНДІРУ



Жоба сауалнамасы

Инвестициялық жобаның мақсаты: ОҚО аумағында ПВА әмбебап желімін өндіру цехын іске қосу үшін айналым қаражатын сатып алу .

Өнімділігі: 63 360 кг жылына

Өнім: ПВА желімі.

Жоба құны: 1,7 млн. теңге

Ақтау уақыты: 6 ай.

Жоба тұжырымдамасы

ПВП желімін пайдаланбаған адам қазіргі уақытта жоқтың қасы шығар: кішкене балалардың өзі ПВА желімімен ашық хаттар дайындауда сәндеу үшін пайдаланады, ал үлкендер желімді құрылыста әрлеу жұмыстарына кеңінен қолданады. ПВА әмбебап – бұл зат фарфор, ағаш, әртүрлі маталарды желімдейді. Оның қатымдылығы еру мен катуудың 6 кезеңін құрайды.

ПВА желімінің әртүрлі түрлерінде шикізат компонентінің құрамы әртүрлі. Бірақта желім дайындайтын кәсіпорындарда қолданылатын барлық шикізатты келесі топтарға бөлуге болады:

1. Желімделетін заттар – крахмал, өсімдік немесе или синтетикалық смолалар, декстрин, нитроцеллюлоза. Бұл когезионды, адгезионды заттар желім байланысын нығыздайды.
2. Еріткіштер – ацетон, жанармай немесе күрделі эфирлер. Еріткіштер желімнің физика-механикалық құрамына, дәлірек айтқанда жылуға, суға шыдамдылық және салмақтың отырғызу көлеміне үлкен ықпалын тигізеді. Бірақ еріткіштер мығымдығын төмендетеді, желім қабатын бітеулейді. Сондықтан желім құрамында еріткіштер аз мөлшерде болуы қажет.
3. Пластификаторлар – глицерин, аз-ұшатын («low volatile») сұйықтықтар, камфорлы май. Пластификаторлар желім қабатына иілгіштік және созымдылығын күшейтіп желім құрамын қосылады.
4. Толықтырғыштар – бор, тальк және каолин. Толықтырғыштардың арқасында мығымдығы, желім заттарының жылуға төзімділігі жақсарады,
5. Отвердителидер – желімнің тезірек қатуына мүмкіндік туғызады. Отвердителидер ретінде фарфор, металл, шыны қолданылады.
6. Стабилизаторлар және ингибиторлар – бастапқы шикізат сақтау мерзім ұлғайту үшін желім құрамына қосады. Ароматты аминдерді, ингибиторлар стирол, кейбір нитро байланыстарды ингибиторлар ретінде қолданады.

Өтімін ұйымдастыру

ПВА желіміне сұраныс жеке тұлғалармен қатар заңды тұлғалар да туғызуда (барлық формадағы жеке кәсіпорындар). Өнімдерді іске асыруды келесі каналдар бойынша жүзеге асыруға болады:

Бөлшек дүкендер (құрылыс, шаруашылық).

Дүкендер, қала сыртындағы үй иелері, саяжайларға арналған, жеке құрылыстар. Соңғы тұтынушы – жеке тұлға.

Табыс түсіміне байланысты дайын өнімді шығаруды және өнім түрлерін кеңейту (тұрмыстық ПВА, кеңселік ПВА, керемет ПВА, Дисперсия гомо полимерлік поливинилацетаттық т.б.).

ПВА желімінің өндіру технологиясы

ПВА желімін өндіру барысында, кәсіпорын білгілі бір технологияға сүйенеді. Дегенмен, желім өндіру технологиясы шикізат құрамы мен құрылысы әртүрлі болуына байланысты әр кәсіпорында әр түрлі болуы мүмкін.

Желімді өндірудің жалпы технологиялық тізбегі мынадай этаптардан өтеді:

- Шикізатта даярлау;
- Шикізатты майдалау;
- Шикізатты таразылау және керекті үлесін дайындау;
- Шикізатты өңдеу;
- Затты қайнату;



- Заттың тұнбасы;
- Желімді орау және құю.

ПВА желімін өндіруде бір келеңсіздік бар: Желімді орау жеріне тез әрі сапалы жеткізу. ПВА желімін өндіру зауыты жабықшы затты төмендегідей жағдайда жасайды:

Ерітінді қоспаға шикізат компоненттерінің үлесін артады. 10-20 минут араластырып, агрегаттың төменгі бөлігіне желі ертіндісін жинайды осы іс-әрекетті жасай отырып, шикізат компоненттерін жоғарғы агрегатқа апарды. Осы жүктеу аяқталғаннан соң циркуляция қолын жауып, бөлшектеп өлшенеді.

Әмбебап ПВА желісінің 1 кг бағасы:



Біріктіргіш шикізат – 20 теңге;
ПВА шашылу – 30 теңге;
Қоюландырғыш – 35 теңге;
Коалесцент – 0,3теңге;
Қосынды – 1,50 теңге;
Орама - 30 теңге;
Әмбебап ПВА желісінің 1 кг бағасы – 116,8 теңге.

Жобаның жүзеге асуына кететін шығын мен инвестиция

Атауы	Саны, бас	Баға, теңге
Диссольтвер ДС-130	1	1 200 000
Бөлшектеп өлшеу аппараты	1	550 000
Барлық шығын	2	1 750 000

Қаржылық жоспар

1-ші операциялық жылдағы кіріс пен шығыс есебі:

Мақала атауы	Барлығы жылына, теңге
Дайын өнімді сатудан келіп түсетін кіріс	15 840 000
<i>Тікелей шығындар – шикізат және материалдар</i>	7 400 448
Жалпы табыс	5 280 720
<i>Жалпы және әкімшілік шығындар</i>	5 040 000
<i>Әлеуметтік салық</i>	240 720
Операциялық кіріс	2 119 728
Корпоративтік табыс салығы	475 200
Таза табыс	1 644 528

Дайын өнімді сатудың пайдасы: Сатылым бағасы – бір килограмға 250 теңге (орташа). Айына 5 280 кг. сату жоспарлануда. Жалпы көмектесіу: 5 280 кг*250 теңге*12 ай = 15 840 000 теңге жылына.

Тікелей шығындар – шикізат және материалдар: Дайын өнімнің өз бағасы –116,8 теңге *5 280 кг/айына*12 ай = 7 400 448 теңге жылына.

Жалпы және әкімшілік шығындар:

Шығындар	Айына, теңге	Жылына, теңге
Еңбек ақысы	240 000	2 880 000
Ғимаратты жалдау	150 000	1 800 000
Коммуналды төлемдер (электроэнергия, су, қоқыстарды әкету)	15 000	180 000
Жарнамаға шығындар	5 000	60 000



ОҢТҮСТІК ҚАЗАҚСТАН ОБЛЫСЫ
КӘСІПКЕРЛЕР ПАЛАТАСЫ

Басқада келеңсіз шығындар	10 000	120 000
Барлығы	420 000	5 040 000

Еңбек ақысын талдау:

Қызмет	Штаттық бірлік	Айлық жалақы, теңге	Жылдық жалақы, теңге
Оператор	2	150 000	1 800 000
Өткізу бойынша менеджер	1	90 000	1 080 000
Барлығы	3	240 000	2 880 000

Әлеуметтік салық. Жобаның бастамашысы әлеуметтік салық төлейді екі айлық есептік көрсеткіште ал өзіне бір айлық есептік көрсеткіште әрбір жұмысшыға (1 852 теңге МРП * 2 * 12 ай + 1 852 теңге МРП * 3 жұмысшы * 12 ай = 111 120 теңге). Әлеуметтік аударымдар 5% қызметінің минусымен міндетті зейнетақы қорына аударылады (2 880 тыс. теңге *(100%-10%)*5%=129 600 теңге).

Жобаны қаржыландыру

Егер өзіңізде қаржы болмаса, бірақ меншікті бизнес көзін ашқыңыз келсе, оның қосымша бірнеше нұсқалары бар: *БВУ арқылы кредиттеу.* Қаржылық есептер зайымын 14%, өтеу мерзімін 18 айға дейін және төлемді ОД % жарты жылға кейінге шегеріп, ал кейін үздіксіз ай сайынғы төлемдер қажет. «Бизнестің жол картасы-2020» бюджеттік бағдарлама аясында ШОБ кредиттеуінің 7% субсидияландырады.

Несиелеу шегінде «Еңбекпен қамту – 2020» бағдарламасын жүзеге асыру. Бағдарламада ауыл тұрғындарының жеке меншік ісін ұйымдастыруға бюджеттен қаражат бөлу қарастырылған.



3. МЕТАЛЛ ШАТЫР ӨНДІРІСІ



Жоба сауалнамасы

Жобаның инвестициялық мақсаты: Құрылыс жұмыстарына арналған металл жабынқы (металлочерепица) өндірісі

Өнім: металл жабынқы

Өнімділік: жылына 44 100 метр бойы немесе 52 479м

Жобаның құны: 14,6 млн. теңге

Өтелу мерзімі: 3 жыл

Жобаның концепциясы

Бүгінгі таңда металлочерепица өндірісі танымал. Жылдан жылға жекеменшік құрылысы артып келеді. Бұл әр түрлі құрылыс материалдардың тапшылық себебі. Солардың ішінде шатыр материалдары үлкен сұранысқа ие. Сондықтан да, металлочерепица өндірісі табысты бизнес.

Өнім сипаттамасы. Металл шатыр - Металл жабынқы – түрлі түсті жамылғымен сәндік-қорғайтын шатыр. Жыл сайын тұтынушыларға азқабатты, коттежді, саяжай құрылысына скаттық шатырларға сенімді, мықты және әдемі сұранысқа болып жатыр. Шатыр конструкциясы, іргеге қуатта үнемдеу керек мүмкіндік беретін металлдың табиғи жабынқысы, металлдың жеңілдігі, эффектілі сыртқы түр, монтаждың түсінікті бағасы және оңайлығы тұтынушыларды қызықтырып жатыр. Қозғалтқыш сыртқы түрі, табиғи жабынқыға ұқсастығы, металлдың жеңілдігі, фундамент, шатыр конструкциясына күштің үнемділігі, қолжетімді баға мен монтаждың оңайлығы адамдарды қызықтырып жатыр.

Нарықтың талдау мен өнімдер өткізу

Құрылыстың аз этажды өсу темпі (10-14% жыл сайынғы өсуі) мен біртіндеп өзгеріс тұтынушы сұранысы мықты және әдемі металлдық шатырларға тарап жамылғының (шифердің, рубероидтің) әлдеқашанғы болжау мүмкіндігін беріп жатыр, металлочерепицаның сұранысы әр жыл сайын өсе

Металл шатырды өндіру технологиясы

Металл шатыр өндірісіндегі толық технологиялық үдеріс (болат табақшасын дайындау, ыстық айналма, мырыштау, қоррозиядан қорғайтын қарсы жіктер жамылғысы мен металлды иетін станок арқылы декоративті жоғарғы қаптамасын, (кесу мен қораптау үшін) дайындауға орналасқан, сондықтан олармен тек ірі зауыттар айналысады.

Шағын және орта металл жабынқыны салқындата жаю әдісімен келесі технологиялық үдерістермен қарастырады:

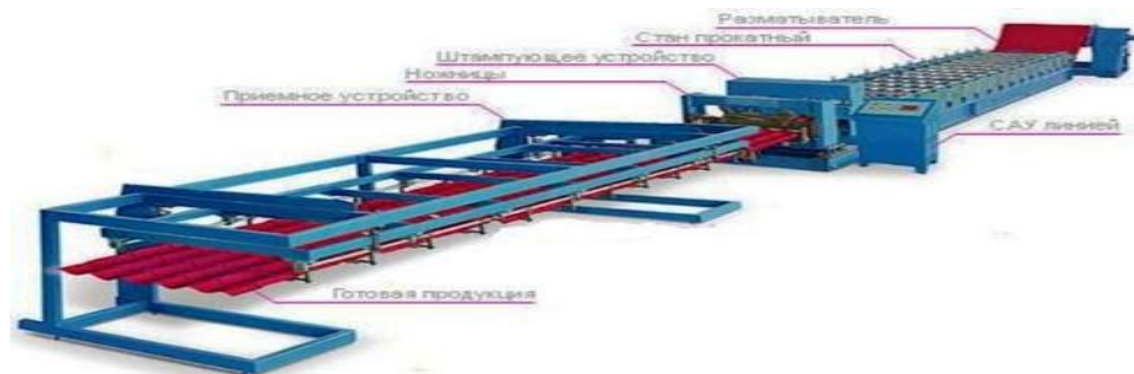

Дайын орам мырыш табағымен қапталған полимерлік жамылғымен разматывательге бекітіледі;

- Құрыштан жасалған ленталар бастауы жаймалау бойдың алдыңғы валецілері өткізіледі;
- Басқарудың автоматты жүйесі (САУ) қажетті параметрлі бағдарламамен беріледі (табақ ұзындығы, толқын



биіктігі, орналастырылған толқынның қадамдық ені және т.б.). Табақтың максималды ұзындығы – 8 м, тек арнайы тапсырыспен мұндай өлшемдерді дайындайды, транспортирлеу мен монтаждауда сақтау уақытында мұндай ұзындықта сынулар орын алу қаупі жоғары. Ұтымды ұзындық – 4 м, барлық жағдайдағы стандартты ені – 1250 мм;

- Батырма басу бойынша сызық іске қосылады. Табақ, металл прокаттайтын бой валецілер арқылы, көлденең штампылаумен ұзындығы бойына жаймалауға душар болады, және « толқындар » маңызды форманы қабылдайды;
- Гидравликалық қайшылар (гильотина) әр металл жабынқылардың табағын бітім бойынша толқынды суреттер ұзындығына сай кеседі, оператормен бағдарламаланған, дайын өнім қабылдау үстеліне ұсынылады.
- Буып тую мен сақтау үшін ұсынылған табақ қатталады;
- Металлочерепица буынып-түйініп жатыр паллеты, металлдық бұраудан көмекпен ағаш фиксируясталып берілген. Дайын өнім құртылы немесе сызылып қалмас үшін қағазбен немесе пленкамен оралады.

Металл жабынқыны өндіру жартылай автоматты және автоматты құрылғы арқы жүзеге асады. Жасау бойынша кәсіпорын кәсіпкерлік-жоспар есеп айырысу үшін сапалы брактан минимуммен металл жабынқыны, өлшемді парақтар максимал өнімділік және дәлдік үшін дұрыс түйістіру және монтаждың жеңілдіктері, ресейлік алу жоспарланып жатыр немесе қытай сызық-автоматты. Төмендегі сілтеме бойынша мәлімет таба аласыз :
http://vproizvodstvo.ru/oborudovanie/obzor_oborudovaniya_dlya_izgotovleniya_metallocherepicy/

Жобаны жүзеге асыруға қажетті инвестиция және шығын

Жобаға салынған инвестиция мен шығын көлемі:

Инвестициалық салымның бағыты	Жалпы , теңге
Өндіріс ғимаратын жалға алу, 300 ш.м. * 892 теңге * 12 айда	1 882 800
Негізгі құрылғыны алу	8 653 050
Материалдар мен шикізаттарды құру материалды емес активтер және басқа материалды-техникалық ресурс	4 087 498
Барлығы	14 623 348

Өндіріс ғимараты. Өндірісті ашу үшін, 300 ш.м кем емес сату алаңы қажет. ОҚО бойынша жалға алу құны квадрат метрі орта есеппен 523 теңге агентсваның мәліметі бойынша.



жоспарлануда.

Металлочерепициялар өндірісі үшін қажетті құрылғылар. Металлочерепициялар өндіру үшін жартылайавтоматты және автоматты құрылғылар бар. Кәсіпорынның сапалы металды шатыр даярлау бойынша бизнес жоспарын есептеу үшін, өлшемдік беткейлердің барынша өнімділігі мен дәлдігі үшін 7,7 млн.теңге тұратын аитоматты бағыттарды иелену жоспарланады. Автоматтыбағыттан басқа орамдық құрыш пен дайын өнімді көтеретін құрылғына 938 мың теңгеге сатып алу

Қаржылық жопар

Бірінші операциялық жылдағы кіріс және шығыс есебі:

Мақала атауы	Жалпы жылына, теңге
Дайын өнімді бөлшектеп сатудан келетін табыс	62 974 800
Тікелей шығын –шикізат пен материалдар	49 049 974
Жалпы кіріс	13 924 826
Жалты және әкімшілік шығындар	7 147 368
Әлеуметтік салық	4 200 000
Операциалық кіріс	720 000



ОҢТҮСТІК ҚАЗАҚСТАН ОБЛЫСЫ
КӘСІПКЕРЛЕР ПАЛАТАСЫ

Корпоративті кіріс салығы	1 882 800
Таза табыс	344 568
Операциялық кіріс	6 777 458
Корпоративті кіріс салығы	1 355 492
Таза табыс	5 421 966

Бөліктеп сатудан кіріс. металлочерепияларды өндіру көлемі: 25 м/час * 7 * 21*12 = 44 100 жылына (52 479 м²). Көтерме сату бағасы – 1200 теңге/ м².

Өндіріс қуаты	25	м/час
Күніне жұмыс уақыты	7	Часов
Айына жұмыс күндері	21	Дней
Жылына жалпы	44 100	М
Өндіріс көлемі (1 пог.м. = 1,19)	52 479	м²

Метал шатырды дайындауға қажетті шикізат м². Құрыш, оцинковалық бума (0,45 мм; 0,5 мм; 0,55 мм) * 1250 мм с полимерлі жабын. Из 1 т. Дайыдау орамы, оцинковалық құрын қалыңдығы 0,5 мм кіреді т 235,84 м² метал шатыр түрінде «Монтеррей Стандарт» (0,55 мм – 214,59 м²). Өзіндік құны 1 м² метал шатыр 0,5 мм: 220 430 теңге/тонн / 235,84 м² = 934,65 теңге/ м².

Метал шатыр	220 430	теңге/тонна
Ауданы м2 1 тонна рулон	235,84	м ²
Шикізаттың өзіндік құны	934,65	теңге/ м²

Жылдық шығын: 52 479*934,65=49 049 974 теңге.

Түнеке дайындайтын шикізат (түрлі түсті орамдар)



Қызметкер шығыны. Құрылғы жабдықтауға 4-7 адамға дейін қажет. Түнеке дайындауға цехқа-5 адам керек: директор, оператор, сатылым менеджері, 2 қосалқы жұмысшы.

Қызмет	Адам саны	Айлық жалақы	ФОТ айына	ФОТ жылына
Директор	1	100 000	100 000	1 200 000
Жабдықтаушы оператор	1	70 000	70 000	840 000
Қосалқы жұмысшы	2	50 000	100 000	1 200 000
Сатылым менеджері	1	80 000	80 000	960 000
Барлығы	5			4 200 000

Әлеуметтік салық. Жоба жетекшісі әлеуметтік алымды екі айлық есептік көрсеткіштердің өлшемдерін өзі үшін және бір айлық есептік өлшемде әр жұмыскерге төлейді (МРП * 1 852 теңге * 2 * 12 ай. + 1 852 теңге*5 жұмысшы



**ОҢТҮСТІК ҚАЗАҚСТАН ОБЛЫСЫ
КӘСІПКЕРЛЕР ПАЛАТАСЫ**

155 568 теңгені 12ай. *). Әлеуметтік аударымдар 5% қызметақы және зейнеткерлік салым ақша-несиенің жарналығының(4 200 мың 5%=теңге * (1-10%) *189 000 теңге) минусымен тең.

Әлеуметтік алым, теңге	155 568
Әлеуметтік аударым, теңге	189 000

Ғимаратты жалға алу. «С» сыныбының өндірістік бөлмесі 300м² айына 523 теңге, жылына -1882800 теңгені құрайды. Коммуналдық қызмет шығындары (жылу, су, қоқыс әкелілім) үшін 720 000 теңгені құрайды, ай сайынғы шығын 60 мың теңге келеді.

*Бюджетке алым-салым және төлемдер. Жоба аясында корпоративтік табыс салығынан 20%, ал операциялық табыстан - 1 355,5 мың. теңге (6,7 млн. теңге * 20%) төленеді.*

Есептің негіздік нұсқасы өнімнің өндірісінің көлемінің өзгерісін көздемейді. Өнімді сатудың жоспарлы көрсеткішінің есебінде тіркелген бағалары есептеледі.

Қаржыландыру және жобаның мемлекеттік қолдау шаралары

БВУ арқылы кредиттеу.Қаржылық есептер зайымын 14%, өтеу мерзімін 3 жылға дейін және төлемді ОД % жарты жылға кейінге шегеріп, ал кейін үздіксіз ай сайынғы төлемдер қажет. «Бизнестің жол картасы-2020» бюджеттік бағдарлама аясында ШОБ кредиттеуінің 7% субсидияландырады. Кредиттеу шегінде " Еңбекпен қамту – 2020» бағдарламасын жүзеге асыру. Бағдарламада ауыл тұрғындарының жеке меншік ісін ұйымдастыруға бюджеттен қаражат бөлу қарастырылған.



4. ТАПСЫРЫС БОЙЫНША АС-ҮЙ ЖИҒАЗЫН ӨНДІРУ



Жобаның анкетасы

Инвестициялық жобаның мақсаттары: ОҚО аумағында ас-үй жиһазын өндіру цехқа сатып алу айналымы.

Өнім: ауыз-үйдің гарнитурасы.

Өндірімділік: 120 дана жылына ас-үй жиһазы.

Жобаның құны: 5,7 млн. теңге.

Өтімділік мерзімі: 2 жыл, 2 ай.

Жобаның тұжырымдамасы.

Сарапшылардың бағасы бойынша бүгінгі таңда ас-үй жиһазы 5-7 жылда өзгеріп тұрады. Жарым-жартылай немесе күрделі жөндеу, тұрмыстық техниканы жаңалау, жаңа әртүрлі элементтер – жаңа ас-үй жиһазының себептері болып табылады. Бұл қомақты ақшаның кілті болып келеді. Ас-үй бизнесі жиһаз базарының маңызды бөлігін қамтиды. Онда үлкен жиһаз корпорациясы және жеке кәсіпкерлер бар. Бір - біріне қарама қайшы, өйткені әрбірінің өзінің өткізу нарығы бар. Жиһаз зауыты үшін жаппай топтама тапсырысы қызықтырады. (әлдеттегі мысал – жаңа құрылыс немесе жатақхана үшін ас-үй гарнитурасын сериямен дайындау). Бүкіл өндірістің жұмысын бір жиһаз үшін немесе эксклюзивті тіпті қымбат жиһаз үшін алмастырудың маңызы жоқ. Сондықтан жекелеген және майда тапсырыспен кішігірім немесе жеке кәсіпкерлер айналысады.

Ас-үй жиһазын өткізу ұйымы.

Дайындау материалдары. Ас-үй жиһазының өндірісі үшін материалдық базаның көсемі ламинатталған ДСП ағашы болып келеді. Сыртқы көріністеріне МДФ басқа түрлері болуы мүмкін. Ауыз-үй қасбетінің интерьері және дизайны. Сән түрлі стильдерге аумалы-төкпелі, соған қарамастан жіңішке ағысқа түсу үшін оның үдерістері мен жаңа дизайнының меңгеруі қажет. Осы саясатпен өндірісті бастау қажет. Айталық, 2000 жылы базар сәнін күншығыс стильдегі жиһаздар басты, кейін ретро келді, бүгінгі таңда минимализм және хай-тек үрдісі. Түрлі-түстілілік. Қазіргі материалдың арқасында ағашты және сыртқы жағын желімдеу мен декорациялау (былғары, шыны, металл, пластик) тапсырыс берушінің талғамына сай түрлі-түрлі түстер мен классикалық гүлдер үйлесімінде беруге болады. Сәнді «қарарлар». Өндірушілер арасында ағаш ас-үй жиһазын эффектілі дизайнға бөлшекпен және корпусты жиһазды элементтерімен ерекшеленіп тұруға болады. Мысалы, шынының бетіне қазіргі сәнді 3Д суретпен болмаса кракелюр техникасын пайдаланып құмдағы жіңішке мәрдің әдісін жасауға болады. Тұтынушы өзіндік ерекшелікті бағалайды. Жаңадан бастаған кәсіпкер өзінің ерекше туындысымен көпжылдық тәжірибесі бар кәсіпорынға базарда бәсекелес бола алады.

Ас-үй жиһазы өндірісінің технологиялық үдерісі

Ауыз-үйдің жиһазын дайындау, бұл үлкен корпусты жиһаздың өндірісі және қосалқы фурнитураның үлкен санының зергерлік дәлме-дәлділігін талап етеді. Әрқелкі қасбет пішінін дайындау үшін арнайы тығыздаушы қажет. Оған жіңішке парақтың бірнеше қабаты желімделіп салынады. Материалды тығыздаушының биік қысымының астында шыдайды, біртұтас монолитқа желімдете және мезгілдес дайындамаға радиустың қатпарын тағайындайды.

Мынадай пішіндерді сапалы етіп қолмен жасау мүмкін емес, сол себептен ұсақ өндірушілер әншейін радиус қасбеттерді партиясымен бас фабрикаға тапсырыс береді, ал жобада ас-үй жиһазы стандарты пішінде белгілі параметрлермен дайындайды. Жабдық ресейлік немесе қытайлық базарлардан иемденуге болады.

Тікелей шағын бір ас-үй жиһазына:

Материалдар:

Материалдар	Саны, бірл.	Бірл. бағасы, теңге	Бағасы, теңге
ДВП –	3,5 м ²	350	1225



ОҢТҮСТІК ҚАЗАҚСТАН ОБЛЫСЫ
КӘСІПКЕРЛЕР ПАЛАТАСЫ

Маңдайша МДФ		1800	1800
ЛДСП 16 мм	16 м ²	1700	27 200
Меламинді жиек		1 500	1 500
Сөре үшін шыны 5 мм	0,5 м ²	2 100	1050
Өрнек шыны қасбет үшін	0,5 м ²	5 000	2 500
МДФ с меламин жабыны қасбет үшін	3,5 м ²	7 000	24 500
Үстелдің үстіңгі тақтайы 38 мм	3 пм	8 000	24 000
Барлық шығын			83 775

Фурнитура:

Фурнитура	Саны, өлшем бірл.	Бірлік бағасы	теңге
Жуу орны	1	10 000	10 000
Кептіру	1	1500	1500
Дюбеля	8 дана	40	320
Конфирмат	200 дана	5	1 000
Бастырма	8 дана	90	720
Ролик бағыттаушы (жиыны)	8 дана	600	4 800
Тірек	24 дана	80	1 920
Жиһаз бұрышы	20 дана	15	300
Рейка	1,2 пм	400	480
Сөре ұстаушы (шыны)	8 дана	25	200
Сөре ұстаушы ЛДСП	36 дана	5	180
Жапсырма тор	18 дана	100	1 800
Плинтус	3 пм	500	1 500
тұтастырғы (стяжка) секциондық	20 дана	25	500
Тұтқа	18 дана	200	3 600
Кесуші 16 мм	150 дана	2	300
Барлық шығын			29 120

Бір ас-үй жиһазының орташа шығыны: 112 895 теңге.

Жобаның жүзеге асуына инвестиция мен шығындар.

Инвестициялар	Барлығы, теңге
Жабдық	2 305 000
ГАЗель борттық (б/у)	1 800 000
Барлығы	4 105 000

Жабдық:

Атауы	Саны, дана.	Бағасы, т./теңге	Барлығы, теңге
Форматтық-кесетін станогы	1	900 000	900 000
Кромкооблицов станогі	1	750 000	750 000
Фрезаның станогы	1	550 000	550 000
Бұрғы	2	20 000	40 000
Электр бұрғы	1	30 000	30 000
Тескіш	1	35 000	35 000
Барлық шығын			4 105 000

Жабдық:



Форматтық-кесу станогі



Кромкооблицовочный станогы

Қаржылық жоспар

Кіріс пен шығыстың 1 жылға операциялық есебі:

Статья атауы	Барлығы жылына, теңге
Жүзеге асқан дайын өнімнің табысы	24 000 000
<i>Тікелей шығындар - шикізаттар және материалдар</i>	13 547 400
Жалпы табыс	10 452 600
<i>Ортақ және әкімшілік шығындар.</i>	6 540 000
<i>Әлеуметтік салық</i>	316 944
Операциялық табыс	3 595 656
Корпоративтік табыс салығы	720 000
Таза пайда	2 875 656

Жүзеге асқан дайын өнімнің табысы: *Жиынтықтың сатылым бағасы* — 200 000 теңге (орташа). Айына осындай үлгідегі 10 ас-үй дайындау жоспарланған. Жалпы кіріс – 10 ас-үй жиһаз* 200 000 теңге*12 ай = 24 000 000 теңге/жылына. *Тікелей шығындар - шикізаттар және материалдар: Орташа шығын бір ас-үй жиһазына: 112 895 теңге. Жалпы жылына: 112 895 теңге * 120 ас-үй = 13 547 400 теңге.*

Ортақ және әкімшілік шығындар:

Шығындар	Айына, теңге	Жылына, теңге
Еңбек ақы	340 000	4 080 000
Ғимаратты жалға алу	150 000	1 800 000
Коммуналдық шығындар (жарық, су, қоқыс шығару)	25 000	300 000
Жарнамаға шығындар	15 000	180 000
Өзге шығындар	15 000	180 000
Барлығы	545 000	6 540 000

Еңбек ақысын төлеуді талдау:

Қызметі	Штаттық бірлік	Айлық жалақы, теңге	Жылдық жалақы, теңге
Менеджер-дизайнер	1	90 000	1 080 000
Жұмысшылар	2	160 000	1 920 000
Ауысым басшысы	1	90 000	1 080 000
Барлық қызметкер	4	340 000	4 080 000



**ОҢТҮСТІК ҚАЗАҚСТАН ОБЛЫСЫ
КӘСІПКЕРЛЕР ПАЛАТАСЫ**

Әлеуметтік салық. Жобаның бастамашысы әлеуметтік алымды екі айлық көрсеткіште өзі үшін және бір айлық көрсеткіште әр жұмыскерге төлейді (1 852 теңге МРП * 2 * 12 ай. + 1 852 теңге МРП * 4 жұмыскерге * 12 ай. = 133 344 теңге). Әлеуметтік аударымдар 5% еңбек ақының минусымен тең (4 080 мың. теңге *(1-10%)*5%=183 600 теңге).

Әлеуметтік салық, теңге	133 344
Әлеуметтік аударымдар, теңге	183 600

Бюджетке салықтар мен төлемдер. Жоба аясында корпоративтік кіріс салығынан 3% жеңілдетілген жүйе салық өндіру бойынша операциялық кірістен 720 мың. теңге (24,0 млн. теңге * 3%) өтеледі.

Жалпы табыс өнім өндірісінің негізгі есептік көлемінің өзгерісін көздемейді. Сонымен ас-үй гарнитурасы өзінің сапасымен және басқа да жиынтықтарымен жалпы табысын ерекшелендіре алады.

Жобаны қаржыландыру

Егер өзіңізде қаржы болмаса , бірақ меншікті бизнес көзін ашқыңыз келсе, оның қосымша бірнеше нұсқалары бар.

ЕДБ арқылы кредиттеу. Қаржылық есептер зайымын 14%, өтеу мерзімін 3 жылға дейін және төлемді ОД % жарты жылға кейінге шегеріп, ал кейін үздіксіз ай сайынғы төлемдер қажет. «Бизнестің жол картасы-2020» - бюджеттік бағдарлама аясында ШОБ кредиттеуінің 7% субсидияландырады.

Несиелеу шегінде " Еңбекпен қамту – 2020» бағдарламасын жүзеге асыру. Бағдарламада ауыл тұрғындарының жеке меншік ісін ұйымдастыруға бюджеттен қаражат бөлу қарастырылған.



5. СОЗЫЛМАЛЫ ТӨБЕ ӨНДІРІСІ



Жобаның сұрақ-жауабы

Инвестициялық жобаның мақсаттары: ОҚО аумағында керілген төбе өндірісі үшін цехқа сатып алу айналымы.

Өндірімділік: 12 000 м² жылына.

Өнім: Керілген төбе.

Жобаның құны: 2,7 млн. теңге.

Өтімділіктің мерзімі: 1,5 жылда.

Жобаның тұжырымдамасы

Керу конструкциялары - заманауи, сапалы және төбені әрлеудің неғұрлым жылдам түрі, сондықтан да потенциалды тұтынушылар қызығушылық танытады. Керу төбелері пәтер және үй үшін де (кеңсе, дүкен, мейрамхана, барларға, салтанат сарайы, тіпті түнгі клубтарда) үлкен сұранысқа ие.

Базардың анализі және өткізудің стратегиясы.

Төбені керу өндірісі жаңа бизнес, сол себептен бәсеке маңызды болады. Енді бастаған адам осы нарыққа кірісіп кету үшін алдын – ала клиенттердің назарын өзіне аударатындай құрал ойлап табу керек.

Ең тиімді нұсқасы – бақталастарға қарағанда төмен баға, үлкен топтама және сенімді бедел.

Үлдірдің өндірісі бір жерде тұрмайды, жылтырақ, күлінгір, ләмбөк төбелер тұтынушыға бұрыннан белгілі, сол себептен сатып алушы бірінші бағасына аса мән береді. Бірақ тіптен бағасын төмендетіп жіберуге де болмайды, себебі «арзан ендеше сұйқылтым» деп тұтынушылар қорқады. Мысалы, бәсекелестердегі ақылы сервистер, орнату не болмаса қосымша лампысын бұрау т. б сол сияқты қызметтерді тегін ету әлдеқайда тиімді. Өндірісті ең сұранысқа ие материал- ПВХ дан немесе күлінгір және жылтырақ үлдірден, сонымен қатар, кемпірқосақтың барлық түсін қатыстырып кең талғаммен жасаған дұрыс. Соңында үлдірге принтердің көмегімен сурет салып, айрықша құрылымдық жарық беріп, мысалы жұлдызды аспан төбелерін жасауға болады. Тапсырыс берушінің назарын аударудың ең тиімді бірегей әдіс-айлалардың бірі – сенімді абыройлы жеткізуші, жарнаманың көмегімен құрылыстық бригадасын, құрылыс материалдарын сатуды білетін диллер сіздікі бола алады. Ол үшін дайын төбені құрастыруға, жинақтаушы бригадамен келіссөз жүргізу қажет дұрысы бірнешеуімен. Сіз түпкілікті жұмыскерлер арқасында айлық және салықтан үнемдеуге болады, ал құрылысшылар сіздің фирмаңызды өздерінің нысанында жарнамалап жүреді. Жеке жұмыс жүргізгеннен гөрі, диллерлер арқылы бітімшілік табысы төмен болады, бірақ сату көлемі жоғары болады.

Төбенің керу өндірісінің технологиялық үдерісі.

Мата пішу. Алдын ала өлшеу жүргізудің арқасында мата пішу жасалады. Сызба белгілі компьютерлік бағдарламаға негізделіп пішіледі. Маман пішуші келешек төбенің барлық сызбасын пішінмен тиянақты әзірлейді. ПВХ неміс үлдірінің орамының стандарт ені 1,3-1,8 м болады, егер төбенің конструкциясының ауданы үлкен болса ой-тілімнің жігін сұрайды.

Тігістің жігі. Биік дәнекерлеушінің көмегімен жиілік тігіс білінер-білінбес және бекем болады, ал күлінгір үлдірде іс жүзінде мүлдем көрінбейді. Мата электродтық дәнекерлегіш бетінің төменгі тығыздауышында болады. Жиілік тоғы қуатты (ЖТҚ) генераторы жоғарғы электродта жұмыстың жарық жинағышы қыртысталады. Жоғарғы әсердің қуатынан әсем материал лезде қызады, матаның молекулалық құрамы қозғалғыш болады, екі кесінді бір бүтін, біртұтас болады.

Дәнекерлеудің аяқталуына қарай генератор жұмысын аяқтап үлдір қысыммен лезде тоңазытылады, кейін сыртқы плита көтеріледі. Ең берік тігістер қысқа дәнекерлегіш мысалы, 2-3 секундтың ішінде мықты генератор пайдалану арқасында көздеген мақсатқа жетеді.

Сүңгіні ерітіп жабыстыру. Сүңгі – бұл қатты темірдің жалпақ тілігінен болған иілгіш пластик, арнаулы конструкциясы бар үлдірдің периметрі, сондықтан да төбе конструкциясының сенімді бекітушісі болады. ЖТҚ найза станогының көмегімен үлдір шетіне ерітіп жабыстыруға болады.



**ОҢТҮСТІК ҚАЗАҚСТАН ОБЛЫСЫ
КӘСІПКЕРЛЕР ПАЛАТАСЫ**

Сапа тексерісі және ораушы. Барлық тігістер кейін жіктің қолмен тексеріледі. Үлдір арнаулы әуе торсылдақпен жалғанады, тасымалдау мен орау кезінде бұзылуына жол бермес үшін.

"Lackfoile" неміс ПВХ-үлдірінен 1 м² төбенің керу өндірісін дайындау үшін

Материал	саны, өлш.бірл.	Бірлік бағасы, теңге	теңге
Үлдір ПВХ	1,06 пог. метр	320	339,2
Багет ПВХ	1 пог. метр	170	170
Орналастыру	1 пог. метр	50	50
Найза	0,7 пог. метр	40	28
Орамдағы материал		12	12
Астар үшін үлдір		20	20
Барлығы			619,2

Керу төбенің 1 м² өзіндік құны - 619,2 теңге

Жобаның жүзеге асуына инвестиция және шығындар .

Атауы	Саны, бас	Бағасы, теңге
Екіжақты ТВЧ-станогі	1	1 850 000
Пневматикалық әуе компрессоры (ресивер 50-100л)	1	110 000
Жарық құралы (кабелдер, автоматтар т.б.)		80 000
Қызметкерді оқыту + Бағдарлама төбені керу үшін		250 000
Үстел пішу үшін	2	50 000
Үлдірді сақтауға арналған стеллаждар.	1	40 000
Үлдірді беруге арналған станок	2	50 000
Көрме стенді өнімнің тізімдемелерімен.		12 000
Үстел, орындық		100 000
Компьютер, принтер, телефон/факс		180 000
Барлығы		2 722 000

Жабдық - Екіжақтамалы ТВЧ-станогі



Қаржылық жоспар

1- операциялық жылдағы кіріс пен шығыс есебі:

Статья атауы	Барлығы жылына, теңге
Дайын өнімнің кірісі	16 500 000
Тікелей шығындар- материалдар мен шикізаттар	7 430 400
Жалпы кіріс	9 069 600
Жалпы және әкімшілік шығындар	5 076 000
Әлеуметтік салық	240 720



ОҢТҮСТІК ҚАЗАҚСТАН ОБЛЫСЫ
КӘСІПКЕРЛЕР ПАЛАТАСЫ

Операциялық кіріс	3 752 880
Корпоративтік кіріс салығы	495 000
Таза табыс	3 257 880

Дайын өнімнің жүзеге асуынан табыс: Өндірімділік екіжақтылы ТВЧ- станогі орташа – 1000 м²/айына; жылына: 12 000 м². Сатылу бағасы диллер үшін- 1000 теңге /м² (70% өндіру– 8 400 м²*1000 теңге /м² =8 400 000 теңге). Сатылу бағасы соңғы тұтынушы үшін – 3 000 теңге/м², құрастырушының жалдама бригадасының минусымен – 2 250 теңге/м² (30 % өндіру – 3 600 м² * 2 250 теңге /м² =8 100 000 теңге). Барлығы жылына: 8 400 000 теңге +8 100 000 теңге = 16 500 000 теңге

Тікелей шығындар- материалдар мен шикізаттар: Дайын өнімді өндіру үшін: 12 000 м² 619,2теңге*12 000 м² = 7 430 400 теңге.

Жалпы және әкімшілік шығындар:

Түзу шығындар: дайын өнімді өндіруге 12 000 м² : 619,2теңге*м² = 12 000 7 430 400 теңге шикізат және материалдар қажет.

Ортақ және әкімшілік шығындар:

Шығындар	айына, теңге	жылына, теңге
Еңбек ақы	240 000	2 880 000
Ғимаратты жалға алу	150 000	1 800 000
Коммуналдық төлемдері (жарық, су, қоқыс шығарушы)	17 000	204 000
Жарнамаға шығындар	10 000	120 000
Өзге шығындар	6 000	72 000
Барлығы	423 000	5 076 000

Еңбек ақыны талдау:

Қызметі	Штаттық бірлік	Айлық жалақы, теңге	Жылдық жалақы, теңге
Жұмысшылар	2	160 000	1 920 000
Сату менеджері	1	80 000	960 000
Барлығы	3	240 000	2 880 000

Әлеуметтік салық. Жобаның бастамашысы әлеуметтік алымды екі айлық көрсеткіште өзі үшін және бір айлық көрсеткіште әр жұмыскерге төлейді (1 852 теңге МРП * 2 * 12 ай. + 1 852 теңге МРП *2 жұмыскерге * 12 ай. = 1852 МРП *3 жұмысшыға*12 ай 111120 теңге). Әлеуметтік аударымдар 5% еңбек ақының минусымен тең (2 880 мың. теңге *(1-10%)*5%=129 600 теңге).

Әлеуметтік салық	111 120
Әлеуметтік аударым, теңге	129 600

Бюджетке салықтар мен төлемдер. Жоба аясында корпоративтік кіріс салығынан 3% жеңілдетілген жүйе салық өндіру бойынша операциялық кірістен 720 мың. теңге (24,0 млн. теңге * 3%) өтеледі.

Жобаны қаржыландыру

Егер өзіңізде қаржы болмаса , бірақ меншікті бизнес көзін ашқыңыз келсе, оның қосымша бірнеше нұсқалары бар.

ЕДБ арқылы кредиттеу. Қаржылық есептер зайымын 14%, өтеу мерзімін 3 жылға дейін және төлемді Од % жарты жылға кейінге шегеріп, ал кейін үздіксіз ай сайынғы төлемдер қажет. «Бизнестің жол картасы-2020» бюджеттік бағдарлама аясында ШОБ кредиттеуінің 7% субсидияландырады. Кредиттеу шегінде "



Еңбекпен қамту – 2020» бағдарламасын жүзеге асыру. Бағдарламада ауыл тұрғындарының жеке меншік ісін ұйымдастыруға бюджеттен қаражат бөлу қарастырылған.



6. КЕҢСЕ ЖИҒАЗЫН ДАЙЫНДАУ



Жобаның сұрақ-жауабы

Инвестициялық жобаның мақсаттары: Кеңсе жиһазын дайындау және орналастыру.

Өнім: кеңсе жиһазы, үстелдер, шкафтар.

Өндірімділік: 960 үстелдер және 600 шкафтар жылына.

Жобаның бағасы: 5,5 млн. теңге.

Өтімділіктің мерзімі: 2 жыл.

Жобаның тұжырымдамасы

Жобаның тұжырымдамасы цехта кеңсе жиһазының өндірісін көздейді. Цехтың негізгі жасайтын жиһазы мынандай болады:

- үстелдер;
- шкафтар.

Өнімнің кейінгі ассортиментіне кеңсе жиһазының басқа да түрлері өндірілуі мүмкін.

Өнімнің сипаттамасы

Ассортимент: шкафтар мен үстелдер. Өндіріс топтамасының жартылай ұстанымына шикізат түрінде ДСП және ДВП пайдаланылады, сонымен қатар ұсақ- түйегі жеткізушілерден сатып алынады, одан ары қарай дайын панельдер жиһазды тазалау және құрастыру келісілген сызбамен өндіріледі.

Базардың анализі және өнімнің өткізілуі

Соңғы деректемелерде , өнімге деген нарықта сұраныстың өсуін көрсетеді. Егер бұрын тұтынушы үшін бірінші орында бағасы болса , қазір алдымен сапасына , жиынтығына, дизайн ерекшелігіне, әркелкілігіне тек сосын бағасына қарайды. Сараптаушылардың бағасы бойынша нарықта арзан жиһаз соңғы жылда бірден 30% дан 10% төмендеді. Тағы 20%-н орташадан жоғары «премиум» класқа жатқызуға болады. Жиһаз тұтынушының негізгі бөлігі – орта буынның жиһазы.

Технологиялық үдеріс және жоспар

Корпустық жиһазды дайындау технологиясы негізгі 5 кезеңдерден тұрады:

- Дайын бұйым жобасы түрлі жазықтықтардан тұрады;
- Келешек жиһаздың бөлшектерінің астына пішудің материалдары қажет;
- Бұрандаларды ұяшықтарға бекіту үшін;
- Кеспелтектің кесілген пұшпағы (ламинатталған пұшпақ, шпонмен, ПВХ-үлдірі);
- Дайын бұйымның жиыны.

Технологиялық үдерістің егжей-тегжейлі сипаттамасы өндірістің автоматтандырылған және қолмен жасалған еңбек және механикалық еңбектің пайыздық арақатынасына тәуелді болады. Соған қарамастан сәйкесінше қымбат Санмен көрсетілген программалық басқару автоматты станогімен жабдықталған өндіріс ең озық болып саналады . Операторға тек өлшем деректемелерін арнайы компьютердегі бағдарламаға енгізу қажет.



Бірнеше минут ішінде УПУ-станогы айқын жазылып алынған материалдардан қажетті қабырғаға және келешекте жасалынатын корпусы жиһаздың қалқаларына жоспар бойынша саңылаулар бұрғылап теседі. Дайын жиһазды жинау мен жиектерін қаптау ғана қалады, мұндай желіні тұрақты сериялы тапсырыс негізінде сатып алу тиімді. Білдекті жиһаздың әр затына бағыттаймыз, жеке тапсырыс маңызды емес.

Өнімнің өзіндік құнының есебі

Өнімді шығаруға жұмсалатын материалдардың есебі мәліметінің кестесі:

Материал атауы Наименование материала	Өлшеу бірлігі	Бағасы, теңге	Үстел		Шкаф	
			1 бұйымға кететін шығынның нормасы	Сомасы, теңге	1 бұйымға кететін шығынның нормасы	Сомасы, теңге
ДСП - 16 мм.	ш.м.	570	3,2	1 825	4,81	2 744
ДВП – 3,2 мм.	ш.м.	138		0	1,47	203
Бекіту	Жиынтық	300	1	300	1	300
Кромочты материал	п.м.	9	14,26	131	32,97	304
Фурнитура	жиынтық	899		0	1	899
Барлығы				2 256		4 449

Корпус жиһазын өндірудің технологиясын сипаттау:

1. Тапсырыс берушімен жиһаз эскизін нақтылағаннан кейін, істелінетін заттың үлгісі кәдімгі ноутбукке орнатуға болатын компьютерлік бағдарлама бойынша құрастырылады, мысалы:

«Cutting» - өте аз шығынмен ДСП, ЛДСП, МДФ тақталарын қолайлы кесу бағдарламасы таңдау үшін:

«PRO 100» - 3D-де үлгідегі эскизін визуализациялауға, дизайнының құруға, құрастырып шығару және керекті материалдардың есебін, бөлшектер мен уақ-түйек заттарды жинауға арналған бағдарлама.

Автоматты және жартылай автоматты білдек өндірушілері олардың құралдарында орнатылған бағдарламаның басқа да түрлерін ұсынады мысалы, «UCAN CAM V9"», «ArtCAM» және т.б.

2. Бұйым дайындалатын материал плитасы кесу картасымен сәйкес білдекте бекітіледі, жеке бөліктерге бөлініп араланады.

Егер жиһаз ДВП-дан жасалса, бөлшектері жиналып, тез дайындалып аяқталады, ДСП және ЛДСП жиһаздарын құрастыру кезінде міндетті түрде жиектерін аралауға тура келеді.

1. ДСП-ден жасалған жиһаз бөлшектері шеттерді қаптайтын станокқа түседі, онда желімнің және престеп қысудың көмегімен тақта кесіктері ламинатталған шетпен, ПВХ-қабықпен, миламинмен немесе басқа да нәрселермен қапталады;

4. Станоктың құрамдауына қарай тіреу үшін тесік жасалынады:

- жартылайавтоматталған – білекке қондырылады;
- перфоратордың және электрбұрғының көмегімен сызбаны қолдана отырып үлгімен қондырылады.

5. Тесікті орналастырғаннан кейін, бұйым шеттері жылтыратылып (тегістеу үшін жапсарланған материалдың енінен және ұзынынан салбырап тұрған нәрселерін тазартылады) жинауға жіберіледі.

6. Қол аспаптарын қолдана отырып жинақтап бақылау, біркөпейтін және кемшіліктерін біліп, дайын бұйым ретінде құрастыруға көмектеседі. Осыдан кейін жиһаз жинастырылады (керек болған жағдайда), қапталады және дайын өнім ретінде қоймаға жөнелтіледі.

Жобаны жүзеге асыру инвестициялары және шығындары

Жобаға инвестициялық салулардың бағыттар және көлемдер, теңге:

Жобаға инвестициялық салулардың бағыттар және көлемдері	Барлығы, теңге
Негізгі жабдықтар алу	2 509 000
Шикізаттың, материалдардың, материалдық емес активтердің және басқа материалды-техникалық қорлардың өндірістік қорларын жасау.	1 208 790
Өндірістік қойманы жалға алу, 200м2	1 728 000
Барлығы	5 445 790



Жабдық. Өндірісті іске қосу үшін ресейлік және қытай нарығында алуға болатын келесі жабдықтар керек :

Атауы	Саны, дана	Бағасы, теңге	Сумма, теңге
Қалыпты- қырку САС-2500	1	607 000	607 000
Бұрғылайтын-қоспаП700	1	531 000	531 000
Кромкооблицовочный EB30 «Virutex»	1	873 000	873 000
Шаң жұтқыш агрегат ПУА-3000	1	57 000	57 000
Шаншып кесетін құрал жиынтығы	2	93 500	187 000
Шаң жұтқыш агрегат үшін ауаөткізгіш(20 м)	1	15 000	15 000
Ағаш шеберлігі аспабының жиынтығы	6	30 000	180 000
Қосалқы құрал	2	29 500	59 000
Барлығы			2 509 000



ФР САС-2500



СП П700



EB30 Virutex

Шикізаттың және материалдардың қорлары: Өндірісте материал тапшылығын болдырмау үшін 3 айға алдын ала қажетті материалдарды сатып алу керек. Шикізаттың құны 1 айға 402 930 теңге, ал 3 айға 1 208 790 теңге

Өнім атауы	Өлшеу бірлігі	Ай сайынғы саны, тг	Өзіндік құны	Сумма, айын а., теңге	Сомасы, 3 ай., теңге
Үстел	дана	80	2 256	180 480	541 440
Шкаф	дана	50	4 449	222 450	667 350
Барлығы		130		402 930	1 208 790

Өндірістік ғимараттың арендасы. Кеңсе жиһазын дайындау бойынша цехтың ашылуы үшін жер көлемі 200ш.м-ден кем болмауы тиіс. Оңтүстік Қазақстанда статистика агенттігінің мәліметі бойынша шаршы метрдің жалға алу бағасы айына 720 теңгені құрайды. (200 м² * 720 теңге/ м²айына * 12 айға = 1 728 000 теңге)

Қаржылық жоспар

Бірінші жылдың пайдасы мен залалы туралы есеп

Статья атауы	Жылына, теңге
Іске асыру қызметі	13 872 000
Өндірістік шығындар	4 835 160
Толық пайдасы	9 036 840
Операциялық шығыс	5 745 024
Айлық жалақы	3 120 000
Ғимарат арендасы	1 728 000
Коммуналдық қызмет	623 280
Еңбек ақысының қордан бөлінуі	273 744
Табыс	3 291 816
Бірлескен кіріс салығы	416 160
Таза пайда	2 875 656

Садуға көмектесу: Кеңсе жиһаздарының сатылу бағасы мынадай:



Өнімнің атауы	Өлшем бірлігі	Ай сайынғы саны	Бағасы, теңге	Сомма, айына., теңге	Сомма, айына, теңге
Үстел	шт.	80	8 200	656 000	7 872 000
Шкаф	шт.	50	10 000	500 000	6 000 000
Барлығы		130		1 156 000	13 872 000

Шикізат пен материалдың шығыны:

Өнімнің атауы	Өлшем бірлігі	Ай сайынғы саны	Өзіндік құны	Сомма, айына., теңге	Сомма, айына., теңге
Үстел	дана	80	2 256	180 480	2 165 760
Шкаф	дана	50	4 449	222 450	2 669 400
Барлығы		130		402 930	4 835 160

Өкімшілік-шаруашылық қызметкерлеріне кететін шығын. 4 адамдық кеңсе жиһаздарын дайындау бойынша қызметкерлердің оңтайлы саны.

Өндіріс қызметкерлеріне мінездеме:

Лауазым	Штаттық бірлік	Айлық жалақы, теңге	Жылдық табыс, теңге
Дизайнер-жобалаушы	1	60 000	720 000
Цех маманы	2	80 000	1 920 000
Қосалқы жұмысшылар	1	40 000	480 000
Барлығы	4		3 120 000

Әлеуметтік салық. Жоба бастаушысы өзіне екі айлық көрсеткіш көлемде және әр жұмысшыға бір айлық көрсеткіш көлемінде әлеуметтік салық төлейді (1 852 теңге * 2 * 12 ай. + 1 852 теңге МРП * 4 жұмысшыға * 12 ай. = 133 344 теңге). Әлеуметтік аударым міндетті зейнетақы жарнасына алып тастағанда айлық жалақының 5%-на тең (3 120 мың. Теңге *(1-10%)*5%= 140 400 теңге).

Әлеуметтік салық, теңге	133 344
Әлеуметтік аударым, теңге	140 400

Коммуналдық шығын және жылу. Коммуналдық шығынға электрқуатының, каналлация, ауыз су, жылу т.б шығындар есептеледі, олардың орташа шығыны айына 52 мың теңге, жылына 623280 теңгені құрайды

Ғимаратты жалға алу. Өндірістік ғимарат алаңы айына 720 теңге/ м2 бойынша 200 кв метрді, жылына 1 728 000 теңгені (200 ш.м *720 теңге*12 айда = 1 728 000 теңге) құрайды

Жалға алу	Өлшем бірлігі	Жалпы аумағы	Бағасы, теңге/м ²	Айына, теңге	Жылына, теңге
Ғимарат	м ²	200	720	144 000	1 728 000

Бюджет салығы мен төлемі. Жоба төңірегінде корпоративті кіріс салығы жеңілдетілген салық салу жүйесі бойынша 3% операциялық табыстан төленеді – 416,1 мың теңге (13,8 млн. теңге * 3%).

Жобаның қаржыландырылуы

Егер сіздің өз қаржыңыз болмаған жағдайда да өзіңіздің бизнесіңізді ашқыңыз келсе, онда оның бір жолы қосымша қаржы алу.

ЕДБ арқылы кредит алу. Қаржылық есептеқұнды қағаздық ажет болған жағдайда 14% пайыздық көрсеткішпен 18 айға, жарты жылға кейін қалдыра отырып, содан соң ай сайынғы төлеммен төлеуге болатынын жариялады.



**ОҢТҮСТІК ҚАЗАҚСТАН ОБЛЫСЫ
КӘСІПКЕРЛЕР ПАЛАТАСЫ**

Бюджеттік бағдарлама бойынша «Бизнестің жол картасы – 2020» 7% пайыздық мөлшермен субсидияланады..
Бағдарламада өз ісін ұйымдыстыру үшін ауыл тұрғындарына бюджеттік қаражат берілу қарастырылған
Кредиттеу шегінде " Еңбекпен қамту – 2020» бағдарламасын жүзеге асыру. Бағдарламада ауыл тұрғындарының жеке меншік ісін ұйымдастыруға бюджеттен қаражат бөлу қарастырылған.



7. ПЛАСТИК ТЕРЕЗЕЛЕРДІ ДАЯРЛАУ



Жобаның анкетасы

Инвестициялық жобаның мақсаттары: терезенің поливинилхлоридтан (ПВХ) жасалуы

Өнім: пластик терезелер.

Өндірімділік: жылына 1 200 пластик терезелер

Жобаның құны: 13,5 млн. теңге.

Өтімділіктің мерзімі: 2 жыл.

Жобаның тұжырымдамасы

Бизнесті ұйымдастыру ұсынылған инвестициялық жобамен жүзеге асырылады, қызметтің тиімділігінің қисыны -, толық өндірісі мен жабдықтың табысымен тоқулы инвестиция

Өнімнің сипаттамасы

Терезе рамасы мен стеклопакеттен тұратын, металды каркастан және поливинилхлоридтен орындалған терезелік конструкция қазіргі таңда құрылыс нарығы ғана ұсына алатын ең тиімді, сенімді, берік нұсқасы.

Нарық сараптамасы және өнімді үлестіру

Пластик терезесінің отандық нарығының жағдайы тек қана өндірушілерді ғана емес аймақтық эксперттерді, тіпті тұтынушыларды да мазалайды. Мамандардың айтуы бойынша ПВХ терезесінің нарығында соңы көрінбейтін жаңа бәсекелестік жүріп жатыр.

Өте көп ұсақ және орта фирмалар өз жұмыстарын тоқтатуға немесе басқа қызмет профилін ауыстыруға мәжбүр болды мысалы, шығарылған терезелерді сатуға немесе қуатты ойын нарығында диллер болуға. Алайда нарықтағы жалпы жағдай ақырын-ақырын қолайлы болуда. Жеке және корпоративтік сатып алушылар үлкен дағдарыстан кейін өз-өздеріне ақырындап келіп, терезлік өнімдеріне тапсырыс беріп, оларды сатып алуда. Сатудың статистикасы Қазақстан бойынша 2011 жыл 15%-ға өсті. Дағдарысқа қарамастан пластикалық терезелерге тілек білдірушілердің сұранысы неғұрлым өсті.

Технологиялық үдеріс және жоспар

1 Профильдің кесуі. Бірінші кезеңде ПВХ және профильдың шыбыртқысының дайындамаларын жасайды. Бұл операцияны орындалу сапасы терезелік конструкциясының бүтіндей сапалы орындалуына байланысты, сондықтан профильдік өрімталдардың аралық станинасына және орналасу тәртібіне аса көп мән беру керек.

Дайындаманың өлшемдері өндірістің көрсетілген спецификациясына, яғни арнайы дәнекерлеуге артығымен алды есептеу бағдарламасына сәйкес жасалуы керек (2,5-3 мм с әр мемлекетте).

-Пластикалық профильді кесу. Пластикті аралау үшін рама бұрышын 45° етіп екі жақтан кесеміз. Импорт, әркерлер, астыға қоятын профильді және т.б. кесу бұрышы 90°. Егер ауысымда 30 терезе шығару қажет болса, екі арамен жұмыс істеген ыңғайлы (екібасты арамен рамасының бұрышынан 45°, ал бір басты арамен бұрышын 90°-та кесеміз.

-Металл кесу профилі арнайы арамен бұрыш 90°-та орындалады.

-Профильдың ПВХ дайындамаларын арнаулы арбашықтармен жинақтаймыз.

2.Дренаждық арнаның фрезерленуі. Артық ылғалды болдырмас үшін, рамқаға, импосте құрғату саңылауларын міндетті түрде жасау керек. Дренаждық ойықтың жайлауы профильдің жеткізушісінің ұсыныстарына сәйкес болу керек.

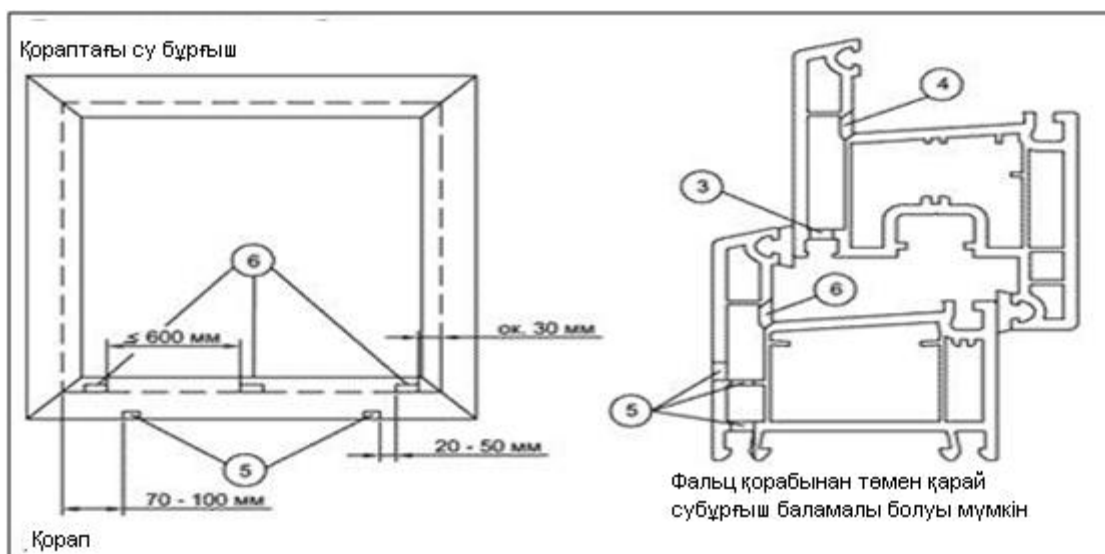

Дренаждық ойықтар: үш бағытта болады

А) Стеклопакеттің жан-жағындағы бұрышында (4, 6).

В) Сыртқы камера астыңғы жағында (3).

С) Раманың алдыңғы сол жақ беті(5).

Ойықтарда сопақ пішін мен арнаулы аспаптың көмегімен (шағын өндірістерде) немесе дренаждық станокта құрылады.

3.Пластикті металл профильді бекіту.

<http://promokna.ru/redirect/index.php?site=promokna.ru/sites/all/files/u1/proizvodsto-okon/kreplenie-metalla.JPG>. Бақыр профильдың нық тұруы пластик профилінің дайындамасының орталықтың камерасын тағайындаймыз және 16(3,9 x 19) мм. операция мен көмек 3,9 x кесуді бекітеміз көмек винтоверта (жұмыс өндірістерде) орында немесе арнаулы жартылай автоматта, немесе автоматты шұрыптаймыз.

Кесу аралығы профиль жеткізушінің технологиялық құжаттамасында көрсетіледі.

4.Ойықтың фрезерленуі тұтқаның астына және негізгі тиектің астында болады.

5.<http://promokna.ru/redirect/index.php?site=promokna.ru/sites/all/files/u1/proizvodsto-okon/kopir.JPG> [Herizri](#) тиекті және тұтқаны орнату үшін, бізге сай келетін тесік жасау қажет. Жұмыс копировальды-фрезердің көмегімен орындалады.

6.Үш бұрғы үштік ойықтарды тұтқаның астына жасайды, ал сырттың фрезасының біз қалыпқа тіктөртбұрыштың ойығын негізгі тиектің құлыбының астына фрезерлейміз.

7.Домалақ импоста құру.

8.Ол үшін бізге рамаға әлде створкаға импост, импосттың дайындамасының аймақтарын қажет лайықты тағайындау. Операция торцефрезерлі станокта орындалады. Станок арнаулы моделі фреза импосттың шетінің қондырғы үшін қажетті рамаға әлде створка нобай сомда. Импост фреза профильді жасаушыдан беріледі. Импост рамаға әлде жарма механикалы қосқыштардың көмегімен бекиді. Кейін фрезерлеуді біз механикалы қосқыштарды дайындамаға тағайындаймыз.

9.Рамдық профильдің және жарма профилінің дәнекерленуі.

10. <http://promokna.ru/redirect/index.php?site=promokna.ru/sites/all/files/u1/proizvodsto-okon/svarka.JPG> Айтылмыш кезеңде дайындамалардың біртұтас конструкциядан айырмашылығы. Операция дәнекерлегіш станоктың көмегімен орындалады. Жай тілмен айтсақ, станок профильдің бетін ысытады, содан кейін профильдің қабыстыруы және пластиктың сууы болады. Бұл бір конструкцияның аса жауапты кезеңдерінің бірі, өйткені дәнекерлеу сапалы болуы қажет.

11.Дәнекерлеуші машина алдын ала уақыты мен қыздыруына, қысымына алдын-ала бағыттталып қояды.

12.Рамалық профильді және дәнекерлеушіні тазалау.

13.Профиль дәнекерлеушінің орнына қалқығыш дәнекерленген тігісті жою қажет. Операцияны орындау үшін тазалайтын станокты орналастыру қажет.

14.Терезелік конструкция операцияларын қолмен жинайды. Кейін біз операцияларды терезелік конструкцияның жиынында орындаймыз. Бізге тағайындауға қажетке импосттер, арнаулы кертпелерге тағайындауды резеңке нығыздағышты, тағайында- фурнитура. Тәлім-тәрбие және нұсқаулар ша фурнитураның қондырғысының, қажетті



қалыптар жеткізушімен беріледі. Кейін фурнитураның қондырғысының, біз рамаға тағайындаймыз және фальца қосымша бетті және төсемелерді стеклопакет астына тағайындаймыз.

15.Кейін оны стеклопакет рамаға дайындаймыз, арнаулы кертпелерге біз штапикты қағамыз. Операцияны шынылаудың арнаулы стендінде орындау ыңғайлы.

Жобаның инвестициясы мен шығыны

Инвестициялық жұмсалымның бағыты	Барлығы теңге
Өндірістік ғимаратты жалға алу, 150 ш.м. * 12 ай	1 350 000
Негізгі жабдықтың	4 112 530
Өндірістік шикізаттың қоры, материалы, материалдық емес және т.б.құру	4 268 599
ПВХ Терезе жасау үшін өндірістік қорларының, фурнитураның болуы	3 726 600
Барлығы	13 457 729

Өндірістік ғимарат

Шағын цех ашу үшін пластикалық терезені өндірушіге 150 кв метр жер қажет. Оңтүстік Қазақстан бойынша жалға алу құны орта класс «В» үшін 750 теңгені құрайды.

Құрылғы



ПВХ терезе өндірісінің құрылғылары инвентаторы

Өндіріс

ПВХ терезесін дайындау үшін кететін шығындар мен кірістер:

Атауы	Өл. бір.	Саны	Бағасы,ед /теңге	Барлығы, теңге
Пиланы кесу үшін ара	дана.	1	771 750	771 750
Арматураларды кесуге арналған ара	дана.	1	424 830	424 830
Импостовый (торцефрезерный) станок	дана.	1	106 575	106575
Автоматты білік бұрағыш	дана.	1	154 350	154350
Станок для фрезерования дренажных каналов	дана.	1	438 060	438060
Көшірме-фрезерлік құрылғы	дана	1	110 250	110250
Пластик профильдерді дәнекерлеуші білдек	дана	1	110 250	110250
Тазалаушы білдек	дана	4	36 750	147000
Штапикорез	дана	1	89 964	89964
Шынылаудың стенді	дана	1	286 650	286650
Пневматикалық аспап (тескіш, бормашина, қысым тапаншалары)	Жиынд.	1	259 455	259455
Қосалқы жабдық (терезелерді жинау үшін үстелдер, шала өнімдерді сақтау үшін арбашықтар, айнек дестелерді сақтау үшін арбашықтар айнек дестелерді, арбашықтар дайын өнім үшін, стеллаждар)	Жиынд.	1	312 742	312742
Арнайы аспап (штапиктар үшін балғалар, шынылау күректері, шыны үшін жабыстырғыш)	Жиынд.	1	312 669	312669



**ОҢТҮСТІК ҚАЗАҚСТАН ОБЛЫСЫ
КӘСІПКЕРЛЕР ПАЛАТАСЫ**

Техникалық қауіпсіздігі және өрт қауіпсіздік құралдары (құлаққап, дәрі қобдиша, электр қауіпсіздік құралдары , өрт сөндіргіш және тб.)	Жиынд.	1	242 550	242550
Барлығы				3767095
Шефмонтаж және іске қосу батырмаларының қызметі, персоналға тәлім беру				345435
Барлығы				4 112 530

Шикізат және материалдар. ПВХ терезесінің жинақтамасына кеткен шығындар

Жинақтаушының атауы	Өлшем бірлігі	саны	Баға, ед./тг	Шығындар 1 рамаға, теңгеге	барлығы, теңге
Профиль рамы	м.	5,40	368,50	1 990	397 980
Импост (қоспа)	м.	1,25	453,00	566	113 250
Терезенің жармасы	м.	3,80	408,50	1 552	310 460
Штапик	м.	7,90	93,30	737	147 414
Бекемдету	м.	10,45	132,50	1 385	276 925
Аралық рама	м.	10,45	28,00	293	58 520
Селикогель(сорғыш)	кг.	0,30	385,00	116	23 100
Рамаға нығыздағыш	м.	8,00	24,50	196	39 200
Жармаға нығыздағыш	м.	4,00	17,50	70	1 617 000
Герметик	баллон	0,50	350,00	175	35 000
Импосттің бекемдеуіші	м.	1,30	178,00	231	46 280
Бутил таспа(скотч)	м.	20,90	7,50	157	31 350
Әйнек	ш.м.	3,64	515,00	1 875	374 920
Фурнитура	компл.	1,00	2 650,00	2 650	530 000
Импосттің бекемдету табаншасы	дана	2,00	125,00	250	50 000
Импосттың қосқышы	дана	2,00	45,00	90	18 000
Бекемдегіш	дана	30,00	1,50	45	9 000
Көбік монтаждық	баллон	1,00	575,00	575	115 000
Тұтқар	дана	8,00	35,00	280	56 000
Әйнек десте астына астарлар	дана	24,00	4,00	96	19 200
Барлығы				13 329	4 268 599

ПВХ терезесінің жасалуы үшін фурнитураға кеткен шығын

Атау	Қалыңдық, мм.	Әйнек десте формуласы	Бағасы ед., тг/м2	Шығындар 1 рамаға, тг	Ортақ шығын, теңге
Бір бөлікті әйнек десте	18	4/10/4	3 980	1 194	238 800
Бір бөлікті әйнек десте	20	4/12/4	3 980	1 194	238 800
Бір бөлікті әйнек десте	24	4/16/4	3 980	1 194	238 800
Бір бөлікті әйнек десте	26	4/18/4	4 060	1 218	243 600
Бір бөлікті әйнек десте	28	4/20/4	4 135	1 241	248 100
Екі бөлікті әйнек десте	28	4/8/4/8/4	6 035	1 811	362 100
Екі бөлікті әйнек десте	30	4/9/4/9/4	6 035	1 811	362 100
Екі бөлікті әйнек десте	32	4/10/4/10/4	6 035	1 811	362 100
Екі бөлікті әйнек десте	36	4/12/4/12/4	6 190	1 857	371 400
Екі бөлікті әйнек десте	40	4/14/4/14/4	6 340	1 902	380 400
Әйнек десте	24	4/16/4Top N	4 565	1 370	273 900



ОҢТҮСТІК ҚАЗАҚСТАН ОБЛЫСЫ
КӘСІПКЕРЛЕР ПАЛАТАСЫ

томенэмиссиалышынымен					
Әйнек десте томенэмиссиалышынымен	32	4/10/4/10/4Top N	6 775	2 033	406 500
Барлығы					3 726 600

Финансты жоспар

1- операциялық жылдың пайдасына және шығындарына есеп беру

Статья атауы	Біржылдық, теңге
Қызмет көрсетуді жүзеге асыру	30 000 000
Өндірістік шығындар	10 831 988
ГСМ	800 000
Автокөлікті жалға алу	1 920 000
ПВХ терезесін дайындау үшін жинақтау материалдары	4 268 599
Фурнитура материалдары	3 726 600
Коммуналдық қызметтер	116 789
Жалпы пайда	19 168 012
Барлық операциялық шығындары	11 637 842
Қызмет ақы	8 760 000
Бөлмені жалға алу	1 350 000
Еңбек ақы төлемдерін қорға аудару	705 336
ОЖ амортизациясы	822 506
Операциялық табыс	7 530 170
Корпоративтік табыс салығы	900 000
Таза табыс	6 630 170

Сатудан түскен кіріс: Қондырысымен ПВХ терезесінің бағасы 25 000 теңгені құрайды.(аймақтың арақашықтығына байланысты)Орташа есеппен, айына кемінде 100 ПВХ терезесін сатуға болады (аймақтың арақашықтығына байланысты), бұл айына 2 500 000 теңгені пайда береді. (25 000*100*12*0,98=30 000 000 теңге)

Өнім	Өндіріс айда, дана	Баға, теңге	Сома, теңге	Итого жылда, теңгеде
Терезе	100	25 000	2 500 000	3000 000

Шикізат және материалдар. Біржылдық шикізатқа және материалдардың алғашқы қорына кеткен шығын; теңгеге:

- ПВХ терезелерін дайындау үшін фурнитураға кеткен шығын - 3 726 600 теңге
- ПВХ терезелерін дайындау үшін жиындықтар үшін кеткен шығын (сиректету, см. вверху) - 4 268 599 теңге;
- Екі автокөлікті жалға алуға кеткен шығын $-(80\,000 * 2 \text{ автокөл.құралы } 12 \text{ ай } *) = 1\,920\,000$ теңге;
- ГСМ шығындары $-(33\,333,33 * 2 \text{ автокөл.құр } 12 \text{ ай. } *) = 800\,000$ теңге.

Персонал шығындары. Пластикалық терезелер дайындайтын өндіріс құрамының персоналы - 12 адам

Өндірістік персоналдың мінездемесі:

Лауазым	Штаттық бірліктер	Айлық жалақы, теңге	Жылдық жалақы, теңге
Директор	1	80 000	960 000



ОҢТҮСТІК ҚАЗАҚСТАН ОБЛЫСЫ
КӘСІПКЕРЛЕР ПАЛАТАСЫ

Есепші	1	70 000	840 000
Құрастырушылар	4	60 000	2 880 000
Орнатушылар	4	60 000	2 880 000
Жүргізуші	2	50 000	1 200 000
Барлығы	12	320 000	8 760 000

Коммуналдық шығын және жылыту жүйесі. Коммуналдық шығындар ішіне электро энергия кәріз құбыры, ауызсуы және жылыту жүйесі жылына 116 789 теңгені құрайды

Шығындардың мақаласы	Шығын көлемі	Ед. изм.	Теңге/бірлік	Соммасы, теңге
Электроэнергия	8 607	кВт/час	11,58	99 672
Сужабдықтау	45	м ³	131,00	5 895
Жылыту	664	м ³	16,90	11 222
Барлығы				116 789

Түпкілікті өндірістік шығындар. Түпкілікті өндірістік шығындар есебіне технологиялық мақсаттарға (), индустриялық суға (.) жұмсалатын электроэнергия да енеді.

Бөлмені жалға алу. Өндірістік ұйым үшін 150 м² бөлме қажет.(150 ш.м. *750 теңгесі*12 айдың = 1 350 000 теңге).

Әлеуметтік салық. Жобаның құрылтайшысы өзі үшін екі айлық есептік көрсеткіш мөлшерінде әлеуметтік салық (1 852 теңге АЕК* 2 * 12 айда. + 1 852 теңге ЕАК *12 жұмыскерге * 12 айда. = 311 136 теңге)төлейді Әлеуметтік аударымдар міндетті зейнетақы жарнасын есептемегендегі айлық жалақының 5% соммасын құрайды (8 760 мың. теңге *(1-10%)*5%= 394 200 теңге).

Әлеуметтік салық, теңге	311 136
Әлеуметтік аударым, теңге	394 200

Бюджетке жіберілетін салықтар мен төлемдер. Корпоративтік табыс салығы жоба шеңберінде(шегінде) оңтайландырылған салық жүйесі бойынша операциялық табыстың 3% бойынша 900мың теңге (30,0 млн. теңге * 3%) төленетін болады.

Негізгі ақының амортизациясы. Қойманың негізгі ақылары іс-әрекет барысында ПВХ өндірісінде тозады (20 %) (4 112 530 *0,2= 822 5 мың теңге)

Жобаны қаржыландыру

Егер сіздің өз меншігіңіздегі қаражатыңыз болмаса, алайда, сіз өз бизнесіңізді ашқыңыз келсе, онда сізге қосымша қаржыны тарту бойынша бірнеше нұсқалар бар. Қаржыландыру нұсқалары:

ЕДБ бойынша несиелендіру. Қаржылық есептеулер 14 % пайыздық ұтыс көлеміндегі займның қажеттілігін, оны 24 ай көлемінде төлеп бітуді, жарты жылға дейін төлемді кейінге жылжытуға, одан кейін ай сайын үздіксіз төлемдерді төлеуді айқындады. «Бизнесіңіз жол қарасы - 2020» бюджеттік бағдарламасы бойынша ШОБ несиелендірудің 7 % пайыздық мөлшердегі субсидиясы.

«Еңбекпен қамту - 2020» бағдарламасын іске асыру шеңберіндегі несиелендіру ауылдық жергілікті жерлердегі тұрғындардың жеке істерін ұйымдастыру үшін бюджет қаражатын жұмсау көзделген.



8. ПОРОЛОН ӨНДІРІСІ



Жоба сауалнамасы

Инвестициялық жобаның мақсаттары: ОҚО аумағында поролон өндірісі бойынша қойма жұмысын жандандыру үшін айналымға қажетті заттарды сатып алу.

Өнімділік: жылына 52800 дана

Өнім: поролон

Жобаның құны: 7,2 млн. теңге

Жобаның өнімділігі: 2 жыл.

Жобаның тұжырымдамасы

Поролон өндірісін ұйымдастыру идеясы жиһаз нарығының, ойыншық өндірісі, спорттық және майысқақ, жұмсақ материалдарға қажетті басқа да тауарларды өндіруде қажеттіліктерін қанағаттандыру үшін қажет.

Поролон жұмсақ жиһаз өндірісінде, жұмсақ ойыншықтарды, көлік орындықтарын, шаруашылық тауарларын өндіруде (ысқыш, шүберектер) пайдаланылады.

Өткізуді ұйымдастыру

Поролон өндірісі қоймасының іс-әрекеті жұмсақ жиһаздың сатылу көлемімен тікелей байланысты. Кірістің негізі қыркүйектен желтоқсанға дейін және ақпаннан сәуірге дейінгі кезеңді қамтиды, себебі, осы кезеңде жұмсақ жиһаз сатылымының жоғарғы көрсеткіші байқалады. Мамыр айынан тамызға дейінгі кезеңде кірістің маусымдық көрсеткіші төмендейді. Ал қаңтар айында жабдықтың техникалық күтімімен айналысу тиімдірек, себебі, бұл айда тапсырыстар өте аз болады.

Бизнестің табысты дамуы үшін сол саладағы технологиялық жаңалықтарды да әрдайым бақылап отыру қажет. Мысалы, Батыста қарапайым поролонды пайдаланғаннан гөрі, жанбайтын, өртке қауіпсіз пенполиуретандарды пайдалану жиірек кездеседі. Олардың дайындалуына бастапқы шикізатқа арнаулы үстемелер пайдаланылады.

Поролон өндірісінің технологиясы

Поролон өндірісіне арналған шикізаттар полиолдар және мұнай-химиялық өндірісінде өндірілетін полиизоцианаттар болып табылады, олар изоцианатты топтардан және гидроксилқұрамды полифункционалдардан тұрады.

Көбіктелген полиуретан, яғни поролон полиуретан массасының көбіктенуін қамтамасыз ететін полиуретан синтезінің көмірқышқыл газымен әрекеттесуінің нәтижесінде арнайы есептелген қосымша бөліністің көмегімен алынады. Түрлі тығыздықтағы поролондарды әрекеттесу шарттары мен бастапқы түрлі компоненттерді таңдау арқылы алады: аласа – 5-тен 40 кг/куб.м., ол жұмсақ толтырғыш сияқты пайдаланылады және қаттырағы – 40-тен 80 кг/куб.м., жылу-дыбыс оқшаулағыш материал ретінде пайдалы.

Көп көлемдегі поролон өндірісі үшін (жылына бір-екі мың тоннадан астам) үздіксіз әдіс арқылы поролон өндірісі үшін технологиялық желіде пайдаланылады. Егер жылына 500 тоннадан астам шығару жоспарланған болса, онда жүйелі өндіру әдісін мақсатты түрде пайдалану оңайлау.

Қысқасы, ол қоспалауыш арқылы мөлшерлегіштің бастапқы компонентіне есептелген мөлшерде беріледі, арнайы жүйеде жылдам араластырылады да, алынған қоспа салмалы пішінге құйылып, онда қалыптың барлық көлемі толтырылып, бір мезетте полиуретанды көбіктендіре отырып әрекеттесу негізінде алынады.

15-20 минуттан соң пішін алынады және алынған шикі поролон шығыры осы технологиялық қоймаға арналған химиялық әрекеттесудің аяқталуы мен суытылуы үшін жіберіледі. Әдетте, үш тәулікке дейін тұруы қажет. Содан соң, дайын шығыр таспалардың көмегімен қажетті қалыңдықтағы өлшемдерге кесіледі.

Поролон өндірісі үшін оның компоненттерінің булануы токсинді болып табылатынын ескеру қажет, алайда токсинді заттар ауа мен судың әрекеттесуі арқылы тез залалсыз компоненттерге ауысады. Сондықтан өндіріс орындары су құбырымен, желдеткішпен жабдықталуы тиіс, ол жұмыс респираторларда жүргізілуі тиіс.

Атауы	Құны 1 ш.м, теңге
Поролон өндірісі үшін шикізат (Полиэфир, Изоцианат, ПАВ, амин катализаторы, қалайы органикалық	550



катализатор, су)

Өзіндік құнының барлығы 1 ш.м – 550 теңге

Жобаны іске асыруға кететін шығын мен инвестиция

Атауы	Саны, дана	Бағасы, теңге
Поролон өндіріс бойынша желі	1	3 000 000
Жылытқыш камерасы	1	1 200 000
Тақтайшаларды айналдыруға арналған қондырғы	1	1 500 000
Қалдықтарды ұнтақтау	1	300 000
Транспорттық шығын, монтаж	1	1 250 000
Барлығы		7 250 000



Поролон жапырағын өндіру бойынша сызық



Ширату үшін станок

Қаржылық жоспар

1- операциялық жылдағы пайда мен шығынның есебі:

Мақала атауы	Барлығы жылына, теңге
Дайын өнімді таратудан түскен табыс	42 240 000
Тікелей шығындар – шикізат және материалдар	29 040 000
Жалпы табыс	13 200 000
Жалпы және әкімшілік шығындар	5 580 000
Әлеуметтік салық	323 592
Операциялық табыс	7 296 408
Бірлескен кіріс салығы	1 267 200
Таза пайда	6 029 208

Дайын өнімді таратудан түсетін табыс: айлық орташа кіріс жабдықтың 50% ғана жүктелуіне есептелген. 20 мм енді, 25 кг/м³ тығыздықты поролон өндірісінің шарттарында 1 тақтайшасына көтерме бағамен 800 теңгені құрайды. Жылдық қорытынды: 52 800 дана*800 теңге = 42 240 000 теңге.

Тікелей шығындар – шикізат пен материалдар 52800 ш.м. өндіргенде 1 кв. м. өзіндік құны – 550 теңге, қорытынды: 52 800 ш.м. * 550 теңге = 29 040 000 теңге

Жалпы және әкімшілік шығындар:



Шығындар	айына, теңге	жылына, теңге
Еңбекақы	270 000	3 240 000
Қойманы жалға алу	150 000	1 800 000
Коммуналдық төлемдер (электроэнергия, су, қоқыс шығарылымы)	15 000	180 000
Жарнамаға кететін шығын	10 000	120 000
Басқа да жоспарланбаған шығындар	20 000	240 000
Барлығы:	465 000	5 580 000

Еңбекақыны төлеу кестесі:

Лауазым	Штаттық бірлік	Айлық жалақы, теңге	Жылдық жалақы, теңге
Жұмысшылар	4	200 000	2 400 000
Ауысым басшысы	1	70 000	840 000
Жұмыскерлер бойынша барлығы	6	270 000	3 240 000

Әлеуметтік салық. Жобаның құрылтайшысы өзі үшін екі айлық есептік көрсеткіш мөлшерінде әлеуметтік салық (1 852 теңге АЕК* 2 * 12 айда. + 1 852 теңге ЕАК *12 жұмыскерге * 12 айда. = 311 136 теңге) төлейді. Әлеуметтік аударымдар міндетті зейнетақы жарнасын есептемегендегі айлық жалақының 5% сомасын құрайды (8 760 мың. теңге *(1-10%)*5%= 394 200 теңге).

Әлеуметтік салық, теңге	177 792
Әлеуметтік аударым, теңге	145 800

Бюджетке жіберілетін салықтар мен төлемдер. Корпоративтік табыс салығы жоба шеңберінде (шегінде) оңтайландырылған салық жүйесі бойынша операциялық табыстың 3% бойынша 900 мың теңге (30,0 млн. теңге * 3%) төленетін болады.

Жобаны қаржыландыру мен мемлекеттік қолдау шаралары

Егер сіздің өз меншігіңіздегі қаражатыңыз болмаса, алайда, сіз өз бизнесіңізді ашқыңыз келсе, онда сізге қосымша қаржыны тарту бойынша бірнеше нұсқалар бар. Қаржыландыру нұсқалары:

ЕДБ бойынша несиелендіру. Қаржылық есептеулер 14 % пайыздық ұтыс көлеміндегі займның қажеттілігін, оны 24 ай көлемінде төлеп бітуді, жарты жылға дейін төлемді кейінге жылжытуға, одан кейін ай сайын үздіксіз төлемдерді төлеуді айқындады. «Бизнестің жол қарасы - 2020» бюджеттік бағдарламасы бойынша ШОБ несиелендірудің 7 % пайыздық мөлшердегі субсидиясы.

«Еңбекпен қамту - 2020» бағдарламасын іске асыру шеңберіндегі несиелендіру ауылдық жергілікті жерлердегі тұрғындардың жеке істерін ұйымдастыру үшін бюджет қаражатын жұмсау көзделген.



9. КӨБІКТІ БЕТОН ӨНДІРІСІ



Жоба сауалнамасы

Инвестициялық жобаның мақсаттары: Пеноблок өндірісі бойынша кәсіпорынның іс-әрекетін ұйымдастыру.

Өнім: пеноблок.

Өнімділік: жылына 2 800 куб.

Жобаның құны: 8 8 млн. теңге.

Өтімділік мерзімі: 2,5 жыл

Жобаның тұжырымдамасы

Ұсынылып отырған инвестициялық жобаны іске асыру жолдарын ұйымдастыру, таңдап алынған іс-әрекет түрі көрінісінің тиімділігіне негізделген пеноблок дайындау өндірісі – пеноблокты дайындау бойынша алынған жабдықтармен байланысты толық инвестициялық шығындарды жабу.

Пеноблок – саяжай үйлерді, коттедждерді, түрлі жапсар жайларды, сонымен қатар бар бөлмелерді қайта жоспарлауда және жылытуда құрылыс материалы ретінде ең қажеттілерінің бірі. Пеноблок – бұл цементтің, судың және пеноконцентраттардың қоспасының атқан түрі, жеңіл, берік және экономикалық тұрғыдан тиімді жылу өткізгіштік қасиеті бар материал.

Нарық талдауы және өнімді өткізу

Пеноблок құрылыс материалы ретінде Құрылыс норма және ережелер (ҚНЖЕ) – 2-3-79 әрекетке енуінен кейін үлкен мәлімділікке ие болды. Қыш құрылысының жаңа шамалары бойынша экономикалық тұрғыдан тиімді болды, пеноблок ішкі және сыртқы қабырғаларды қалауға өте жақсы ыңғайландырылған. Бұл құрылыс материалына сұраныс қарыштап өсіп келеді.

Қазіргі таңда пеноблок нарығы белсенді даму үстінде. Іскери қарым-қатынастар лояльды биік деңгеймен ерекшеленеді:

- Егер тұтынушылардың 60% пайызы жуығына жоғары сапалы, бірақ бағасы төмен материалды сол бағада ұсынса, көптеген тұтынушылар жеткізіп берушілерді ауыстыруға әзір;
- Келісімшартта көрсетілген жеткізіп беру мерзімін орындамаса, олардың 30% пайызы жаңа жеткізіп берушілерді іздейді (таңқаларлық жағдай емес, себебі, бұған құрылыс қарқыны мен объектіні ұсыну мерзімі тікелей байланысты болады).
- Олардың 10 % пайызы бір өндірушімен ұзақ мерзімді ынтымақтастыққа тұруға ниетті.

Технологиялық үдеріс

1. Шикізат дайындау.

Пеноблок өндірісі үшін көбіктендіргіш, М 500 маркалы цемент, ұнтақталмаған майда құм, +25°C температураға дейінгі су пайдаланылады. Алынатын пеноблоктың тәуліктік рецептурасы мен маркасына байланысты қатыруды үдеткіш, талшықты, керамзит және тағы басқа секілді арнайы дайын өнімдерді де пайдаланады (+30-дан жоғары немесе +15-тен төмен температурадағы пеноблок өндірісі үшін).

2. Көбікті дайындау

Алдын ала сумен араластырылып дайындалған пеноконцентрат көбіктендіргіш блокқа сіңеді. Мұнда ол қысымдағы ауаның ықпалымен көбіктенеді және компрессор қысымының көмегімен құбыр арқылы қоспалауышқа шығарылады. Көбіктің негізін жабық құбырдан (0,1мм аз) бастап, берік алуан шұраларға дейін арнаулы бұрандалар арқылы реттеуге болады.

3. Пеноблок қоспасының өндірісі



Қоспалауышқа құм, цемент салынады, одан кейін қоспа ұқыпты араластырылады (пеноблоктың сапасы құм мен цементтің біртегіс жайылуына байланысты). Содан соң, қоспаға су құйылады, бірыңғай иілімді күйде болғанша араластырылады. Көбік қозғалтқышынан құбыр арқылы қоспалауышқа көбік қосылып, 2-3 минут цементті-құмды субстанциялы түрде сапырылыстыра отырып белсенді араластырады.

4. Пеноблоктарды қалыптау.



Пеноблоктарды пішінге құядан алдын майлап шығады (арнайы қалыптау майымен немесе «Эмусол Био» сынды жағармайымен). Одан кейін пенобетон қоспасы құйылып, 12 сағатқа қалдырылады.

5. Пеноблокты кептіру.

Қалып ажыратылып, блоктар поддоннан суырылып алынады және толық кепкенге дейін ылғалдылық деңгейі бақылауда болатын қоймаға жіберіледі. Кебу уақыты қойманың температурасына байланысты. +22 температурада пеноблок 2 күн ішінде 65-70% маркалы тығыздыққа ие болады (жіберілетін ықтимал тығыздық – 70-80%). +50 температурада 8 сағат көлемінде кебеді.

Жобаны іске асыруға кететін шығын мен инвестиция

Жобаға инвестициялық салымның көлемі мен бағыты	Барлығы, теңге.
Негізгі жабдықтарды алу	5 300 000
1 айға өндірістік шикізат, материалдар, материалдық емес активтер және басқа да материалды-техникалық ресурстар қорын құру.	2 069 083
(С) класты 2 30м2 өндірістік қойманы жалға алу	1 443 480
Барлығы	8 812 563

Өндірістік қойма. Пеноблок өндірісінің шағын қоймасын ашу үшін 230 ш.м. кем емес өлшемдегі өндірістік аумақ қажет болады, ал Оңтүстік Қазақстан облысы бойынша «С» класты қойманы жалға алудың шаршы метрі статистикалық агенттіктердің есебі бойынша айына орташа есеппен 523 теңгені құрайды.

Пеноблок дайындауға арналған жабдықтарды алуға кететін шығындар:

Атауы	Саны, дана	Бағасы, тг	Соммасы, теңге
Суды автожеткізу қызметі (қоспа, көбіктендіргіш негізінде жұмыс істейтін көбікқозғалтқышына орнатылған байланыстыратын құбырлар, жүктеу қақпасы, суды мөлшерлеп беру қондырғысы)	1	1 800 000	1 800 000
Компрессор (производительностью минимум 0,5 м ³ /минутына кем дегендегі өнімділігі және 6 атм қысымынан)	1	300 000	300 000
Пеноблокты құюға арналған жоғары ағысты қалып 500*300*200	20	110 000	2 200 000
Жүктеуші (2 тоннаға) б/қ	1	1 000 000	1 000 000
Барлығы, теңгеде			5 300 000

1 м куб. дайындауға арналған шикізат шығыны:

Атауы	Шығын материалдары, кг	Баға, теңге/кг	Соммасы, теңге
Цемент м 500	310	20	6 200
Құм	210	5	1050



ОҢТҮСТІК ҚАЗАҚСТАН ОБЛЫСЫ
КӘСІПКЕРЛЕР ПАЛАТАСЫ

Ақуызды көбіктендіргіш	2	200	400
Қалыпқа арналған жақпамай	1,2	220	264
Қатайтырғыш	1	400	400
Барлығы			8 314

1 м.куб өзіндік құны – 8 314теңге.

Қаржыландыру жоспары

1- операциялық жылға арналған пайда және шығын есебі:

Мақала атауы	Жылына барлығы, теңге
Ұсынылатын қызмет	36 400 000
Өндірістік шығындар	24 121 100
Жалпы пайда	12 278 900
Операциялық шығындардың барлығы	7 615 512
<i>Еңбекақы</i>	5 280 000
<i>Еңбекті төлеу қорынан аудару</i>	437 616
<i>Қойманы жалға алу</i>	264 000
<i>Коммуналдық қызметтер</i>	1 443 480
<i>ОС өтелімі</i>	190 416
Операциялық пайда	4 663 388
Корпоративті кіріс салығы	1 092 000
Таза пайда	3 571 388

Сатылымнан түсетін пайда: Пеноблоктың сатылым бағасы кубына 13000 теңгені құрайды. Орташа есеппен жылына 2800 куб пеноблок сатуға болады. Жылына барлығы: 13 000 теңге*2 800 куб. = 36 400 000 теңге.

Жылына 2800 куб пенобетонға кететін тікелей шығындар:

Атауы	Барлығы, теңге
Электрқуаты	841 900
Шикізат пен материалға кететін шығын (8 314теңге* 2 800 куб)	23 279 200
Барлығы, теңге	24 121 100

Қызметкерлерге жұмсалатын шығындар: Пенобетон дайындайтын қойма қызметкерлерінің қажетті саны – 7 адам.

Өндірістік қызметкерлердің сипаттамасы:

Лауазым	Штаттық бірлік	Айлық жалақы, теңге	Жылдық жалақы, теңге
Қойма мамандары	2	70 000	1 680 000
Көмекшілер	5	60 000	3 600 000
Барлығы	7		5 280 000

Әлеуметтік салық. Жобаның құрылтайшысы өзі үшін екі айлық есептік көрсеткіш мөлшерінде әлеуметтік салық (1 852 теңге АЕК* 2 * 12 айда. + 1 852 теңге ЕАК *7 жұмыскерге * 12 айда. = 200 016 теңге) төлейді. Әлеуметтік аударымдар міндетті зейнетақы жарнасын есептемегендегі айлық жалақының 5% соммасын құрайды (8 760 мың теңге *(1-10%)*5%= 237 600 теңге).

Әлеуметтік салық., теңге	200 016
--------------------------	---------



Әлеуметтік аударым , теңге

237 600

Бюджетке жіберілетін салықтар мен төлемдер. Корпоративтік табыс салығы жоба шеңберінде (шегінде) оңтайландырылған салық жүйесі бойынша операциялық табыстың 3% бойынша 1 092 мың теңге (36,4 млн. теңге * 3%) төленетін болады.

Бөлмені жалға алу. Өндірістік ұйым үшін 230 м² бөлме қажет (230 м² *523 теңгесі*12 айдың = 1 443 480 теңге).
Коммуналдық шығындар және жылу. Коммуналдық шығындарға әлеуметтік ғимараттардың электрқуатына және т.б. ғимараттар үшін, кәріз, ауыз су, жылу және т.б. жұмсалатыны жылына 130037 теңгені құрайды.

Шығындар	Өлшем бірлік	Айына жұмсалатын шығын	Тариф, теңге	Соммасы, жылына теңгемен
Электрқуаты	кВт/сағ	400	16,97	6 788
Сумен қамтамасыз ету	м ³	40	102	4 080
Жылу	м ³	200	100	20 000
Барлығы, теңге				190 416

Коммуналдық шығындардың есебі: айына 70 кВт/сағ. Көлемінде есептегенде *16,97 теңге тарифпен *12 айға=14 255 теңге, сәйкесінше, сумен қамтамасыз ету, жылу 5 айға есептеледі.

Негізгі ақының амортизациясы. Қойманың негізгі ақылары іс-әрекет барысында ПВХ өндірісінде тозады (20 %) (4 112 530 *0,2= 822 5 мың теңге)

Жобаны қаржыландыру

Егер сіздің өз меншігіңіздегі қаражатыңыз болмаса, алайда, сіз өз бизнесіңізді ашқыңыз келсе, онда сізге қосымша қаржыны тарту бойынша бірнеше нұсқалар бар. Қаржыландыру нұсқалары:

ЕДБ бойынша несиелендіру. Қаржылық есептеулер 14 % пайыздық ұтыс көлеміндегі займның қажеттілігін, оны 24 ай көлемінде төлеп бітіруді, жарты жылға дейін төлемді кейінге жылжытуға, одан кейін ай сайын үздіксіз төлемдерді төлеуді айқындады. «Бизнестің жол қарасы - 2020» бюджеттік бағдарламасы бойынша ШОБ несиелендірудің 7 % пайыздық мөлшердегі субсидиясы.

«Еңбекпен қамту - 2020» бағдарламасын іске асыру шеңберіндегі несиелендіру ауылдық жергілікті жерлердегі тұрғындардың жеке істерін ұйымдастыру үшін бюджет қаражатын жұмсау көзделген.

10. ХОШ ИІСТІ САБЫН ӨНДІРІСІ



Жоба сауалнамасы



Инвестициялық жобаның мақсаттары: иісті сабын өндірісінің кәсіпорны.

Өнім: иісті сабын.

Өнімділік: жылына 24 000 дана сабын

Жобаның құны: 2,1 млн. теңге.

Өтімділік мерзімі: 1,7 жыл.

Жоба тұжырымдамасы

Ұсынылып отырған инвестициялық жобаны іске асыру арқылы бизнесті ұйымдастыру жолымен таңдап алынған іс-шараның негіздемесі – иісті сабындарды дайындау, оларды дайындауға кеткен шығындарға байланысты инвестициялық шығындарды толық жабу.

Өнім сипаттамасы

Соңғы кездері сабынды үй жағдайында дайындау оңай болып келеді. Сабынды өз қолымен дайындау үдерісі қызықты, еліктіргіш және көңілді, бұл тез өзіне баурап алады және хоббиіне де айналып кетуі мүмкін. Жарты сағат уақыттың ішінде нәтижесін көру, сабынның түсін, пішіні мен иісіне қатысты өз ой-қиялыңыз бен арманыңызды іске асыра аласыз. Содан соң, оны өзіңіз пайдалансаңыз да, сыйға берсеңіз де болады.

Технологиялық үдеріс пен жоспар

Үй жағдайында сабын қайнату үшін желеулер жеткілікті. Қолмен жасалған сабынның экологиялық таза әрі табиғи өнім, пішіні мен құрамы да бірегей болып келеді. Химиялық қосылыстарға толы сабынға қарағанда үйде дайындалғаны теріні құрғатпай, оған күтіммен қарайды.

Сіз өз теріңізге лайықты табиғи қоспаларды қоса аласыз. Ол түрлі-түрлі өсімдік және эфир майлары, әсел, шөп тұнбалары, цитрусты қабықты, табиғи кофе, сұлы жармасын, балдырлар, гүлдер, шоколад асамдарын, люфа және т.б. болуы мүмкін. Сонымен бірге, сіз және сіздің жақындарыңыз үй сабынының тиімділігі мен табиғилығына сенімді бола алады, себебі, ол үй асы секілді сапалы азық-түліктермен, жан дүниенімен жасалған.

Одан басқа, сабын дайындау – бұл нағыз шығармашылық үдеріс. Үй сабынының пішіні мен құрамы тек сіздің қиялыңызға ғана тәуелді. Бұл иісті сабын түрлі-түсті, әдемі бөлікті болуы немесе ажарлы өнердің туындысы болуы мүмкін.

Сабынды үй жағдайында дайындаудың толық үдерісі

Қолмен жасалған сабын құйма тәсілімен өндіріледі, онда сабын негізі құтыға құйылып, арнайы өлшемде түрлі қоспалар қосылады. Сабын қайнағаннан кейін пішінге немесе үлкен ыдысқа құйылып, суығаннан кейін қолмен майда тілімдерге туралады.

Сабынды дайындау тәртібін сабын қайнатуда көпжылдық тәжірибесі бар шетелдік өндірушілерден үйренуге болады, бірақ бұл арнайы шығындарды қажет етеді.

Сабынның жасалу тәртібін өзіңше әзірлеуге болады, бірақ бұның дайындау жұмыстарына кем дегенде жарты жылдай уақыт пен шикізат тәжірибесіне байланысты да негізгі шығын кетеді.

Сабын өндірісін қолмен жасап шығарудың бірінші кезеңінде айына 600 кг. дайындау үшін 20 түрлі сабын түрін әзірлеу керек.

Жобаны іске асыруға кететін шығындар мен инвестициялар

Жобаның бағыты мен көлеміне салынған инвестиция, теңге

Жобаның бағыты мен көлеміне салынған инвестиция	Барлығы, теңге
Негізгі жабдықтарды алу	590 000
6 айдың ішінде өндірістік шикізат қорын, материалдарды, материалдық емес активтерді және басқа да материалды-техникалық ресурстарды жасап шығару.	1 807 500
Өндірістік қойманы жалға алу, 70м2 (В) санатты қойма	604 800
Барлығы, теңге	3 002 300



**ОҢТҮСТІК ҚАЗАҚСТАН ОБЛЫСЫ
КӘСІПКЕРЛЕР ПАЛАТАСЫ**

Өндірістік қойма. Иісті сабын өндірісінің шағын қоймасын ашу үшін 70 ш.м. кем емес өлшемдегі өндірістік аумақ қажет болады, ал Оңтүстік Қазақстан облысы бойынша «В» санатты қойманы жалға алудың шаршы метрі статистикалық агенттіктердің есебі бойынша айына орташа есеппен 720 теңгені құрайды.

Қондырғы. Иісті сабынды жасауға қажетті қондырғыларды алуға жұмсалатын шығын:

Қондырғы атауы	Саны, дана	Бағасы, теңге	Соммасы, теңге
Газды-электрлі тақта	1	60 000	60 000
Дайындауға арналған ыдыс	2	40 000	80 000
Желдеткіш	2	50 000	100 000
Сабынды құюға арналған пішін	500	700	350 000
Барлығы, теңгемен			590 000

Шикізат және материалдар қоры. 100 г-нан 24000 мың дана иісті сабынды дайындауға қажетті жиынтықты сатып алуға жұмсалатын шығындар:

Материалға жұмсалатын шығын атауы	Өлшем бірлік	Жылы на шикізат	Бағасы, теңге/кг	1 жылға соммасы, теңге
Сабынның базалық майы	л	1 000	1 200	1 200 000
Эфир майы (10 мл)	мл	500	650	325 000
Бояғыштар (10 мл)	мл	500	300	150 000
Қант	г	500	130	65 000
Сабын ерітіндісіне араластыруға арналған жылы сүт	л	500	100	50 000
Арақ, спирт немесе басқа берік алкоголь	л	50	350	17 500
Барлығы		3 050	2 730	1 807 500

Қаржылық жоспар

1-операциялық жылдың пайдасы және шығыны туралы есеп:

Мақаланың атауы	Небәрі жылда, теңгеде
Кіріс	7 200 000
Өндірістік шығындар	1 927 500
Жалпы пайда	5 272 500
Қорытынды операциялық шығындар	3 906 781
Жалақы	2 880 000
Еңбекақы төлеу қорынан аударымдар	262 944
Ғимаратты жалға алу	604 800
Коммуналдық қызметтер	100 037
ОС амортизациясы	59 000
Операциялық табыс	1 365 719
Корпоративтік табыс салығы	216 000
Таза табыс	1 149 719



**ОҢТҮСТІК ҚАЗАҚСТАН ОБЛЫСЫ
КӘСІПКЕРЛЕР ПАЛАТАСЫ**

Сатудан түскен табыс: Хош иісті сабынның сатылу бағасы 3 000 теңге/кг құрайды. Аймағына байланысты орта есеппен 200 кг(100 г. 2 000 данаға дейін) , айына 600 000 теңге(3 000*200*12=7 200 000 теңге) сатуға болады. Жылына 200 кг*12 ай = 2400 кг (сабынның 24 000 данасы 100г.)

Тікелей шығындар. Алғашқы шикізат қоры мен материалдарды, электрэнергиясын алуға жұмсалатын шығындар:

Шығынның атауы	Барлығы, теңге
Газ(м3/с)	120 000
Хош иісті сабындарды дайындау үшін арналған шикізаттар мен материалдар, теңге	1 807 500
Қорытындысы	1 927 500

Қызметкерлерге жұмсалатын шығындар. Хош иісті сабындарды дайындау бойынша цех қызметкерлердің тиімді саны - 4 адам

Қызметі	Штаттық бірлігі	Айлық жалақысы, теңге	Жылдық жалақысы, теңге
Мамандар	2	70 000	1 680 000
Сауда агенті	2	50 000	1 200 000
Қорытындысы	4		2 880 000

Әлеуметтік салық. Жобаның бастамашысы әлеуметтік алымды екі айлық есептік көрсеткіштердің өлшемінде өзі үшін және бір айлық есептік көрсеткіштің өлшемінде әрбір жұмыскер үшін (1 852 теңге МРП * 2 * 12 айына + 1 852 теңге МРП *4 жұмыскерге* 12 ай. = 133 344 теңге) төлем жүргізеді. Әлеуметтік аударымдар қызметінің сомасынан міндетті зейнетақы жарнасын (2 880 мың. теңге *(1-10%)*5%=129 600 теңге) міндетті түрде 5% теңге.

Әлеуметтік салық, теңге	133 344
Әлеуметтік аударым, теңге	129 600

Бюджетке төленетін салықтар және төлемдер. Жобаның аясында салық төлеудің оңайлатылған жүйесі бойынша 3% операциялық табыстан - 216 мың теңге(7,2 млн теңге. * 3%) корпоративтік кіріс салығы төленеді. Ғимаратты жалға алу. Өндірістік ғимаратты ұйымдастыру үшін 70 м² (70 ш.м. *720 теңге*12 айға = 604 800 теңге) қажет.

Коммуналдық шығындар және жылыту. Коммуналды шығындарға электр энергиясына, кәріз жүйесіне, ішілетін таза суға, жылу жүйесіне және жабдықтарға арналған т.б. шығындар жылына 100 037 теңгені құрайды:

Шығындар статьясы	Бір. өлшемі.	Шығын көлемі	Тариф, теңге	Сомасы, теңге
Электр энергиясы	кВт/час	70	16,97	14 255
Сумен қамтамасыз ету	м ³	10	131,52	15 782
Жылу жүйесі	м ³	70	200	70 000
Қорытынды				100 037

Негізгі қаражаттардың амортизациясы. Қызмет барысында цехтың негізгі қаражаты хош иісті сабынды өндіру бойынша (10%), (590 000 * 0,1 = 59 мың. теңге) ескіреді.

Есептің негіздік нұсқасы өнімнің өндірісінің көлемінің өзгерісін көздемейді. Сату жоспарының жоспарлы көрсеткішінің есебінде жасалған өнімнің жүзеге асуының тіркелген бағалары есептеледі.

Жобаны қаржыландыру



Егер өзіңіздің қаражатыңыз болмастан, бірақ өзіңіздің жеке бизнесіңізді ашқыңыз келетін ниетіңіз болса, қосымша капиталды тартуға болатын бірнеше нұсқалар бар. Қаржыландыру нұсқалары:

ЕДБ арқылы несиелендіру. Қаржыландырудың есебі, өтеу мерзімі 24 айда , 14% пайыздық мөлшерде жарты жылға дейін % және төлемдердің мерзімін ұзарту ОД бойынша, ал кейін үздіксіз ай сайынғы төлемдермен төлеуге болатындығын анықтады. Бюджеттің «Бизнестің жол картасы-2020» бағдарламасы бойынша ШОБ несиелендірудің пайыздық бағамы 7% субсидияландырылады.

«Еңбекпен қамту бағдарламасы -2020» іске асыру аясында несиелендіру. Бағдарламамен ауыл халқының жеке өз ісін ашуын ұйымдастыру үшін бюджеттік қаражаттан бөлу көзделген.



11. ПВХ ЖАБЫНЫ БАР МАҚТА-МАТА ҚОЛҒАПТАРЫН ӨНДІРУ



Жобаның
анкетасы

Инвестициялық жобаның мақсаттары: ПВХ жабынды М/М қолғаптарының өндірісі.

Өнім: қолғаптар ПВХ жабынды.

Өндірімділік: айына 20 000 пар қолғап.

Жобаның құны: 12,4 млн. теңге.

Өтімділіктің мерзімі: 2,6 жыл.

Жоба концепциясы

Бизнестің ұйымдастырылуы жолымен ұсынылып отырған инвестициялық жобаның жүзеге асуы, қызметтің таңдап алынған көрінісінің тиімділігінің негізі - ПВХ жабынды м/м қолғаптардың дайындалуы, қолғаптарды дайындау бойынша жабдықтарды алумен байланысты инвестициялық шығындарды толық жабу.

Өнімнің сипаттамасы

Тоқылған бessaуcaқты шаруашылыққа арналған қолғаптар үшқабатты немесе төртқабатты жіптермен тоқыма жабдықтарында фабрикалық жағдайларда өндіріледі. Заманауи жабдықтарды қолданудың арқасында қолғаптарды тоқу бір диомге жете немесе он инемен өндіріледі. Бұл салыстырмалы жіңішке жіпті қолдана отырып материалдың барынша жоғары нығыздығына жетуге мүмкіндік береді.

Базардың сараптамасы және өнімнің өткізілуі

Қолғаптарды шығарудың басты артықшылығы жасаушы компоненттердің қолжетімдігі және өзіндік құнының төмен болуы. Сондықтан да бұл материалдың бағасы төмен болады. Әрине, алғашқы кезде өнімді тану үшін базарды жаулап алу керек.

Қолғаптарға деген сұраныс тұрақты және әруақытта болады және өсу тенденциясы басым. Оларға деген қажеттілікті жеке тұлғалар да (бақта жұмыс істеу, құрылыс жұмыстарын жүргізу және т.б), сонымен қатар кәсіпорындар да (жұмысшылардың экипировкасы үшін) бар.

Қолғаптарды келесі бағыттарда сатылымға таратуға болады:

- Құрылыс және бау-бақшаға арналған дүкендер арқылы;
- Кәсіпорындарға көтерме тасымалдау жасайтын фирмалар арқылы;
- Өндірістік кәсіпорындарға тікелей шығу;
- Муниципальді түрдегі өткізу (ЖКХ, коммуналды қызметтер).

Технологиялық үдеріс және жоспар

1. *М/М қолғаптарды тоқу.* Дайындау үдерісі арнайы қолғап тоқитын автоматтарда іске асырылады. Тоқыма жабдықтарын бөлудің байыпты өлшемі тоқу класының деңгейі болып табылады (7-ден 15-ке дейін).

Деңгейі жоғары болған сайын, қолғап соншалықты нығыз болады және ол ұзақ қызмет жасайды. Тоқудың 7-классты қолғаптары – бұлар «бір рет» пайдаланатын қолғаптар, яғни, олар ПВХ жабындарының болуына қарамастан тез созылып кетеді және жыртылып кетеді. Тоқу класы жоғары болған сайын автоматтың өндіруі төмен болады.

2. *Торлау.* Тігіс астында резеңкелерді төсей отырып шеткі жақтарын торлау жартылай автоматты тәртіп бойынша орындалады. Оператор манжеттің шетін иненің астына апарды және торлау жұмыстарын жүргізеді. Содан кейін жіпті кесіп отырады.

Торлау станогын басқару үшін бір жұмысшы да жетеді. Орташа алғанда бір адам тәулігіне 4500 жұпқа дейін торлай алады.

3. *ПВХ жабындарды тоқыма қолғаптарға жатқызу.* Механикалық (сөткесіне 4800 жұпқа дейін) және жартылай автоматтандырылған станоктар (19200 жұпқа дейін) бар.

Жабындарды жатқызу үдерісі келесі кезеңдерден тұрады:

- Қолғаптарды қолғапқаптарға тарту (металдан жасалған қолдың трафареті);
- Трафаретті матрицаның астына қолғаптарды орналастыру;
- Трафаретті қолғаптарға түсіру;
- Трафаретке жабындарды жүргізу (пластизоль);



•Құрғатқышқа орналастыру (құрғату 7-12 секунд шамасында іске асырылады);

•Қолғапқаптардан дайын қолғаптарды шығару;

•Жабдықтарды тасымалдаушы – Ресей.

Сайтқа нұсқаулық:<http://moneymakerfactory.ru/biznes-plan/Biznes-plan-proizvodstva-perchatok/>

Егер де өндіріске механикалық станок қолданылатын болса, онда оператор қолғапты өзі тартады, матрицаның астына орналастырады, пластизолимен (жабын) жүргізуді басқарады, құрғатуға жіберіледі және дайын өнімді шешіп алады.

Егер жартылай автоматты станок қолданылатын болса, онда бір жұмысшы (бірақ бұл жұмыс үшін екі жұмысшы болғаны тиімді) конвейер бойымен жүретін қолғаптарды қолғапқаптарға кигізеді, ал екінші жұмысшы жабыны бар дайын қолғаптарды шешіп алады. Жабындарды жүргізу, құрғату және орналастыру автоматтық тәртіпте орындалады.

1 Жұп қолғапты дайындаудың өзіндік құны:

Атауы	Грамдағы шығын	Шикізат құны, теңге
М/м иірім жіп, қоспалы,и/жүн, жүн	30	5,87
Латексті жіп, оралған	0,7	0,44
Жиекті торлауға арналған жіп	0,3	0,15
Пластизоль	10	0,93
Латексті резеңке	0,4	0,24
Қорытынды, теңге		7,63

Жобаны іске асыруға арналған инвестициялар және шығындар

Теңгеге шаққандағы жобаға салынған инвестициялық жұмсалымның көлемі мен бағыты

Жобаға салынған инвестициялық жұмсалымның көлемі мен бағыты	Қорытынды, теңге
Негізгі жабдықтарды алу	8 460 230
Өндірістік шикізаттың қорын, материалдарды, материалдық емес активтерді және басқа да материалдық-техникалық ресурстарды құру	3 020 400
Өндіріс ғимаратын жалға алу, 150м2 ғимарат (С) кластағы	941 400
Барлығы:	12 422 030

Өндірістік ғимарат. ПВХ жабынды м/м жасалған қолғаптарды өндірудің шағын цехын ашу үшін өндіріс аумағының көлемі 150 кв. метрден кем емес ғимарат қажет етеді. Статистикалық агенттіктің берген деректері бойынша Оңтүстік Қазақстан облысы бойынша «С» класты ғимаратты орташа алғанда жалға алудың бір квадрат метрі айына 523 теңгені құрайды.

Бизнесті ұйымдастыру үшін ресейлік өндірістегі жабдықтарды сатып алу ұсынылады:



AURORA-7C-12-1



SALUT-02



ППМ-1-М2



GPM-09

ПВХ жабынды м/м тоқылған қолғаптарды дайындауға арналған жабдықтарды сатып алуға кететін шығындар көлемі:



ОҢТҮСТІК ҚАЗАҚСТАН ОБЛЫСЫ
КӘСІПКЕРЛЕР ПАЛАТАСЫ

Атауы	Үдеріс	Бір данасының бағасы, теңге	Саны, дана.	Сомасы, теңге
Қолғаптық тоқыма автомат AURORA-7C-12-1 тоқу класы 7	Қолғаптарды тоқуға дайындау	512 600	14	7 176 400
Қолғаптық оверлок SALUT-02	Қолғаптың шетін торлауға арналған	149 120	1	149 120
ППМ-1-М2 қолғабына ПВХ жабынды жүргізуге арналған құрылғы	ПВХ жабынды жүргізу	1 048 500	1	1 048 500
<u>М/м қолғаптарды орауға арналған GPM-09 құрылғысы</u>	Дайын өнімді автоматты орау	86 210	1	86 210
Қорытынды			17	8 460 230

Затраты на покупку комплектующих для изготовления х/б перчаток с ПВХ покрытием (20 000 шт. перчаток в месяц и 240 000 шт. в год по себестоимости 7,63 теңге – 240,000 шт.* 7,63 теңге).

Қаржылық жоспар

1-ші операциялық жылғы табыстар туралы есеп:

Мақаланың атауы	Жыл ішінде, теңгемен
Кіріс	12 000 000
Өндірістік шығындар	1 831 200
Жалпы пайда	10 168 800
Қорытынды операциялық шығындар	5 289 611
Жалақы	2 520 000
Еңбекақы төлеу қорынан аударымдар	246 744
Ғимаратты жалға алу	941 400
Коммуналдық қызметтер	735 444
ОС амортизациясы	846 023
Операциялық табыс	4 879 189
Корпоративтік табыс салығы	360 000
Таза пайда	4 519 189

Сатудан түскен табыс: М/М қолғаптардың сатылу бағасы 50 теңгені құрайды. Айына орта есеппен кем дегенде 2000 қолғапқа дейін (аймағына байланысты) 12 000 000 теңге ($50 \cdot 20\,000 \cdot 12 = 12\,000\,000$ теңге құрайды).

Өндірістік күші айына, жұп	20 000
Өндірістік күші жылына, жұп	240 000
Бір данасының бағасы, теңге/жұп	50
Жылдық табыс, теңге	12 000 000

Тікелей шығындар – шикізат және материалдар:

Бір жұптың бағасы, теңге/жұп	7,63
Жылына өндірілетіні, жұп	240 000
Шикізат пен материалдарға кететін барлық шығындар, теңге	1 831 200

Қызметкерлерге бөлінетін шығындар. ПВХ жабынды м/м қолғаптарды дайындау бойынша цехта жұмыс жасайтын жұмыскерлер саны – 4 адам. Өндірістік қызметкерлердің мінездемесі:



Қызметі	Штаттық бірлік	Айлық жалақы, теңге	Жылдық жалақы, теңге
Цех мамандары	3	150 000	1 800 000
Электрші (шебер)	1	60 000	720 000
Қорытынды	4		2 520 000

Әлеуметтік салық. Жоба бастамашысы екі айлық есептеу көрсеткіші бойынша өзіне және бір айлық есептік көрсеткіші бойынша әрбір жұмысшыға (1 852 теңге МРП * 2 * 12 ай. + 1 852 теңге МРП * 4 жұмысшыға * 12 ай. = 133 344 теңге) әлеуметтік салық төлейді. Әлеуметтік салымдар еңбекақысынан міндетті зейнетақы жарналарын кеміткендегі сомасынан 5% (2 520 тыс. теңге *(1-10%)*5% = 113 400 теңге) құрайды.

Әлеуметтік салық, теңге	133 344
Әлеуметтік салымдар, теңге	113 400

Ғимаратты жалға алу. Өндірістік ғимаратты ұйымдастыру үшін 150 м² (150 ш.м. * 523 теңге * 12 айына = 941 400 теңге) қажет.

Коммуналдық шығындар және жылу. Коммуналды шығындар жабдықтарға, кәріз жүйелеріне, ішетін суға, жылуға кететін шығындар және т.б. жылына 735 444 теңгені құрайды.

Шығын статьясы	Бірлік . өлш.	Шығын көлемі	Теңге / бірлік	Айына барлығы, теңге	Жылына барлығы, теңге
Электр энергиясы	кВт/час	70	16,97	14 255	171 060
Сумен қамтамасыз ету	м ³	10	131,52	15 782	189 384
Жылу	м ³	150	100	75 000	375 000
Қорытынды				105 037	735 444

*Жылуға кететін шығындар 5 айға есептелген

Негізгі құралдардың амортизациясы. Қызмет жасау барысында ПВХ жабынды м/м жасалған қолғаптар өндірісі цехында неізгі құралдар ескіреді (10%), (8 460 230 * 0,1 = 846 мың. теңге).

Негізгі құралдар	Баланстың құны, теңге	амортизациялар %	Сомасы, теңге
Жабдықтар	8 460 230	10%	846 023
Қорытынды	8 460 230		846 023

Салық және бюджетке төлемдер. Жоба аясында корпоративті кіріс салығы салықтың жеңілдетілген жүйесі бойынша түсімнен 3% - 360 мың. теңге (12 млн. теңге * 3%) төленеді.

Жобаны қаржыландыру

Егер өзіңіздің қаражатыңыз болмастан, бірақ өзіңіздің жеке бизнесіңізді ашқыңыз келетін ниетіңіз болса, қосымша капиталды тартуға болатын бірнеше нұсқалар бар. Қаржыландыру нұсқалары:

ЕДБ арқылы несиелендіру. Қаржыландырудың есебі, өтеу мерзімі 24 айда, 14% пайыздық мөлшерде жарты жылға дейін % және төлемдердің мерзімін ұзарту ОД бойынша, ал кейін үздіксіз ай сайынғы төлемдермен төлеуге болатындығын анықтады. Бюджеттің «Бизнестің жол картасы-2020» бағдарламасы бойынша ШОБ несиелендірудің пайыздық бағасы 7% субсидияландырылады.

«Еңбекпен қамту бағдарламасы -2020» іске асыру аясында несиелендіру. Бағдарламамен ауыл халқының жеке өз ісін ашуын ұйымдастыру үшін бюджеттік қаражаттан бөлу көзделген.



12. ТОР-РАБИЦА ӨНДІРУ БОЙЫНША БИЗНЕСТІ ҰЙЫМДАСТЫРУ



Жобаның анкетасы

Инвестициялық жобаның мақсаты: ОҚО аумағында рабица-торы өндірісі бойынша цехты қосу үшін айналымдық жабдықтарды сатып алу.

Өндірісі: 30 000 м² жылына.

Өнім: Рабица-торы.

Жобаның құны: 6 850 000 теңге.

Сатып алу мерзімі: 2,5 жыл.

Жоба концепциясы

Рабица-торы материалдарды елеу және қоршау үшін қолданылады. Тор дәнекерленген және өзара перпендекуляр бағытта болады, олардың қиылысқан орындары дәнекерленген сымнан жасалған, мұндай тор жол жұмыстары, әйнектерді арматуралау, армоцементті және темірбетон құрастырылымдарды дайындауда, ауыл шаруашылығындағы қолданылатын торларда қолданылады.

Рабица-торын өндіруді ұйымдастыру

Рабица-торына деген қажеттілікті тек жеке тұлғалар ғана емес, сонымен қатар заңды тұлғалар да (кәсіпорынның барлық жекешелендірілу түрлері) қажет етеді.

Өнімді келесі арналар бойынша таратуға болады:

- даралап сату дүкендері (құрылыс, шаруашылық), саяжайшылар, қала сыртындағы үйлердің иелері, жеке құрылыс, соңғы тұтынушы – жеке тұлғалар;
- көтерме сату фирмалары арқылы, әртүрлі металлопрокатпен сатушылар (соңғы сатып алушы желілік құрылыс дүкендері және өндіріс кәсіпорындары);
- тендерге қатысу арқылы өндіріс кәсіпорындарына таратып сату.

Технологиялық үдерістердің сипаттамасы

Станок автоматтық тәртіптегі өнімдерді дайындау бойынша барлық жұмыстарды орындайды. Оператордан талап етіледі: катушканы сыммен арту, белгілі бір көрсеткіштер бойынша (сымның қалыңдығы, ұшықтардың диаметрі, орамдардың мөлшері) микропроцессорды қайта бағдарлау және қосу құралын басу.

Сым орағыш құрылғының және бағыттағыш төлкелердің көмегімен сым серіппе пайда болатын ауданға қарай тартылады, әйнекке толтырылады (келесі торлау үшін сымды серіппе тәрізді орайтын жұмыс механизмі).

Бұрылған серіппелер гильотинирленетін сымдарды кесу жүргізілетін механизмге жылжыйды. Сымның бір соңы ілгіш тәрізді иіледі де (мүмкін болатын ұшықтың ұзындығының жартысына дейін), дайын өнім паз арқылы үздіксіз айналып тұратын білік арқылы тартылады және гильотинденетін құрылғыға бекітіледі.

Кесілген серіппе ұстағышпен ілініп тұрған жүктің әсерімен ұсталады да тартылады.

Содан кейін, құрылғы келесі сол серіппенің торлауымен тағындайды және рабица –торы ұшығын түзе отырып қысқышпен ұсталады. Жаңадан түзілген серіппенің үзіндісінен соң қысқыштар ұсталып тұрған сымды босатады, және тор бағдарламаланған ұзындық бойынша оралады.

Тор машина майымен өңделеді, шеткі жақтары қатты қағазбен оралады және дайын орамдар сақтауға арналған орындарға жиналады.

Тікелей шығындар:

Шығын атауы	Шығын	Бір бірлік	Сомасы
-------------	-------	------------	--------



	нормасы	бағасы	
Құрыш сымдар, кг	1,2	150	180
Электр энергиясы, кВт/сағ	2,277	17	38,72
Өзіндік құнның қорытындысы			218,72

Өзіндік құнның қорытындысы 1 ш.м 218,72 теңге.

Жобаны іске асыру үшін инвестициялар және шығындар

Бұл үшін тек бір ғана жабдық қажет:

Атауы	Саны, дана.	Бағасы, теңге
Рабицы-торын өндіруге арналған құрылғы	1	6 250 000
Жабдықтарды жеткізу бойынша шығындар		600 000
Барлығы		6 850 000

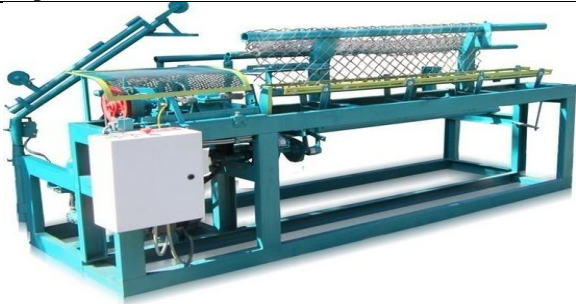

Сетки-рабицыны өндіруге арналған құрылғы

Дегенмен де базарда рабица-торын өруге арналған көптеген басқа да бағасы лояльді диапазондағы жабдықтар бар (мысалы: АСУ-174 құрылғысы). Сонымен қатар рабица-торын қолмен өруге арналған жабдықтар арзанға түсетінін есте сақтау керек.

Қаржылық жоспар

1- операциялық жылдық табыстар туралы есеп:

Мақаланың атауы	Жыл ішінде, теңгемен
Жылдық табыс	15 000 000
Тікелей шығындар-шикізат және материалдар	6 561 600
Жалпы пайда	8 438 400
Қорытынды әкімшілік шығындар	4 800 000
Әлеуметтік салық	268 344
Операциялық кіріс	3 370 056
Корпоративтік табыс салығы	450 000
Таза табыс	2 920 056

Дайын өнімді таратудан түскен табыс: Бағасы тор ұяшықтарының көлемі мен жасалатын материалдарға байланысты болады. Баға тор көздің мөлшеріне байланысты және қандай материалдан жасалған, мырышпен қапталған сым торларының көтерме бағалары ұяшық мөлшеріндегі. Ұяшық көлемі 35x35x2 болатын тор сымдардың 1 квадрат метріне көтерме бағасы 500 теңгеден болады. Жылдық қорытындысы: 30 000 ш.м*500 теңге = 15 000 000 теңге.

Тікелей шығындар – Шикізат және материалдар: Өзіндік құны 1 кв. метр 218,72 теңге болғандағы, 30 000 ш.м құны (218,72 теңге*30 000ш.м = 6 561 600 теңге) болады.

Жалпы және әкімшілік шығындар:



ОҢТҮСТІК ҚАЗАҚСТАН ОБЛЫСЫ
КӘСІПКЕРЛЕР ПАЛАТАСЫ

Шығындар	жылына, теңге
Еңбекақы	3 000 000
Ғимаратты жалға алу	1 440 000
Коммуналды төлемдер (электр энергиясы,су, қоқыс тасымалы)	180 000
Жарнамалауға кететін шығындар	60 000
Басқа да күтпеген шығындар	120 000
Қорытынды	4 800 000

Еңбекақысын талдау:

Қызметі	Адам саны, адам.	Айлық жалақысы, теңге	Жылдық жалақы, теңге
Жұмысшылар	2	160 000	1 920 000
Ауысым басшысы	1	90 000	1 080 000
Қызметкерлер бойынша барлығы	4	250 000	3 000 000

Әлеуметтік салық. Жоба бастамашысы екі айлық есептеу көрсеткіші бойынша өзіне және бір айлық есептік көрсеткіш бойынша әрбір жұмысшыға (1 852 теңге МРП * 2 * 12 ай. + 1 852 теңге МРП * 4 жұмысшыға * 12 ай. = 133 344 теңге) әлеуметтік салық төлейді. Әлеуметтік салымдар еңбекақысынан міндетті зейнетақы жарналарын кеміткендегі сомасынан 5% (3 000 мың. теңге *(1-10%)*5%=135 000 теңге) құрайды.

Әлеуметтік салық, теңге	133 344
Әлеуметтік салымдар, теңге	135 000

Бюджетке төленетін салықтар және төлемдер. Жобаның аясында салық төлеудің оңайлатылған жүйесі бойынша 3% операциялық табыстан - 450,0 теңге(15,0 млн. теңге * 3%) корпоративтік кіріс салығы төленеді.

Жобаны қаржыландыру

Егер өзіңіздің қаражатыңыз болмастан, бірақ өзіңіздің жеке бизнесіңізді ашқыңыз келетін ниетіңіз болса, қосымша капиталды тартуға болатын бірнеше нұсқалар бар. Қаржыландыру нұсқалары:

ЕДБ арқылы несиелендіру. Қаржыландырудың есебі, өтеу мерзімі 24 айда, 14% пайыздық мөлшерде жарты жылға дейін % және төлемдердің мерзімін ұзарту ОД бойынша, ал кейін үздіксіз ай сайынғы төлемдермен төлеуге болатындығын анықтады. Бюджеттің «Бизнестің жол картасы-2020» бағдарламасы бойынша ШОБ несиелендірудің пайыздық бағасы 7% субсидияландырылады.

«Еңбекпен қамту бағдарламасы -2020» іске асыру аясында несиелендіру. Бағдарламамен ауыл халқының жеке өз ісін ашуын ұйымдастыру үшін бюджеттік қаражаттан бөлу көзделген.



13. ДЕКОРАТИВТІК БӨЛШЕКТЕР

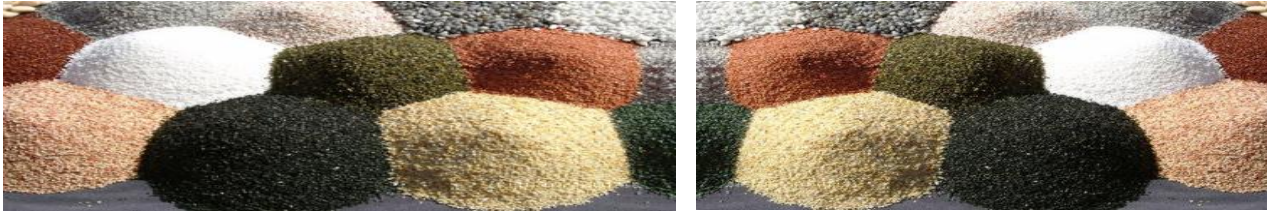

Жоба мәліметі

Жоба инвестициясының мақсаты: декоративті бөлшектер мен түрлі -түсті қиыршық тастар өндіру цехын ашу.

Өнімділік: жылына 72 тонна.

Өнім: майда әрлеу құрылыс заттары.

Жоба құны: 3,5 млн. теңге.

Жүзеге асыру мерзімі: 2,5 жыл.

Жоба концепциясы

Түрлі-түсті қиыршық тастар мен декоративті бөлшектер ландшафт дизайннің жасауға, аквариумдар мен террариумдарда қолайы микроклимат орнату үшін пайдаланылады. Түрлі-түсті қиыршық тастар мен майда тастарды өндіру өте пайдалы іс, өйткені олардың боялмаған түрі – алғашқы шикізаттың өңделген түріне қарағанда әлде қайда арзан келеді.

Шикізат ретінде мәрмәр қиыршығы, гранит пен мәрмәрдің майда тастары, қашалған тастар мен құм да пайдаланады.

Негізгі тұтынушылар:

- Үйдің ауласын әрлеу үшін құрылыс тастарын қолданушы жеке тұлғалар;
- Көгалдар мен гүлдердің айналасын әрлеуші көгалдандыру қызметкерлер мен коммуналды мекемелер;
- Ландшафт орнату арнайы жұмыстарын жүргізуші компаниялар;
- Мазрат ауласын әрлеуші мәйт қызметін орындайтын мекемелер;
- Аквариумдар мен террариумдарда табиғи микроклиматты орнату үшін түрлі-түсті қиыршық тастар мен майда тастарды сатып алатын үй жәндіктерінің иелері;
- Дүкенде көрнекті әсемдікті орнатуға зоомагазин иелері.

Түрлі-түсті қиыршық тастар мен әрлеу майда тастарын өңдеу технологиясы

Шикізат үшін 10-30 мм қиыршық тастар, ал түрлі түске бояу үшін әртүрлі бояулар қолданылады. Өнімді дайындау қағидалары қиын іс-шараларды талап етпейді, нәтижесінде ландшафт дизайннің құруға арналған, заманауи құрылыста жоғары қолданысқа ие зат түрлі-түсті тастарды аламыз.

1) 10-30 мм дейінгі көлемдегі орта тастар жиынтығын, арнайы сұрыпталған шикізатты алу жобалануда. Қиыршық тастардың белгілі бір жиынтығын сатып алуда оларды сұрыптауға қажеттілік жоқ. Заттар жерасты бункерлерде сақталады, керек болған жағдайда оларды бояу үшін, сол жерден жүкке тиеледі. Мөршерлі жүкке тиеу үшін күректер қолданылады. Қиыршық тастарды ашық жерде сақтауға болмайды, өйткені, тастар лас болса, бояу сапасы зиян шегеді. Бояу үшін заттардың беті таза және құрғақ болуы шарт. Оларды тасымалдауға келетін болсақ, көбінесе, КАМАЗ жүк көлігі арқылы, жүкті бір рет тасымалдауға көлемі 14 т (10 м³) қамтиды.

2) Жеткізілген қиыршық және майда тастарды жерасты қоймаларға бояу үшін жүктейді, оның қызметін бетон араластырғыш құрылғысы орындайды. Егер бетон араластырғыш құрылғысының көлемі 0,7 куб болса, жартыдан көбі толтырылғанның өзінде, қиыршық тастардың 0,5 кубка дейінгі толтырылады. Өніммен бірге құрылғының ішіне бояуда салынады. Бір ауысым кезінде 2 тонна дайын өнім алу үшін, бетон араластырғыш құрылғысы үш кезең жұмыс жасауы керек. Заттардың мөлшерін бетон араластырғыш құрылғыға аз салу пайдалы емес: өндіріс тиімділігі кемиді, өйткені, өнімнің сол мөлшерін алу үшін бетон араластырғыш құрылысы бірнеше кезең жұмыс істеуіне тура келеді. Ол іс жүзінде мына көрсеткіштерге ие болады: 2 тонна өнім алу үшін 0.2 кубты 6 рет жүргізу керек.

3) Кейінгі кезең қиыршық және майда тастарды бояуды қамтиды. Бетон араластырғыш құрылғыны іске қосуға 15 минуттан артық уақыт кетпейді. Боялып болған өнім, мысалы, газды атқыштар арқылы кептірілуі керек.

4) Кейінгі кезең, мысалы, гранит үгінділерін қолданатын болса, оларды дірілді електен өткізеді. Мұнда астаулы електі қолдану тиімді.

5) Дайын түрлі-түсті қиыршық және әрлі тастарды қоймаға салады, оған шикізатты сақтағандағыдай, жерасты қоймасын пайдаланады. Қымбат өнімді қаптамасыз және қорғанушы қабықсыз сақтауға мүлдем болмайды.

6) Дәстүрлі қаптамалар 5-20 кг жүкке арналған қаптар. Қаптау үдерісі: қол еңбегімен жүзеге асады және көмекші құрал – саймандар (күректер) пайдаланады. Толтырылған қаптардың аузын арнайы қап тігетін механизмдердің



көмегімен тігеді.

Жобадағы инвестиция қоры

Бағыттар мен өлшемдер	Барлығы, теңге
Негізгі құралдарды сатып алу	2 900 000
Бір айдағы капитал айналымы	639 600
Барлығы	3 539 600

1 тонна әрлі қиыршық тастар өндірісінің тура шығыны

Шығын атауы	Саны .	Бағасы, теңге	Жалпы құны, теңге
Мрамор қиыршығы	1,1 тонна	16 000	17 600
Бояулар	20 кг	1 000	20 000
Қаптар	50 дана	20	1 000
Электркуаты		5 000	5 000
Тасымалдау шығыны		5 000	5 000
Шығынның барлығы			48 600

Шағын цехқа арналған құрылғылардың шамамен құны:

Атауы	Саны, дана	Бағасы, теңге	Жалпы құны, теңге
Майда құрылыс заттарына арналған 10 м ³ жарысты қоймасы	2	700 000	1 400 000
Бетон араластырғыш құралы (бояу үшін)	1	800 000	800 000
Дірілді елек (елеу үшін)	1	300 000	300 000
Қап тігетін құрылғы	1	400 000	400 000
Барлығы	5		2 900 000



Бетон араластырғыш



Бункер

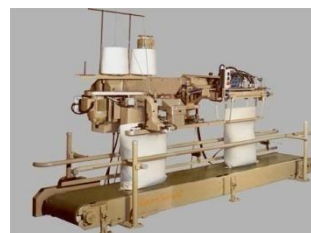

Тігін құрылғысы

ҚАРЖЫЛЫҚ ЖОСПАР

1- жұмыс жүргізу жылындағы кіріс және шығын көлемі бойынша есеп:

Атау	Жыл бойы, барлығы теңге
Өнімді үлестірудегі кіріс	9 720 000
Тура шығындар-шикізат ж/е қажетті заттар	3 499 200
Валды кіріс	6 220 800
Жалпы және әкімшілік шығындар	4 176 000
Әлеуметтік салық	224 520
Жұмыс жүргізудегі кірістер	1 820 280
Корпоративтік кіріс салығы	291 600



Таза кіріс(пайда)

1 528 680

Өнімді үлестірудегі кіріс: Айына әрлейтін қиыршық тастардың 1 тоннасын 135 000 теңге бағамен 6 тоннасын тарату. Жылына барлығы: 135 000 теңге. 6 тонна * 12 ай = 9 720 000

Жылына тура шығындар: 48 600 теңге (бір тоннаға арналған шығыс) * 6 тонн (айына) * 12 ай = 3 499 200 теңге.

Жалпы және әкімшілік төлемдер:

Төлемдер	Айына теңге	Жылына теңге
Еңбек төлемі	210 000	2 520 000
Жайды жалға алу	120 000	1 440 000
Коммуналды төлемдер (электрқуатты,су,қоқыс шығару)	10 000	120 000
Жарнама шығындары	5 000	60 000
Тағы басқа керекті шығындар	3 000	36 000
Барлығы	348 000	4 176 000

Еңбек төлемінің көрсеткіші:

Қызмет	Штаттық бірлік	Айлық ақы, теңге	Жылдық ақы, теңге
Өнімді үлестіргіш менеджер	1	70 000	840 000
Жұмысшылар	2	140 000	1 680 000
Персонал бойынша барлығы	3	210 000	2 520 000

Әлеуметтік салық. Жоба жетекшісі өзі үшін екі айлық көрсеткіші көлемінде және әрбір жұмысшы үшін бір айлық көрсеткіші көлемінде әлеуметтік салық төлейді (1 852 теңге АҚ * 2 * 12 ай + 1 852 теңге АҚ * 3 жұмысшы * 12 ай = 111 120 теңге). Әлеуметтік төлемдер, міндетті зейнеткерлік төлемдерді алып тастағанда, айлық жалақыдан 5% тен (2 520 000 теңге*(1-10%)*5%=113 400 теңге).

Әлеуметтік салық, теңге	111 120
Әлеуметтік төлем, теңге	113 400

Бюджетке түсетін төлемдер мен салықтар. Жоба көлемінде оңайлатылған салық төлеу жүйесі бойынша корпоративті кіріс салығы төленеді, 3% жұмыс жүргізу кірісінен - 291,6 000теңге (9,7 млн. теңге * 3%).

Жобаны қаржыландыру

Егер сіздің жеке қаражатыңыз болмай, бірақ өз бизнесіңізді ашуға талабыңыз болса, онда қосымша капитал алуға бірнеше мүмкіндіктер бар:

ЕДБ арқылы несиелеу. Қаржы есептері 14% пайыздық көрсеткішпен, 18 айға, ОД бойынша жарты жылға төлемнен босатумен, кейін әр ай сайын үздіксіз төлеу несиесін алу қажеттілігін анықтайды. «Бизнестің жол картасы- 2020» бюджеттік бағдарлама бойынша экономиканың арнайы саласындағы КОБ-ке 7% пайыздық көрсеткішпен субсидия беріледі.

«Еңбекпен қамту бағдарламасы – 2020» бойынша несиелеу. Бағдарламада ауылды аймақтардың тұрғындарының жеке кәсіптерін ұйымдастыру үшін бюджет қаражатын бөлу қарастырылған.

14. ШЛАКОБЛОК ӨНДІРІСІ



Жоба анкетасы

Инвестициялық жобаның мақсаты: шлакоблок өндіру.



Өнім: шлакоблок.

Өнімділігі: жылына 180 000 шлакоблок.

Жоба құны: 5 555 000 теңге.

Жүзеге асыру мерзімі: 2,8 жыл

Жоба тұжырымдамасы

Ұсынып отырған инвестициялық жобаны жүзеге асыру арқылы бизнесті ұйымдастыру, таңдап алған жұмыс – шлакоблоктар дайындауды жүзеге асырумен негізделеді

Өнімнің сипаттамасы

Шлакоблоктар құрылысы қосынды, цемент және судан тұрады, бүгінде барлық құрылыстарда оның шу және жылу өткізбейтін қасиетіне қарай қолданылады, бұл өте сенімді және ынғайлы үлгі. Шлакоблоктарды өндірудің негізгі басылымдылығы оның арзандылығы және құрамындағы заттардың қолжетімділігі болып есептеледі. Сондықтан да, бұл құрылыс материалының бағасы, кірпіш, пенабетон т.б қарағанда, арзан болады.

Нарық сараптамасы және өнімді үлестіру

Соңғы уақытта, нарықта үй салу үшін жаңа құрылыс материалдары мен технология пайда болды. Тұтынушы негізі құрылыс жұмысы кезінде технологияның қарапайымдылығына және қолжетімді бағасына қарай таңдау жасайды. Шлакоблок нағыз осындай құрылыс материалына жатады, сондықтан да, шлакоблок өндіру бизнесі экономикалық тиімді болып келеді, өйткені дайын өнімге әр дайым сұраныс болады. Тағы бір жайт, дайын шлакоблоктар (вибропішінді құралдар сияқты) міндетті сертификаттауға жатпайды. Шлакоблоктардың негізгі басымдықтары оның бағасы мен құрамындағы заттарының қолжетімділігінде. Әрине, бірінші кезде нарықты жаулап алуға қызмет ету керек, тауардың танымалдылығы да үлкен әсерін тигізеді. Мысалы, блоктарға фирмалық түс, рең беруге болады. Бірақ, бұл жағдайда оның құны артады.

Технологиялық үдеріс және жоспар

Бірінші кезең. Бірінші кезеңде цемент, су және қоспадан тұратын жартылай құрғақ бетон қоспасын дайындау қажет. Бұл технология цементті үнемдеуге септігін тигізеді, өйткені мұнда көп су қосудың қажеті жоқ. Пластифицикалық қоспаларды (орта есеппен 1 блокқа 5грамм) қосу міндетті емес, төмендегі қасиеттерге ие болады:

- Блоктарды тез қатаюына әсер етеді (өндіру ауданы тар болса өте өзекті);
- Дайын өнімнің сапасын жақсартады (сынықтарды азайтады);
- Шлакоблоқтың аязға төзімді және су өткізбейтін қасиеті жоғарылайды;
- Өнім өндірудің саны артады.

Қоспаны бетон араластырғыштың көмегімен дайындау керек, әйтпесе адамның еңбегімен көп күшті жіберуді талап етеді. Қол еңбегін кіші өнім өндіруге және кіші дірілді қондырғыларға ғана пайдаланылады.

Екінші кезең. Екінші кезеңде жаңа дайындалған қоспаны дірілді қысым қалыбына (көлемі 390x190x188) салады. Бұл қалыптар тұтас, немесе бөлек қалталы болады. Қою қоспа діріл мен пуансонның қатты қысымының арқасында қатая түседі. Осыдан кейін қалып алынып, астауда дайын блогы пайда болады. Дірілді қысым үдерісі 10 және 90 дейін созылады, ол қондырғының нығыздап басуына байланысты. (қатты немесе жәй). Алынған блок өз сақтап, кебу кезінде үгітілмеу керек. Бұл қою қоспаны араластыру технологиясының арқасында орындалады, құрамындағы қоспалардың мөлшерін қатаң түрде қажет. Қоспа өте сұйық немесе өте қою болмауы керек.

Үшінші кезең. Соңғы кезеңде дайын өнімнің қатаю орындалады, ол 36-96 сағат көлемінде болады. Барлық шлакоблоктар тізбектеп жинауға төзімді беріктік алады. Бұл үдерісті қоспаға арнайы қоспалар қосу (фулерон, релаксол және т.б.) арқылы қысқартуға болады. Ауыр жүк көтергіш механизмдер арқылы, оларды үсті-үстіне жинайды, келесі кептіруге көп қабатты стеллаждарды пайдалануға болады. Осының арқасында өнімнің беріктігі артады және қатаю уақыты қысқарады. Тағы бір жағдай, өндіріс алаңы барынша қолданылады. Шлакоблоктардың соңғы қатаюы 18 градустан төменгі бөлме ішінде 20-27 күнге созылады. Дайын өнімнің кебуіне бөлменің ылғалдылығы кері әсер етеді.

Бір шлакоблоқтың құны

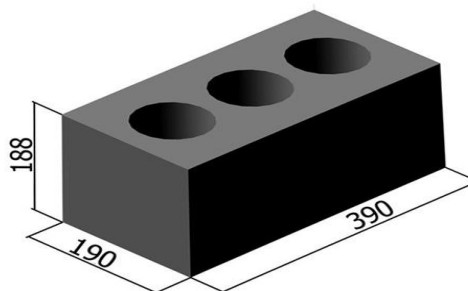

қабырға
секундка

пішінін

сол үшін
қадағалау

үдерісі



**ОҢТҮСТІК ҚАЗАҚСТАН ОБЛЫСЫ
КӘСІПКЕРЛЕР ПАЛАТАСЫ**

Бір шлакоблоктың шамамен салмағы-20кг. Оны дайындаудың ең әйгілі әдісі қоспаның 5 пайызы мен цемент, судың бір бөлігін араластыру болып табылады. Яғни $5+1+1=7$, $20\text{кг}/7=2,85$ -бір бөліктің салмағы 1кг қоспа (отсев) 1,2 теңге тұрады. 1кг цемент-18теңге

1 дана өнімді дайындаудағы заттар шығыны:

Зат шығыны	Шығын формасы өлш.бір	1 дана құны	Бағасы теңге
Қоспа(отсев)	2,85 кг	1,2	17,1
Цемент	2,85кг	18	51,3
су	2л	0,95	1,9
барлығы			70,3

Қоспа: 5 бөлік *2,85кг *1,2 теңге = 17,1теңге;

Цемент: 1*2,85кг*18теңге=51,3 теңге.

Су: 0,95теңге*2л = 1,9 теңге.

Шығынның барлығы:1 данаға 70,3 теңге.

Жобаны жүзеге асыруға жіберілетін инвестиция мен шығындар

Жобаға жұмсалатын инвестиция көлемі мен бағыттары	Барлығы, теңге
Негізгі құрылғылар	956 000
3 айға арналған шикізат, заттар мен керек-жарақтар қоры мен басқа материалды-техникалық ресурстарды құру	2 715 782
Өндіріс айлағын жалға алу, 300м2 С класс	1 882 800
Барлығы	5 554 582

Өндіріс айлағы. Пластик терезелерін шығаратын шағын цех ашу үшін 300 кв м көлеміндегі өндіріс айлағы қажет. Статистика агенттігінің мәліметі бойынша, Оңтүстік Қазақстан облысында С класты аймақтың квадрат метрінің құны айына орташа есеппен 523 теңгені құрайды.

Құрылғылар. Шлакоблок өндіру үшін сатып алынатын құрылғы шығындары

Атауы	Саны, дана	Бағасы, теңге	Бағасы, теңге
Бетон араластырғыш (бетонқозғағыш)	2	30 000	60 000
Әмбебап діріл құрылғысы	2	420 000	840 000
Құрылыс арбасы	4	9 000	36 000
Күректер	10	2 000	20 000
Барлығы			956 000

Қаржылық жоспар

1- жұмыс жылындағы кіріс пен шығындар есебі

Атауы	Жылына барлығы, теңге
Кіріс	19 800 000
<i>Өндірістік шығындар</i>	12 654 000
Валдық пайда	7 146 000
Жұмыс жүргізу кезіндегі шығынның барлығы	4 708 838
<i>Жалақы</i>	2 160 000
<i>Айлақты жалға алу</i>	1 882 800
<i>Коммуналды қызметтер</i>	435 494
<i>Еңбек ақысы қорынан бөлінетін қаражат</i>	230 544



ОҢТҮСТІК ҚАЗАҚСТАН ОБЛЫСЫ
КӘСІПКЕРЛЕР ПАЛАТАСЫ

Жұмыс жүргізу кезіндегі кіріс	2 437 162
Корпоративті кіріс салығы	594 000
Таза пайда	1 965 394

Сатудан түскен кіріс: Шлакоблоктарды сату бағасы 110 теңге (аймақтарға қарай). Жылына орта есеппен 180 000 шлакоблок сатуға болады.

Барлығы: 180 000 дана*110теңге=19 800 000 теңге.

Шикізат пен материалдар: Бір шлакоблоқтың құны 70,3 теңге, яғни таза есептегенде: 180 000 дана*70,3 теңге = 12 654 000 теңге

Қызметкерлерге кететін шығындар. Шлакоблок өндіру цехына қажетті жұмысшылар саны- 4 адам.

Өндіріс жұмысшыларының сипаттамасы

Қызмет	Штаттық бірлік	Жалақы, теңге	Жылдық ақы, теңге
Цех мамандары	2	50 000	1 200 000
Көмекші жұмысшылар	2	40 000	960 000
Барлығы	4	90 000	2 160 000

Коммуналда және жылу төлемдері. Коммуналды төлемдерге: құрылғыларға жұмсалатын электроэнергиясы, канализация, су, жылу және т.б. және олар жылына 435 494 теңгені құрайды.

Төлемдер	Шығын көлемі	Өл. бірлігі	Теңге/ бірлік	Бағасы, теңге
Электрэнергия	960	кВт/час	16,97	195 494
Жылу	200	м3	100,00	240 000
Барлығы				435 494

Айлақты жалға алу. Өндіріс айлағын ұйымдастыру үшін 300 м² керек(300ш.м *523 теңге*12 ай = 1 882 800 теңге). Әлеуметтік салық. Жоба жетекшісі өзіне 2 айлық жалақы көлемінде және әрбір қызметкері үшін бір айлық көлемінде әлеуметтік салық төлейді. (1 852 теңге АЖ * 2 * 12 ай+ 1 852 теңге АЖ *4 жұмысшы* 12 ай = 133 344 теңге). Міндетті зейнеткерлік төлемдерден басқа, әлеуметтік төлемдер айлық жалақының 5% тең (2 160 мың теңге *(1-10%)*5% = 97 200 теңге).

Әлеуметтік салық, теңге	133 344
Әлеуметтік төлемдер, теңге	97 200

Бюджетке түсетін салықтар мен төлемдер. Жоба көлемінде салық төлеудің жеңілдетілген түрі бойынша корпоративті кіріс салығы төленеді, жұмыс жүргізілген уақыттағы кірістердің 3% - 594 мың теңге (19,8 млн. теңге * 3%).

Жобаны қаржыландыру

ЕДБ арқылы несиелеу. Қаржылық есептер 14% пайыздық есеппен, 72 айға ОД жарты жылдық төлемнен босату, кейін ай сайын үстемесін төлеу жеңілдіктері бар несиені анықтайды. «Бизнестің жол картасы - 2020» бюджеттік бағдарлама бойынша экономиканың жеке саласын 7%-бен ШБ несиелеу субсидиясы бар.

«Жұмыспен қамту бағдарламасы – 2020» бойынша несиелеу. Бағдарлама жеке шаруаны ұйымдастыру үшін бюджеттен ақша бөлуді қарастырған.

«Жұмыспен қамту бағдарламасы – 2020» шарттары:

Бағыты: жеке шаруаны ұйымдастыруды кеңейту,сауда қызметін ұйымдастырудан басқа, айналымдағы капиталды толықтыру.

Қарыздың ең үлкен мөлшері: 3 000 000 теңге.

Үлес деңгейі:жылына 6 %,нақты үлес деңгейі - 6,7 % көп емес.

Несиелеу мерзімі:54 айдан көп емес.



Негізгі қарызды жабу кезеңі: ай сайын/квартал сайын/жылына 1 рет, жарты жылды 1 рет, несиелеу мерзімінде қарызды толық жабу.

Негізгі қарызды жабу бойынша жеңілдік кезеңі: несиелеу мерзімінің үштен бір кезеңі

Үстеме ақыны жабу бойынша: 6 айдан кем емес.

Қамтамасыз ету: Қоғамның Несие саясатына сәйкес.



15. ДЕКОРАТИВТІ ПЕРДЕЛЕР ДИЗАЙНЫ МЕН ТІГІСІ БОЙЫНША АТЕЛЬЕ



Жоба мәліметі

Инвестициялық жобаның мақсаты: ОҚО перде тігу ательесін орналастыру және оны ішкі нарықта үлестіру үшін қажетті құралдар сатып алу.

Өнімділік: жылына 375 ш.м әрленген перделер

Өнім: әрленген перделер

Жоба құны: 5,9 млн теңге

Жүзеге асыру мерзімі: 1,5 жыл

Жоба тұжырымдамасы

Ұсынылған концепция әрленген перделерді тігу мен дизайны бойынша бірізді компанияларды құру үдерісін анықтайды. Бұл жоба бизнес-құрылымы бойынша әрленген перде нарығындағы жаңа бастамаларға көмек ретінде құрылды. Бұл даму жолы ұсыныс сипатында болып, жалғыз дұрыс жол ретінде қарастырылмайды. Жобада құрылғы қызметтер мен өнімді жүргізуге жоғары шығыс төлемдері қарастырылған. Нақты жағдайда әрбір жекеменшік иесі өзінің қалауынша оны жүзеге асыра алады. Сондай-ақ, барлық есептер қала жағдайында жұмыс істейтін мекемелер үшін жасалған, ал басқа жағдайдағыларға керекті өзгертулер енгізу керек.

Ұсынылған үдерісте қолданылатын барлық шығын материалдары, тасмалдау және қондырғылар заманау талаптарға жауап бере алады және қалданысқа ұыныстары бар.

Өнім сипаттамасы.

Перделердің түрлері өте көп, олардың әр қайсысының өзіндік өлшемдері бар:

*Классикалық перделер-*тюльмен ілінген жылжымалы тура портьер. Негізгі екпін оның матасына түседі. Оны тігу кезінде әртүрлі әрлеу элементтері қолданылады: орамалар,баулар (рюш, кист) т.б

*Рим перделер-*арнайы құрылғы арқылы жоғарыға жиылатын матаның жалпақ кесіндісі. Оларды арнайы бау арқылы басқарады.

Рулонды перделер- ас үйге, балконға, жатын бөлмесіне арналған. Жарықтың түсуін қадағалау негізінде әртүрлі қызметті бар мата перде.

Плиссе пердесі –ол жоғары класс өнімі. Қарапайым және күрделі есік пен терезеге, арқалы конструкцияларға орнатылады.

Жапон пердесі- бір тегіс карнизге ілінетін мата. Мата қыртыстанбауы үшін, төменгі және жоғары жағына қатты қондырғылар салынады. Сырт көрініс жағынан жапонның жиналмалы есігіне ұқсайды.

Француз пердесі- тік қатпарларға жиылған матаның қиындысы, ал оның жабуы қолденең қатпарға жиылған. Ол жиналғанда жеңіл қатпарға айналады, оны фестон деп атайды.

Австрия пердесі - бау жүйесі арқылы төменгі жағы үлкен фестондарға жиналатын мата.

Италия пердесі – басқа перделерден өзінің қатқан үлгісі арқылы ерекшеленеді, баулармен жәй буралып, жылжымайды.

Нарық сапасы мен маркетингті жоспар

Терезе интерьердің сәндеуші бөлігі болып табылады, бұрыннан адамдар осыны сәндеуге ұмтылған, оған әртүрлі заттар қолданылады: темір, ағаш, пластик, көбнесе мата. Жеңіл және ауыр, жабық және жұқа, біртүсті және әртүрлі суреттермен, ашық және төмен түстілер. Матаның фактурасы мен түсі бөлме жиһазына, интерьерге сай болуы керек. Әрбір үйдің интерьерінде перделер өзіндік орын алады

Зерттеу нәтижесінде, осы тауарды сатып алатын тұтынушыларды өз әдеттері орын алғаны байқалады. Мысалы: жыл мезгіліне қарай перде ауыстыратын тұтынушылар бар.

Өнімді үлестіру. Компанияның коммерциялық қызметі сатып алуға шамасы бар тұтынушыларды іздеуге



бағытталуы керек.

Баға стратегиясы. Баға стратегиясы келесі іс-шараларды орындауды қарастырады:

- Бәсекелестердің баға саясатын анықтау;
 - Жеңілдік жасау жүйесін қарастыру;
 - Сатылмаған заттарды жабу мен қазіргі заңнаманы есепке ала отырып, бағаны анықтау;
- Төлеудің тиімді үлгісін ұсыну- төлемнің уақытын созу жүйесін еңгізу.

Технологиялық үрдіс.

Перде тігу ерекше шеберлікті, заманауи қондырғыларды талап етеді. Түсті матамен жұмыс жасау, күрделі және стандарт жобаларды жүзеге асыру керемет перде тігу студияларын басқалардан ерекшелейді. Әр перде тігу орнының өз құпиялары бар. Қымбат матадан тігілген элиталы перделер ерекше күтімді талап етеді.

Перде дайындау төмендегі кезеңдерден тұрады.

- 1.Пердеге арналған матаны анықтау, сапасын қадағалау.
- 2.Керек болған жағдайда, лекал дайындау (жеке, ерекше жобаларға)
- 3.Перде кестесі бойынша матаны пішу.
- 4.Портьер мен гардин тігу.
- 5.Терезеге лайықты етіп пердені өлшеу.

Әр кезеңде тапсырыс беруші мен қатысушылар тарапынан үдеріске бақылау жүргізіледі. Перде тігілген соң, тапсырып беруші нысанына портьер, карниз және т.б. керекті аксессуарларды орнату жұмыстары жүргізіледі.

Инвестициялық жоспар

Инвестициялық салым	Барлығы, теңге
Құралдар	334 000
Айлақты жалға алу	1 374 000
Айналымға керекті қаражат	4 275 000
Барлығы	5 983 000

Құралдарға кететін шығындар. . Перде тігу мен дизайн ательесі қызметін ұйымдастыруға келесі құралдар керек:

Құралдар	Құны, теңге	Саны, дана	Бағасы, теңге
Өндірістік автоматты Жапome тігін машинасы	70 000	3	210 000
Тігін машынасы (Аверлок)	40 000	1	40 000
Тігу құралдар жиынтығы мен көмекші құралдар	30 000	1	30 000
Орнатушы құралдар жиынтығы	20 000	1	20 000
Стремянка	5 000	1	5 000
Тігін үстелдері орындықтарымен	6 000	4	24 000
Қиюға арналған үлкен үстел	5 000	1	5 000
Барлығы			334 000

Ғимарат жолы. Келешек тігін ательесінің басты талаптарына ауданы, технологиялық сызықтың қондырғысы және шағын көлемді қоймада мата өнімдерін сақтау үшін жағдай жасалу керек.

	Ауданы м ²	Бағасы, тг/ м ²	Айлық қорытынды	Жылдық қорытынды
"А" сыныбының бөлмесі	50	2 290	114 500	1 374 000



ОҢТҮСТІК ҚАЗАҚСТАН ОБЛЫСЫ
КӘСІПКЕРЛЕР ПАЛАТАСЫ

Айналымдағы қаражат және шикізаттың шығындары. Перде тігісінің сапасы үшін матаның әр түрлілігі, жіптер және оларға әрлеу элементтері, астарлар, баулар, рюши, шоғырлар ұсынылады. Материалдар меншікті қаражатқа базар және қаланың маманданған дүкендерінен сатып алынады. Матаның және қосымша материалдың көп түрлілігі перде тігісіне қажет. Карнизге және жобаға қолайлы жағдай жасау және оңтайландыру үшін, перде тігісі үшін керекті шикізатты бағалық ұсынысымен 4 санатқа бөледі.

Материалдың санаты	ш.м. бағасы теңге	Айдың жоспарлы көлемі үшін, ш.м.\	Айлық баға, теңге
Қалып	1 300	200	260 000
Элита	3 500	100	350 000
Хайтек	6 500	50	325 000
Престиж	13 500	25	337 500
Барлығы		375	1 272 500

375 ш.м. дейін 22 жұмыс күні, қайда 17 ш.м. - өнімнің өндірімінің шамасы бір күнде, 22 күн -айлық жұмыс күні саны. Қаражатты тиімді игеру мақсатында, шикізат және материалдар үш ай алдын сатып алынады. 3 айда = 1 272 500 теңге * айналымдағы қаражат 817 500 теңге.

Қаржылық жоспар

1- операциялық жылдың пайдасы және шығындары туралы есебі

Мақаланың атауы	Жыл бойы, теңге
Қызмет атқарудың жүзеге асуы	25 656 000
Шикізат және материалдардың өндірістік шығындары	15 270 000
Жалпы пайда	10 386 000
Операциялық шығындардың қорытындысы	6 135 392
Қызметтақы	3 840 000
Ғимараттың жалға алу құны	1 374 000
Еңбекақы төлеу қорына аударымдар	350 592
Коммуналдық қызметтер	504 000
Амортизация ОС	66 800
Операциялық табыс	4 250 608
Корпоративтік табыс салығы	769 680
Таза табыс	3 480 928

Қызмет атқарудың жүзеге асуының табыстары. Дайын өнімнің бағасы 50% шикізаттың бағасымен анықталады. Даналық бағасы 1 ш.м. дайын өнім, "қалып" санаттың декоративтік қосымша материалдары 2 250 теңгені құрайды. Жалпы кіріс шарт жасауда - перде 100% сатылымға шығарылғаны айына: 200 ш.м. * 450 000 теңге 2 250 теңгені =, ал жылына - 5,4 млн. теңге.

Дайын өнімнің даналық бағасы бас 1 ш.м. , "элита" санатының декоративтік қосымша материалдарын ішіне ала, 6 000 теңгеден келеді. Жалпы кіріс алдыңғы шарт жасауда - перде 100% сатылымда айына: 100 ш.м. * 600 000 теңге 6 000 теңге =, ал жылына - 7,2 млн. теңге.

Дайын өнімнің даналық бағасы бас 1 ш.м., "хайтек" санатының декоративтік қосымша материалдарын ішіне ала, 10 500 теңгеден келеді. Жалпы кіріс шарт жасауда – перде 100% сатылымда айына: 50 ш.м. * 525 500 теңге 10 500 теңге=, ал жылына - 6,3 млн. теңге.

Шикізаттың және материалдың санаты	Баға, тг/м2	Айына өндірілетін көлем ш.м.	Айлық кіріс, теңге
Стандарт	2 250	200	450 000



**ОҢТҮСТІК ҚАЗАҚСТАН ОБЛЫСЫ
КӘСІПКЕРЛЕР ПАЛАТАСЫ**

Элит	6 000	100	600 000
Хайтек	10 510	50	525 500
Престиж	22 500	25	562500
		375	2 138 000
Барлығы:	Жылдық кіріс		25 656 000

Шикізат және материалдар. 1 272 500 теңге(материалдардың айлық өзіндік құны) *12 айда = 15 270 000 теңге.

Қызметақы және бюджеттік аударымдар. Перде салонының тиімді қызметі үшін келесі қызметкерлер қажет

Лауазым	Штаттық бірліктер	Айлық жалақы, теңге	Жылдық жалақы, теңге
Менеджер	1	80 000	960 000
Дизайнер	1	80 000	960 000
Шебер тігінші(тігінші)	3	40 000	1 440 000
Тағайындаушы	1	40 000	480 000
Барлығы:	6	240 000	3 840 000

Әлеуметтік салық. Жобаның инициаторы әлеуметтік салықты екі айлық есептік көрсеткіштерді өзі үшін бір айлық өлшемде бір жұмыскерге (МРП * 1 852 теңге МРП *6 1 852 теңге 2 * 12 ай. + 177 792 теңге 12 ай = жұмыскер *). Әлеуметтік аударымдар қызметақының 5% зейнет ақы қорына аударылады (3 840 мың 5%=теңге* (1-10%) *172 800 теңге).

Әлеуметтік салық, теңге	177 792
Әлеуметтік аударым, теңге	172 800

Ғимараттың жалы. Өндірістік ғимараттың ауданы 150 шаршы метрге дейін м2 892 теңге/ бір жылға айына- 1 605 600 теңге келеді.

Коммуналдық қызметтер

Әкімшілік шығындар	Айлық қалыпты шығын	Жылдық қорытынды теңге
Коммуналдық қарыздар	20 000	240 000
Транспорт шығындары	22 000	264 000
Барлығы	42 000	504 000

Амортизациялық аударымдар:

Негізгі жабдықтар	Теңгерім құны	Амортизациялық мөлшер	Амортизациялық аударым, теңге
Құрылыстар	334 000	20%	66 800

Бюджеттік салық және төлемдер. Жоба шеңберінде корпоративтік табыс салығы оңайлатылған жүйесіне өтуге болады, 3% кірістен - 769 мың теңге(25,6 млн. 3% теңге *).

Жобаның қаржыландырылуы

Бұл кезеңге егер жеке меншікті төлемдеріңіз қатысса, меншікті бизнесті ашуға үлкен арман болса, қосымша қаржы тартудың бірнеше нұсқасы бар. Қаржылақ нұсқалары:

ЕДБ арқылы кредиттеу. Қаржылық есептер қажетті заемнің 14% пайыздық ұтыс тігуімен, өтеуінің мерзімі 18 ай, төлемнің мөлшері ОД бойынша жарты жылға %, ал кейін ай сайынғы үздіксіз төлемдермен айқындады. "



**ОҢТҮСТІК ҚАЗАҚСТАН ОБЛЫСЫ
КӘСІПКЕРЛЕР ПАЛАТАСЫ**

Бизнестің жол картасы - 2020" бюджеттік бағдарламасы бойынша ШОБ кредиттеуінің 7% пайыздық ұтыс тігуінің экономиканың басым секторларына субсидиялайды.

"Еңбекпен қамту - 2020" бағдарламасын жүзеге асыру шегінде кредиттеледі. Бағдарламада ауыл тұрғындарына өзінің жеке ісін ұйымдастыруы үшін бюджеттен қаражат бөлу қарастырылған.



16. ЖАЛЮЗИ ӨНДІРІСІ



Жобаның сауалнамасы

Инвестициялық жобаның мақсаттары: Айналым қаражатын сатып алу үшін ОҚО аумағында желбіз өндірісінің цехын іске қосу және ішкі базарларда бөлшектеп сатуды жүзеге асыру.

Өндірімділік: жылына 1 560 желбіз (4 ш.м. бас-басы).

Өнім: желбіздер.

Жобаның құны: 3 672 000 теңге.

Өтімділіктің мерзімі: 1,4 года.

Жобаның тұжырымдамасы

Желбіз өндірісі Қазақстанда жеке бизнес ретінде 1993-1994 қалыптасты. Соған қарамастан бизнестің осы түрі ең табысты түрі. Себебі желбіздер керемет қазіргі интерьерді толықтырады, бөлмені жарық түсуден қорғайды, шудың деңгейін төмендетеді және ыңғайлылығымен ерекшеленеді. Ақырында, осы өнімге деген сұрау ылғи өседі және тиімділік өндіріске желбіздер 20-40 % жетеді

Өндірісте "Isolite" желбіздерінің кәсіпорынын ашу жоспарланды, ПВХ-терезелер, ағаштан және "евротерезелер" орналастыру. Оның әдеттегі желбіздерден өзгешелігі, олар барынша жақын және шынының бетіне барынша анық құралады. Желбізді көтеру немесе айланбалы ламель басқару шынжырымен жүзеге асады. Isolite желбізінің барлық компоненттері пластикті терезелері пластиктан немесе алюминидан дайындалу керек.

Өткізудің стратегиясы

- Бөлшектік баға қою, негізгі тауар бағасымен салыстырғанда қол жетімді
- Сауда орындарымен ынтымақтастық құрылыстық компанияларға жеткізілім ұйымдастыру және фирмалық сауда нүктелерін құру.
- Жарнама (БАҚ, жарнамалық жебелер, тысқы стендтер);
Мерзімдік жеңілдіктер көзін көбейтіп дайын өнімнің түрін көбейтіп, көлемін кеңейту
- Егер табыс көзі болғанда дайын өнімнің түрін, көлемін кеңейту керек

Технологиялық үдеріс

Өндірістік үдерістің кезеңдері

- Жұмысқа дайындық -карниздер қоймадан сұрыпталып таратылады.
- Ойықтық карниз-. Технологиялық ойықтар ұсақ бөлшектеріне қондырылады, ол өлшеміне байланысты болады және орналасуы орталық басқару жүйесіне негізделеді.
- Карнизді жинақтау
- Желбізді ламелей және алюминді таспадан дайындау
- Желбіздер жартылай автоматты немесе қол станокта жиналады.
- Бұйымның сапасының тексереді
- Өнімді орағанда жинақты және қосымша фурнитурамен орайды..

Карнизды жинау келесі тәртіпте болып жатады

- суппорттың қондырғысының шығыршықтармен, шығыршық баудың тіркегішінің жағында болуға керек;
- шеткі терезеге адаптер құрылымының тетігі жинақталады V 13-29 және V 13-28
- баудың тіркегішін қондыру;
- айналманың кіндігін әзірлейді, оның ұзындығы карниздың габаритті өлшемінен кіші болуға кереке;
- кіндік тетікке кіргізіледі және салғылар суппортқа тағылады.

Желбіздер жасауға арналған құрылғы. Ол 16 және 25 мм таспаны қыркуға арналған және мортабандар жасақтайды. Мынадай жабдық 3-5 өткір мортабандармен жасақтанумен ерекшеленеді.

Карниздың тығыздау мортабанын кесу үшін. Осы құрылғы түрлі маркадағы карнидармен жұмыс жасай біледі. Ол карнизды кесуді, ойықтың астына бауды қысқыштың астына жасайды.

Механизмның тығыздаушы бөлігіне айналманың ұстап тұру тетігі. Ол ойықтың қылтиту карнизде жасайды, арнаулы тетікті тоқтату және айналма желбіздер тағайындайды.

Ламелидың бірінші тығыздаушы қысқышы үшін. Сол жабдық таспаның қылтиту ақырында, не бекіту бірінші ламелейі тіркелімі үшін жасайды жасау қойу. Тығыздаушы желбіздер жинау барысында қолданылады.



Егер алюмини орынына ламельден жасалған таспа материал, қолданылса онда плиссе желбіздері алынады. Мұндай күннен қорғайтын конструкциялар жарықтың палитрасына шектеу қоймайды. Плисселер мынадай элементтерден тұрады, крепежа, профиля, бағыттаушы және басқарушы элементтерден құралады.

Жоба үшін біз "Isolite" M 600/4P деген құрылғыны таңдап алдық. Ресейдің өндірілген. Материалдың құнының есебі дайындау үшін 1 кв. м. "Isolite" желбіздері:

- бау үшін салмақ - 183,5 теңге;
- бау - 13,5 теңге;
- клипс - 93,6 теңге;
- жүзік - 250 теңге;
- жүгіртпе - 500 теңге;
- басқару шынжыр - 650 теңге;
- төменгі шынжыр - 550 теңге;
- басқару шынжырының қосқышы - 10 теңге;
- ламельді ұстаушысы - 17 теңге;
- айналманың өзегі - 40 теңге;
- тоқтатқыш - 375 теңге;
- төменгі жүк - 13,5 теңге.
- кронштейн (тіреуіш) қабырға үшін - 150 теңге;
- қапсырма шеге - 150 теңге;
- алюмини кенер - 600 теңге;
- баудың тіркегіші - 250 теңге;
- бүйір тетік - 500 теңге
- алюмини таспа - 120 теңге;

Барлығы: 4466 теңге.

Жобаның жүзеге асуына инвестициялар және шығындар

Жабдықтар	Саны, дана	Бағасы, теңге
Рихтовочный балға	1	8 000
Атауыздар	5	5 000
Қайшылар	5	4 000
Маятникті ара	1	20 000
Жоғарғы карнизды тығыздауыш үшін	1	130 000
Төменгі қақпашықты тығыздауыш үшін	1	150 000
Қармақбау тығыздауыш үшін	1	155 000
Желбіздер өндіруші жабдық	1	3 000 000
Жабдықты жеткізуге және қондыруға кеткен шығындар		200 000
Барлығы		3 672 000

Жобаның жабдықтауды жүзеге асуы үшін

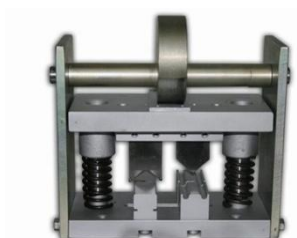

Желбіз

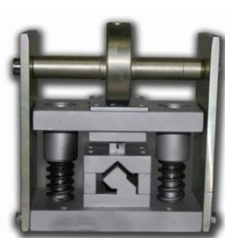

Жабдық тығыздауыш үшін

қақпашықты карнизды тығыздауыш үшін



өндірісінде жоғарғы Төменгі

Қаржыландыру жоспары

1- операциялық жылдың пайдасы және шығындары туралы есебі

Мақаланың атауы	Барлығы, теңге
-----------------	----------------



ОҢТҮСТІК ҚАЗАҚСТАН ОБЛЫСЫ
КӘСІПКЕРЛЕР ПАЛАТАСЫ

Дайын өнімнің жүзеге асуынан табысы	37 440 000
Шикізат және материалдарға кеткен тікелей шығындар	27 867 840
Жалпы табыс	9 572 160
Жалпы әкімшілік шығындар	5 412 000
Әлеуметтік салық	355 992
Операциялық табыс	3 804 168
Корпоративтік табыс салығы	1 123 200
Таза пайда	2 680 968

Дайын өнімнің жүзеге асуынан табыс: Өндірістің жоспарла көлемі - 520 ш.м. немесе 130 айлық желбіз. Желбіз өндірісінің ай сайынғы табыс :130 желбіз* 24 000 теңге = 3 120 000теңге т.е. жылда: 37 440 000 теңге *12 ай. = 3 72440 000 теңге.

Тікелей шығындар - Шикізат және материалдар: Бір желбіздің ортақ шығындары (1 желбіз = 4ш.м.),(4466 теңге* 4 кв. м.) = 17 864 теңге. шикізат және материалдар. Қортынды, желбіз жасау үшін тікелей жылдақ шығындар, 1560 желбіз 27 867 840 теңге

Жалпы және әкімшілік шығындар

Шығындар	Айына, теңге	Жылына, теңге
Еңбекке ақы төлеу	330 000	3 960 000
Бөлменің жалы ауданмен м2 60	60 000	720 000
Жылу жүйесі	6 000	84 000
Коммуналдық қарыздар (су, қоқыстың әкетілімі)	5 000	60 000
Жарнама шығындары	15 000	180 000
Үстеме шығындар	30 000	360 000
Өзге шығындар	5 000	60 000
Барлығы	451 000	5 412 000

Еңбек ақы төлемдерінің талдауы

Лауазымы	Штаттық бірлік	Айлық жалақы, теңге	Жылдық жалақы, теңге
Жинақшылар	5	250 000	3 000 000
Менеджер	1	80 000	960 000
Барлық қызметкерлерге	6	330 000	3 960 000

Әлеуметтік салық. Жобаның бастамашысы әлеуметтік салық төлейді екі айлық есептік көрсеткіште ал өзіне бір айлық есептік көрсеткіште әрбір жұмысшыға (1 852 теңге 2 * 12 ай +1 852 теңге МРП *6 жұмысшыға * 12 ай = 177 792 теңге). Әлеуметтік аударымдар 5% қызметкерлердің міндетті зейнетақы қорына аударылады (3 960 мың теңге * (1-10%) *178 200 теңге)

Әлеуметтік салық, теңге	177 792
Әлеуметтік аударым теңге	178 200

Бюджеттік салық және аударымдар.Жоба аясында корпоративтік табыс салығы төленеді , белгілі оңайлатылған салық төлеу жүйесіне өтуге болады, 3% операциялық табыста - 1 123,2 мың. теңге (37,4 млн. теңге * 3%).

Жобаны мемлекеттік қолдаудың қаржыландырылуы

"Еңбекпен қамту - 2020" шағынкредиттеу бағдарламасы. Бағдарлама бойынша, бағдарлама аясында кредит алу ұйым немесе меншікті істің, айналымды қаржыны толықтыру(сауданың қызметінен шеңбер басқа) 6% құнмен уақытқа ықти 54 ай көп емес мерзімге .



**ОҢТҮСТІК ҚАЗАҚСТАН ОБЛЫСЫ
КӘСІПКЕРЛЕР ПАЛАТАСЫ**

ЕДБ арқылы кредиттеу. Финанс есептер заемнің 14% пайыздық құнмен айқындады, 18 айдың өтеуінің мерзімімен, төлемнің мұрсатымен ОД және % баста жарты жылға, ал кейін үздіксіз ай сайынғы төлемдермен. " Жол картасы бизнес - 2020" деген бағдарламасында сыйақының пайыздық құны қаражаттандыруы 7% дейінгі бағдарлама шегінде беріледі.



17. ДӘРЕТХАНА ҚАҒАЗЫ ӨНДІРІСІ



Жобаның сауалнамасы

Инвестициялық жобаның мақсаты: ОҚО аумағында дәретхана қағаздың өндірісіне, айналымды сатып алу цехын жүзеге асыру ішкі базарда.

Өндірімділік: Дәретхана қағаздың жылына 18 млн. дана орамы.

Өнім: Әжетхана қағазының орамы.

Жобаның құны: 13 286 144 теңге.

Өтімділіктің мерзімі: 2,7 жыл.

Жобаның тұжырымдамасы

Инвестициялық жобаның бизнестің ұйым жолымен ұсынудың жүзеге асуы, қызметтің таңдап алу көрінісінің тиімділігінің қисыны, толық, ша әжетхана қағаздың дайындау мен жабдықтың табысымен инвестициялық шығынның жабылуы әжетхана қағазын жасау құрылғысына байланысты.

Өнімнің сипаттамасы

Дәретхана қағазы –қағаз өнімі арнаулы тазалық - гигиеналық максата жұмсалады, қағаздың арнаулы бұйымының, көбіне, гигиенаның сүйеуі үшін кейін дефекация (жаман анайы нұсқада) немесе зәр шығару (зәрдің тамшысы өшіру). Әжетхана қағаз орам немесе парақ түрінде шығарылады.

Дәретхана қағазының жасалуы - біраз күрделі үдеріс. Ол қатал тағайындалған жерлерде ынталануға және болу бұл ретте жұмсақтық керек. Бұдан басқа, ол талшықтарға деген тез ыдырау тәріздер керек. Әйтпесе ол сарқынды құбырларды тығындайды.

Базардың есебі және өнімнің өткізуі

Әжетхана қағаз көптен әдеттегі үйреншікті сала. Тіпті елестету қиын, тіпті жүз жылдықтан кейін сол кездің жемісі, ал ол әдеттегі тұрмыстық гигиеналық материал болды.

Кез келген коммерциялық жобаны пайдалы жасау өнімнің табысты жүзеге асуына тәуелді болады, бұған қарамастан туалет қағазы мында шығармаптын. Түсінікті, ешқандай ой болмапты әжетхана қағазын меншікті дүкен ашып сатуға болатындығы туралы, осындай өнімді сату дүкендер және супермаркеттерде жүзеге асады. Мынадай саудада өзінің плюстері және минустары болады.

Негізгі артықшылық: саудада үлкен дәнекерлер, өндірісті сатып алуға қауқарлы үлкен қосалқы қорларды жүзеге асыруға болады ("жаңалыққа" бизнесте толығымен әр топтамаға айына 50-70 тоннаға/дейін келісуге болады). Өнім қоймада жинақталмай өндіріс тоқтамастан жұмыс істейді.

Негізгі жетіспеушілік: супермаркеттің сауда "сыбағасы" 30% кем емес болады, ал сіздің өніміңізді дөп орналастырды, сол барлық 50%. Табиғи, мынадай жүзеге асу неғұрлым үлкен зауыттың маңызды көлемдері үшін жарайды. Ұсақ кәсіпорындар үшін тиімділеу үлкен оптовый базалармен ынтымақтастық немесе меншікті дилердің дүкеннің және сауда нүктенің сатылымы тұрмыстық тауардың жүзеге асуы аймақта болады.

Технологиялық үдеріс және жоспар

Негізгі артықшылық: сауда аулар - кесек-кесек дәнекерлер, өндірістің ("новичка" бизнесте толығымен реалистік туралы партияларда келісіп ал- 50-70 тоннаға/дейін айды) кесек-кесек босалқы қорларлары жүзеге асыру алғыр. Үшін ана чтобы өнім қоймада жинақталмады өндіріс тоқтамастан жұмыс істейді.

Негізгі мін: супермаркеттің сауда "сыбағасы" емес кемірек 30% келеді, ал чтобы сендердің өніміңді дөп орналастырды, сол және барлық 50%. Табиғи, мынадай жүзеге асу неғұрлым кесек-кесек зауыттың маңызды көлемдері үшін жарайды. Ұсақ кәсіпорындар үшін тиімділеу кесек-кесек көтерме базаларымен ынтымақтастық немесе меншікті дилердің ауының жаралғаны дүкеннің және сауда нүктенің күтуі үшін ша тұрмыстық тауардың жүзеге асуы аймақта болады.



Технологиялық үдеріс және жоспар

Макулатураға елдің дайындығы

Екінші шикізатта сырттың қоспалары тазаланады, судың қосымшасымен уатқышта майдаланады. Сумен майдалау елек арқылы қайта шайналады да арнаулы електе еленеді де ал қалған ұсақ бір қалыпты қосылу барысында. Алғашқы тазалауда жаман (скрепки, шыны, қысқыштар және т.б.) өткізеді

Шикізатты шаю

Тазартылған қоспа күбіге барады, қайда су құбырым және айналымды сумен жуады. Шаюның ұқыптылығынан осы кезеңде тек келешек қағаздың(еш ұзақ шаю соғұрлым ақ шикізат) сапасы болады, ал бағада өзіндік құнға(судың шығындары) қосылып бағаланады. Ал лас су кәрізге кетеді.

Жіңішке помол

Шикізат таза сумен бірге араластырылып көп функционалды диірменнің көмегімен сулы қағаз бір қалыпты майдаланады, кейін кернеулі күбіге престеледі

Шоғырланудың регуляциясы

Кернеулі күбіден арнаулы сыйымдылыққа дейін барады, қайда қоспаның жекелеген құрамы шикізаты және суды реттейді. Кейін керек табысының көрсеткішін, біркелкі тасқынмен қағазбөлшекті машинаның торының үстеліне құяды.

Рулон дайындаманың өндірісі

Қоймалжың капрон тордың көмегімен шайналады, бір мезгілде тасымалдағыш таспаның қызмет етуі капрон тордың сусызданатын. Артық сұйықтық қайта шикізаттың шайып пайдалану айналымда шикізатты қайта шаюда пайдалану. Қағаздың салмағы кептіргіш дабылға келіп, 10 минутты жылдамдық 10 айналыспер айналып 110 градустық бумен қызумен қызады. Дабылда арласпа кептіріледі, пышақпен түсіріледі. Тураулы таспалар кептіріледі және кейін орамаларға дайындалып бөлінеді.

Майда тартылған ұн және өрнек

Қағаз бөлетін машинадан алған бобинадан өрнектік розматка жабдыққа өрнек және бірқалыпты келептеу безеу үшін қолатқа(орамдық, түзу енге бобинамен, ал диаметрі – әжетхана қағаздың әдеттегі орамымен) разматочный жабдыққа салады. Мынадай келептеу құрылымы мен жасалуы қажет(екі қабатты, үш қабатты қағаздың) және тығыз орамдықтың құрылымының құралымы үшін керек.

Орау және кесу

Қолға алынған бумаға баспаханада ілгері тапсырыс берген заттаңбамен желімделеді, арнаулы станокта тура кесу үшін орамдықтар егеленеді. Кесілген орамдықтардың салмақтары тексеріледі, орамдарды әзір қорапқа немесе полиэтилен пакеттерге теңдейді.

1 тонна қағаз шығару (немесе 6250 орамдар, арзан нұсқа) жасау үшін қажет

Материал	Ед. изм.	Кол-во	Цена за единицу, тенге	Сумма, тенге
Макулатура (жарамсыз түрлі қағаздар, кітаптар т. б.)	тонна	1,1	50 000	55 000
Электрқуаты	кВт	700	17	11 900
Су	м ³	20	100	2 000
Бу	тонна	4	1 000	4 000
Тор	Шт.	0.02	15 000	300



ОҢТҮСТІК ҚАЗАҚСТАН ОБЛЫСЫ
КӘСІПКЕРЛЕР ПАЛАТАСЫ

Мауыт	Шт.	0,01	100 000	1 000
Өзге шығындар (желім, целлофан, заттаңба және т.б.)			8 000	8 000
Барлығы				82 200

Макулатура — 1.1 т. * 50 000 теңге = 55 000 теңге, электрқуаты — 700 кВт * 17 теңге/кВт = 11 900 теңге және т.б. Бір орамдықтың орташа салмағы - 160 гр. Қағаздың 1 орамдқының өзіндік құны - 13,152 теңге

Жобаның бағыт және инвестициялық жұмсалымның көлемдері	Барлығы, теңге
Негізгі жабдықтың табысы	9 320 000
Жйналған өндірістік қосалқы қорлар шикізаттың, материалдардың, материалдыкемес активтердің және басқа материалды-техникалық қамбалары (3 ай.)	2 710 944
Өндірістік ғимараттың жалы, 200м2 сыныптың(С) бөлмесінің	1 255 200
Барлығы	13 286 144

Әжетхана қағазын дайындау үшін жабдықтың және табысына шығындары

Атауы	Өндірімділік	Баға, теңге
Әжетхана қағазын дайындау арналған жабдық	6250 орам күніне	9 320 000
Барлығы		9 320 000

Қаржылық жоспар

1- операциялық жылдың пайдасы және шығындары туралы есебі:

Мақаланың атауы	Барлығы жылдық, теңге
Қызмет атқарудың жүзеге асырылуы	36 000 000
Тікелей шығындар	23 673 600
Жалпы пайда	12 326 400
Операциялық шығындар жиынтығы	6 611 005
<i>Қызметқақы</i>	3 960 000
<i>Еңбекақы төлеу қорының аударымдары</i>	333 768
<i>Бөлменің жалы</i>	1 255 200
<i>Коммуналдық қызмет атқарулар</i>	130 037
<i>ОС амортизациясы</i>	932 000
Операциялық табыс	5 715 395
Корпоративтік табыс салығы	1 080 000
Таза пайда	4 635 395

Сатудан келген кіріс: Әжетхана қағазының сатылу бағасы 20 теңгеден келеді. Орташа жылына сату болады 18 млн. Әжетхана қағазының данасы(әр аймақтың тәуелділігіне қарай) ,бұл 36 000 000 теңге жылына сай келеді. (36 000 000 теңге = 20 * 18 млн. данасы).

Тікелей шығындар. Қағаздың 1 орамдқының өзіндік құны - 13,152 теңге. Жылына- 18 млн. әжетхана қағазының данасын жүзеге асыру жоспарланған. Барлығы: 23 673 600 теңге = 18 млн. данасы *13,152 теңге

Қызметкерлерге кететін шығындар . Әжетхана қағазын шығару цех үшін қызметкерлердің үйлесімді саны– 5 адам. Өндірістік қызметкерлердің мінездемесі



ОҢТҮСТІК ҚАЗАҚСТАН ОБЛЫСЫ
КӘСІПКЕРЛЕР ПАЛАТАСЫ

Лауазым	Штаттық бірлік	Айлық жалақы, теңге	Жылдық жалақы, теңге
Сатылым бойынша менеджер	1	90 000	1 080 000
Цехтың мамандары	3	60 000	2 160 000
Электрші (шебер)	1	60 000	720 000
Барлығы	5		3 960 000

Әлеуметтік салық. Жобаның бастамашысы әлеуметтік салық төлейді екі айлық есептік көрсеткіште ал өзіне бір айлық есептік көрсеткіште әрбір жұмысшыға (МРП*1 852 теңге МРП *5 1 852 теңге 2*12 ай +155568 теңге 12 ай = жұмыскерінің *). Әлеуметтік аударымдар 5% қызметкерінің соң тындырымды ақша-несиенің жарналығының(3 960 мың 5%=теңгесінің * (1-10%) *178 200 теңге) минусымен тең.

Әлеуметтік салық, теңге	155 568
Әлеуметтік төлем, теңге	178 200

Бюджеттегі салық пен төлем. Жоба көлемінде салық салудың жеңілдетілген жүйесі бойынша корпоративті кіріс салығы кірістің 3% -ы – 1080 мың теңге (36,0 млн.теңге) төленеді.

Шаруашылық шығын. Шаруашылық шығын жарық құрылғыларына, кәріздерге, суға, жылуға кететін шығын көлемін қамтып, жылына 130 037 теңгені құрайды:

Шығын түрлері	Шығыс көлемі	Өлшем бірлігі	Теңге/бірлігі	Суммасы, теңге
Жарық	70	кВт/час	16,97	14 255
Су	10	м3	131,52	15 782
Жылу (5 айға)	200	м3	100,00	100 000
Барлығы				130 037

1 жылда негізгі құрылғыларды амортизациялау. Дәретханалық қағаздарды өндірудегі цехтың негізгі құрылғылары (10%) (9 320 000 теңге*10%= 932 000 теңге).

Жобаны қаржыландыру

Өзіңіздің жеке қаражатыңыз болмаса да кәсіпкерлікпен айналысуға бел бусаңыз қосымша капиталға қол жеткізудің бірнеше нұсқасын ұсына аламыз. Қаржыландыру көздері:

ЕДБ-мен қаржыландыру. 18 айға берілетін 14%-дық займ. ОД төлемі бойынша жарты жыл көлемінде жеңілдік беріліп, одан соң ай сайынғы төлем. «Жол картасы-2020» бағдарламасы шеңберінде 7%-ға дейін сыйақы белгіленген.

«Жұмыспен қамту-2020» бағдарламасы шеңберінде несиелендіру. Бағдарлама тұрғындарға өз ісін жүргізуге бюджеттен қаржы бөледі.



18. ЖҰМСАҚ ЖИҒАЗ ӨНДІРІСІ



Жобалық сауалнамасы:

Инвестициялық жоба мақсаты: тапсырыс бойынша жұмсақ жиһаз даярлау.

Өнім: диван, кресло.

Өнімділік: жылына 300 дана.

Жоба құны: 6 296 600 теңге.

Іске асу мерзімі: 1,5 жыл.

Жоба тұжырымдамасы:

Жиһаз даярлау «тапсырыс бойынша өндіру» сипатына ие болып келеді. Жұмсақ жиһаз өнімдерін кішігірім, аз мөлшерде өндіру тиімді.

Өндірістегі негізгі жұмыстар қолмен жасалатындықтан қымбат құрылғыларды қажет етпейді. Бизнес сән үлгілері мен тұтынушының талғамына икемді. Егер де фабрика қайта түрлендіру ісіне 3 ай көлемінде уақыт жұмсайтын болса, кіші бизнесте санаулы күндерде өзгеріске түсе алады. Ағаш материалдары, қаптау құрылғылары, экзотикалық түр-түсті таңдау, шебердің талғамдылығы болашақта өндірісті кеңейтуге мүмкіндік береді.

Маркетингтік жоспар:

Тұтынушылар 3-4 жылда жаңа жиһазға тапсырыс береді. Бағалы жиһаз сатып алушылар импорттық өнімді таңдайтындықтан, отандық өндірістің жартысынан көбі ортаңғы топқа, тек 10%-ы ғана премиум класқа тапсырыс береді.

Өнімдерді бөліп тасымалдаудың қолайсыздығы мен құнының жоғары болуы бәсекелестіктің туындауына себепші болады.

Қазақстандықтар трансфермеленетін механизмді жұмсақ жиһаздарды қалайды (Батыста керісінше, қонақжайға арналған дивандар ашып-жабылмайды). Еурокітапша және дельфин – ең көп тараған трансформер-модельдері.

Жұмсақ жиһаз өндірісінің технологиялық процесі

Ең көп тараған әрі технологиясы күрделі диван даярлау реті:

1.Цехта фанерлер мен тақтайларды кесіп, жұмсақ жиһаз каркасын даярлайды. Бұл жұмыс төмендегідей кезеңдерден тұрады:

- Торцорлық станокта фанера ұзындығы бойынша бөлінеді;
- Дөңгелек ара станогінде фанера көлденеңінен кесіледі;
- Алынған материал төрт жағынан тегістелген соң түкті станокта түкшелермен құлақшалар тесіледі;
- Электр құрылғы көмегімен литадан ішкі бөлшектер кесіледі (ДВП, ДСП);
- Тасмалдағыш механизмдері бекітіледі (жиналатын дивандарға);
- Каркас-негіз жинақталады.

2.Дайын каркасқа қаптағыш цехта паролон жапсырылып, қапталады. Алдымен ағаш негізге арнайы материал – дарнит жапсырылады. Ол дайын өнімді тасымалдау кезіндегі сырылып кетпес үшін маңызды.

3.Жұмсартқыш құрылғылар, ортопедиялық қызмет атқаратын блок серіппелері орнатылады. Блоктар орталық бөлікте және периметрі бойынша біртегі орнатылады.

4.Блок периметрін бойлай поролон жапсырылады. Паролон қатты каркасты сақтайды.

5.Серіппе аралық материалды зақымдамас үшін серіппелі блоктың жоғарғы жағына бір қабат тығыз материал жапсырылады.



**ОҢТУСТІК ҚАЗАҚСТАН ОБЛЫСЫ
КӘСІПКЕРЛЕР ПАЛАТАСЫ**

6. Спангон, поролон немесе кокос қабығы аралық материал ретінде пайдаланылады. Спангон мен поролон біршама арзандатылған нұсқа, бір-екі жыл ішінде «отырып», жарамсыз болып қалады. Кокос қабығы – біршама қатты әрі төзімді материал, кемі 7-8 жылға жарайды.

7. Аралық төсеніштен соң тағы бір жұмсартқыш материал – биіктігі 40 мм, тығыздығы 35-42 мм болатын поролон төселеді поролон мен қаптағыш материал аралығына поролонға «тыныс беретін» синтепон төселеді.

8. Тігін цехында табиғи жүннен де, жасанды талшықтардан да жасалған кез-келген матамен жұмыс жасауға қабілетті құрылғылар қолданылады. Мұнда қаптағыш материалдар пішіліп, қабатталады. Жұмсақ жиһаз жастықшаларына, арқалықтарына, орындықтарына қаптамалар тігіліп, қарқас-негізге кигізіледі.

9. Жиһазталып, безендірілгеннен соң полиэтиленмен, картонмен қапталып, дайын өнім қоймаға жіберіледі.

Бір өнімді даярлау шығыны (жұмсақ диван):

Атауы	Саны	Бағасы (теңге)	Барлығы (теңге)
Фанера, м3	1	450	450
тақтай, м3	0,08	5000	400
ДВП (қағаз)	2	600	1200
Шеге (кг)	0,7	200	140
Болт	0,5	300	150
Бұранда	0,2	300	60
Гобелен (п.м)	8,4	2200	18480
Жіп (блок)	1	40	40
Желім (кг)	0,2	200	40
Картон (кг)	2	80	160
Полиэтилен (м3)	13	70	910
Поролон	0,3	600	180
Ватин (п.м)	4	250	1000
Фурнитура	1	400	400
Жастықша	6	450	2700
Мата (м)	1	650	650
Барлығы			26 960

Өндірістік цех жұмысына төмендегідей құрылғылар қажет:

атауы	Саны	Бағасы (теңге)	Барлығы (теңге)
Ағашты өңдейтін станок (білдек)	1	2 500 000	2 500 000
Көпаралы кесетін станок (білдек)	1	1 000 000	1 000 000
Токарлық станок (білдек)	1	120 000	120 000
Торцорлық станок (білдек)	1	400 000	400 000
Дөңгелек аралы станок (білдек)	1	120 000	120 000
Шлифтегіш (төртжақты) станок (білдек)	1	210 000	210 000
Түкті қареткалы фрезерлі станок (білдек)	1	130 000	130 000
Пневматикалық вайм	3	20 000	60 000
Қол электрлік құрылғы (дрель, перфоратор, бұрандасы)	3	17 000	51 000
Жайма столы (2 дана)	2	20 000	40 000
Тігін машинкасы	1	30 000	30 000
Кескіш құрылғы (қайшы, пышак)	1	20 000	20 000
Барлығы			4 681 000

1 жыл ішіндегі кіріс-шығыс есебі

Атауы	Жылына теңгемен
-------	-----------------



Көрсетілген қызметтен түскені	18 000 000
Нақты шығын	8 088 000
Валдық кіріс	9 912 000
Шығын	5 071 968
Жалақы	3 120 000
Еңбек төлемі қорына (5%)	295 968
Жалға алу	1 200 000
Жарнама	120 000
Шаруашылық төлем (жарық, су, қоқысты шығару)	300 000
Өзге де шығын түрлері	36 000
Операциялық кіріс	4 840 032
Корпоративті төлем салығы	540 000
Таза кіріс	4 300 032

Көрсетілген қызмет пайдасы: жылына құны 60000 теңге тұратын 300 дана жұмсақ жиһаз шығару жоспарланады. Жылдық қорытынды: 300 дана* 60 000 теңге = 18 000 000 теңге.

Тікелей шығын: Диванның өзіндік құны – 26 960 теңге. Егер 26 960 теңгеден 300 дана өндіргенде = 8 088 000 теңге.

Операциялық шығын:

Шығын	айына	жылына
Жалақы	210 000	2 520 000
Жалға алу	100 000	1 200 000
Еңбек төлемі қорына (5%)	10 500	126 000
Шаруашылық төлем (жарық, су, қоқысты шығару)	25 000	300 000
Жарнама шығыны	10 000	120 000
Өзге де шығындар	3 000	36 000
Барлығы:	358 500	4 302 000

Еңбек жалақысы:

Қызметі	саны	айына (теңге)	жылына (теңге)
Кесіп-пішуші	1	50 000	600 000
Тұтыну менеджері	1	60 000	720 000
Жұмысшылар	3	50 000	1 800 000
Қызмет құрамы бойынша барлығы	5		3 120 000

Әлеуметтік салық. Жоба басқарушысы өзіне екі жалақы көлемінде, әр жұмысшы үшін бір айлық көлемінде әлеуметтік салық төлейді (1 852*2*12 ай + 1 852 МРП *5 жұмысшы* 12 ай = 155 568 теңге). Әлеуметтік төленімдер міндетті зейнетақылық төленімдерді алып тастағанда айлық көрсеткіштің 5 %-ы (3 120 мың теңге *(1-10%)*5%= 140 400 теңге).

Әлеуметтік салық, теңге	155 568
Әлеуметтік төленім, теңге	140 400

Бюджеттегі салық пен төленім. Жоба көлемінде қарапайымдалған жүйеге сай, қолға тиетін жалақының 3% -ынан корпоративті салық төленеді - 540 мың теңге (18,0 млн. теңге * 3%).



Жобаны қаржыландыру

Өзіңіздің жеке қаражатыңыз болмаса да кәсіпкерлікпен айналысуға бел бусаңыз қосымша капиталға қол жеткізудің бірнеше нұсқасын ұсына аламыз. Қаржыландыру көздері:

ЕДБ -мен қаржыландыру. 18 айға берілетін 14%-дық займ. ОД төлемі бойынша жарты жыл көлемінде жеңілдік беріліп, одан соң ай сайынғы төлем. «Жол картасы-2020» бағдарламасы шеңберінде 7%-ға дейін сыйақы белгіленген.

«Жұмыспен қамту-2020» бағдарламасы шеңберінде несиелендіру. Бағдарлама ауылдық мекен тұрғындарына өз ісін жүргізуге бюджеттен қаржы бөледі.



19. ҚАҒАЗ МАЙЛЫҚТАР ӨНДІРІСІ

Жоба



сауалнамасы:

Инвестициялық жоба мақсаты: майлықтар өндіру.

Өнімділігі: айына 100 000 орама.

Өнім: қағаз майлықтары.

Жоба құны: 9,38 млн. теңге.

Мерзімі: 6 ай

Жоба концепциясы

Ұсынылып отырған инвестициялық жоба бойынша таңдап алынған бизнес – қағаз майлықтарын өндіру. Қағаз майлықтарын жасайтын құрылғыларды сатып алуға кеткен барлық инвестициялық шығынды өтеу.

Өнімнің сипаты

Қағаз майлықтары күнделікті тұрмыста көптеп қолданысқа енген. Бұдан бір жүз жыл бұрын баршылықтың белгісі ретінде қолданылған бұл өнім тұрмыстық гигиеналық өнім ретінде қалыптасты.

Маркетингтік жоспар мен нарықтық талдау

Кез-келген комерциялық жобаның пайдасы оның қалай іске асатындығымен байланысты. Қағаз майлықтары жайында да осыны айтуға болады. Өнім дүкендер мен супермаркеттер желісі арқылы таратылады. Сауданың мұндай түрінің өзіндік пайдасы мен кемшіліктері де бар.

Негізгі басымдық: сауда желілері – өнімнің көп бөлшегін сатып алатын ірі делдалдар (бизнесті жаңадан бастағандар айына 50-70 тоннаға дейін). Мұндай жағдайда өнім қоймада жиналып тұрмай, үнемі сауда айналымына енеді.

Негізгі кемшілік: супермаркеттердің үлесі 30%-дан кем емес, ал өз өніміңіз жақсы өтсін десеңіз 50%-ға дейін үлескер болады. Мұндай бөлініс ірі зауыттарға ғана қолайлы болмақ. Кіші бизнестегілер ірі көтерме базалармен келісімге отырады немесе өзіндік диллерлік желісін ашуға тура келеді.

Технологиялық процесс

Қағаз майлықтарын өндіру технологиясы: шикізатты орағыш машинаға орналастырып, белгіленген диаметрі мен тығыздықта орау қажет. Алынған өнімге этикетка (жапсырма) жапсырып кескіш машинада белгілі бір өлшемде кеседі. Даярланған кесіндіні полиэтиленді кейсте не қорапшаға орайды.

Қағаз салфеткаларын өндіру ісіне қажетті құрылғылар:

- айналдырғыш станок,
- Втулді станок, (төлке білдек)
- кескіш станок, (білдек)
- орайтын станок. (білдек)
- желімдейтін үстел.

Қағаз майлықтарын өндіру жартылай автоматты және автоматты болуы мүмкін.

Майлықтарды өндіру үшін салфеткалық машина алу керек. Оны ғимаратта орналастырып, 3 фазалы 380 Вольтты желіге жалғайды. Майлық жасайтын шикізат, жапсырма қағаз, 50-100 қағаз сыятындай орама даярланады. Шикізатты майлық жасайтын машинаға орналастырып, алынған дайын өнімді орамаға салу керек.

Майлықтар жұқа болуы үшін целлюлозаны үлкен миксермен араластыра отырып мусқа айналдырамыз. Қағаздың қалыңдығы мен жұқалығы қағаз массасының қаншалықты үлпілдек болуына байланысты. Целлюлозалы көбік кептірілгенде оның талшықтары жіңішке торлармен тоқылғандай болады. Престелген соң булы ыстық целлиндрге бекітіліп, шеті арнайы лезвиенмен кесіледі. Мұндай қағаз жұмсақ әрі ылғалды жақсы сіңіреді. Бұдан соң лентаны



**ОҢТҮСТІК ҚАЗАҚСТАН ОБЛЫСЫ
КӘСІПКЕРЛЕР ПАЛАТАСЫ**

кесіп, рулонға орайды. Мұндай процесті іске асыратын бірнеше машиналар бар: бірі барлық істі басынан аяғына дейін өзі атқарса, екіншісі тек бөліктерін ғана жүргізеді.

Қағазға сурет түсіру қарапайым типографиялық тәсілмен іске асады.бірақ бірқатар ерекшеліктері бар. Қағаз жұқа болғандықтан, бояу тигенде езіліп кетуі мүмкін. Сондықтан бояу металды иінге бекітілген полимерлі икемді мөрмен басылады. Басылу кезінде мыңдаған микроскопиялық ұяшықтары бар бояу толған барабан лотокқа түседі де, тек бір секундта ғана сурет басып шығады.

Баспаның жоғары жылдамығынан және бояудың нақты мөлшерде болуы бояудың ағып кетпеуіне жағдай жасайды.Технологиялық нормаларға сай тек адам денсаулығына қауіпсіз тағамдық бояулар ғана қолданылады.сурет салып болған соң қағаз ыстық иіндер арасында кептіріледі де майлық жиектеріне рельефті із қалдырады. Одан соң бекітілген өлшемде шаршы қойылып, автоматты түрде жинақталады. Стандартты машина бір орамада 400-ге дейін салфетка береді. Соңғы кезең – майлықтарды целлофанға немесе қағазға орау.

Жобаны инвестициялау және шығын

Жобаның бағыты мен қаржыландырылуы:

Жобаның бағыты мен қаржыландырылуы	Барлығы теңге
Құрылғыны сатып алу	6 987 695
1 айға шикізат, материал және өзге де материалды-техникалық ресурстар қоры	1 141 700
Өндіріс орнын жалға алу, 200м2 (С) сатылы орын	1 255 200
Барлығы	9 384 595

Өндіріс орны. Қағаз майлықтарын өндіретін кіші цех ашу үшін 200 кв. м-ден кем емес орын қажет. ОҚО бойынша штат агенттерінің мәліметіне сүйенсек, «С» сатылы орынды жалға алу орташа есеппен айына 523 теңгені құрайды.

Қағаз майлықтарын өндіру үшін алынатын құрылғы шығыны:

Атауы	Өнімділігі	Модель	Құны, тг.
Құрылғы	700-1000 шт/мин	HX-240	3 378 095
Қағаз майлықтарын орайтын құрылғы (полуавтомат)		HX-002	768 000
Ұзындығы бойынша кесетін құрылғы		MH-1575	2 841 600
Барлығы			6 987 695

Қаржылық жоспар

1- операциялық жылдағы кіріс пен шығыс:

Атауы	Барлығы жылына, теңге
Қызмет түрлері	44 400 000
Өндірістік шығын	15 715 344
Валдық кіріс	28 684 656
Операциялық шығын қорытындысы	10 501 695
<i>Жалақы</i>	<i>7 800 000</i>
<i>Еңбек қорына аударылым</i>	<i>617 688</i>
<i>Жалға алу</i>	<i>1 255 200</i>
<i>Шаруашылық қызмет</i>	<i>130 037</i>
<i>ОС амортизация сы</i>	<i>698 770</i>
Операциялық кіріс	18 182 961
Корпоративті төлем салығы	1 332 000



Таза пайда

16 850 961

Сатылымнан түскен пайда: майлықтардың сатылым бағасы – 37 теңге. Орташа есеппен айына 100 000 орамаға дейін сатуға (аймақтың ерекшелігіне қарай) болады, ол жылына 44 400 000 теңгені құрайды ($37 * 100\ 000 * 12 = 44\ 400\ 000$ теңге).

Тікелей шығын. Шикізат пен материал алуға, жарыққа кететін шығын:

Атауы	Айына жұмсалғаны	Біреуінің бағасы	Жылдық қорытынды
Интернет – провайдерлер қызметі	1	5 000	60 000
Жарық (Кв/ч)	9600	16,97	1 954 944
Қағаз майлықтарын даярлауға	1	1 141 700	13 700 400
Барлығы			15 715 344

Шикізат пен материалдар:

Атауы	1 тонна шикізат шығыны	1 айдағы шикізат шығыны	Айлық шығын	Жылдық шығын
Майлық шикізаті	228 340	5 тонн	1 141 700	13 700 400
Барлығы				13 700 400

Ғимаратты жалға алу.

Өндірістік ғимарат көлемі - 200 м² (200 ш.м. *523 теңге*12 ай = 1 255 200 теңге).

Шаруашылық шығын мен жылу.

Жарық, кәріз, су, жылу сынды шаруашылық шығынға жылына 130 037 теңгені құрайды:

Шығын	Шығын көлемі	Өлшем бірлігі	Теңге/дана	Жылдық қорытынды
Жарық	70	кВт/час	16,97	14 255
Су	10	м ³	131,52	15 782
Жылу (5 ай)	200	м ³	100,00	100 000
Барлығы				130 037

1 жылға негізгі құрылғы амортизациясы

Цехта қағаз майлықтарын өндіруге (10%), $6\ 987\ 695 * 0,1 = 699$ тыс. теңге)

Жалақы мен бюджетке бөлініс.

Қағаз майлықтарын даярлауда 10 адам қажет.

Өндірістік қызметкер мінездемесі:

Қызметі	Штаттық бірлік	Айлық жалақы, теңге	Жылдық жалақы, теңге
Директор	1	120000	1 440 000
Бухгалтер	1	90 000	1 080 000
Сауда менеджері	2	70 000	1 680 000
Цех маманы	2	50 000	1 200 000
Электрик (мастер)	2	60 000	1 440 000
Көмекші	2	40 000	960 000
Барлығы	10		7 800 000

Әлеуметтік салық. Жоба басқарушысы өзіне екі жалақы көлемінде, әр жұмысшы үшін бір айлық көлемінде әлеуметтік салық төлейді ($1\ 852 * 2 * 12$ ай + $1\ 852$ МРП * 5 жұмысшы * 12 ай = 155 568 теңге). Әлеуметтік төленімдер



**ОҢТҮСТІК ҚАЗАҚСТАН ОБЛЫСЫ
КӘСІПКЕРЛЕР ПАЛАТАСЫ**

міндетті зейнетақылық төленімдерді алып тастағанда айлық көрсеткіштің 5 %-ы (7 800 мың теңге $*(1-10%)*5%=351$ мың).

Әлеуметтік салық, теңге	266 688
Әлеуметтік төленім, теңге	351 000

Бюджеттегі салық пен төленім. Жоба көлемінде қарапайымдалған жүйеге сай, қолға тиетін жалақының 3% -ынан корпоративті салық төленеді - 1 332 мың теңге (44,4 млн. теңге * 3%).

Жобаны қаржыландыру және мемлекеттік қолдау шаралары

ЕДБ -мен қаржыландыру. 18 айға берілетін 14%-дық займ. ОД төлемі бойынша жарты жыл көлемінде жеңілдік беріліп, одан соң ай сайынғы төлем. «Жол картасы-2020» бағдарламасы шеңберінде 7%-ға дейін сыйақы белгіленген.

«Жұмыспен қамту-2020» бағдарламасы шеңберінде несиелендіру. Бағдарлама ауылдық мекен тұрғындарына өз ісін жүргізуге бюджеттен қаржы бөледі.



20. КӨМІРЛІ БРИКЕТ ӨНДІРІСІ



Жоба сауалнамасы:

Инвестициялық жоба мақсаты: көмір қалдықтарынан көмірлі брикет өндіру.

Өнімділік: жылына 8 320 тонна.

Өнім: көмірлі брикет.

Жоба құны: 15,3 млн. теңге.

мерзімі: 1 жыл

Жоба тұжырымдамасы

инвестициялық жоба көмегімен бизнесті ұйымдастыру. Тиімді өндірістік құрылғылар көмегімен көмір қалдықтарынан брикет өндіру

Өнімнің сипаты

Энергетикалық көмір коммуналды-тұрмыстық шаруашылықта сапалы қолданылуда.

Маркетинг жоспары мен нарықтық талдау

ҚР-да көмір өндірісінің шикізат базасы мол. Көп игерілгендігіне қарамастан, жер асты қоры мол. Берілген бағалау жүйесі бойынша әлемде 9 орында. Республикада 300-ден жоғары қазба орындары, жоғары сапалы жанатын сланцтар бар. Негізгі ресурстар Орталық және Солтүстік Қазақстандағы Қарағанды, Екібастұз, Майкөбе және Торғай өлкесін қамтиды.

2011 жылдың қаңтар-сәуір айларында көмірді экспорттау 80,2 млн. АҚШ долларын, мұнай-газ шикізаты конденсаты – 16 820,9 млн. АҚШ долларын құрап, экспорт көлемі 2010 жылдың қаңтар-сәуір көрсеткішімен салыстырғанда 39,4%-ға артты по сравнению с январем-апрелем 2010г. Сондай-ақ газ экспорты 2010 жылдың қаңтар-сәуір айымен салыстырғанда 170,2%-ды құрады. Импорт 63,3 мың АҚШ долларын құрады.

Көрсеткіш атауы	2011 жылғы қаңтар-сәуір			
	Экспорт		Импорт	
	саны (мың тонн)	Мың АҚШ долл.	саны (мың тонн)	Мың АҚШ долл.
Тас көмірден алынған тас көмір, брикет, домалақ	1195,2	80 185,3	0,2	63,3
Мұнай шикізаты мен газ конденсаты	24 258,7	16 820,9	-	-
Ферроқұйма	413,9	782 422,6	0,9	10 146,3
Руда және темір концентраты, күйдірілген пиритті қоса	1 263,8	187 709,0	-	-
Руда және марганец концентраты	22,0	3 270,2	-	-
Руда және мырыш концентраты	99,5	55 383,7	-	-

Технологиялық үрдіс

Арзан байланыстырушылар қолдана отырып шымтезек (брикет) өнірісінің өзіндік құнын төмедетуге мүмкіндік беретін көмір өндірісінің қалдықтарынан шымтезек жанармайын алудың технологиясы жасалынды. Ұсынылып отырғын технологияның кемінде 6-8 технолгиялық сатыдан тұратын дәстүрлі технологиядан басты айырмашылығы төрт сатыдан тұрады.

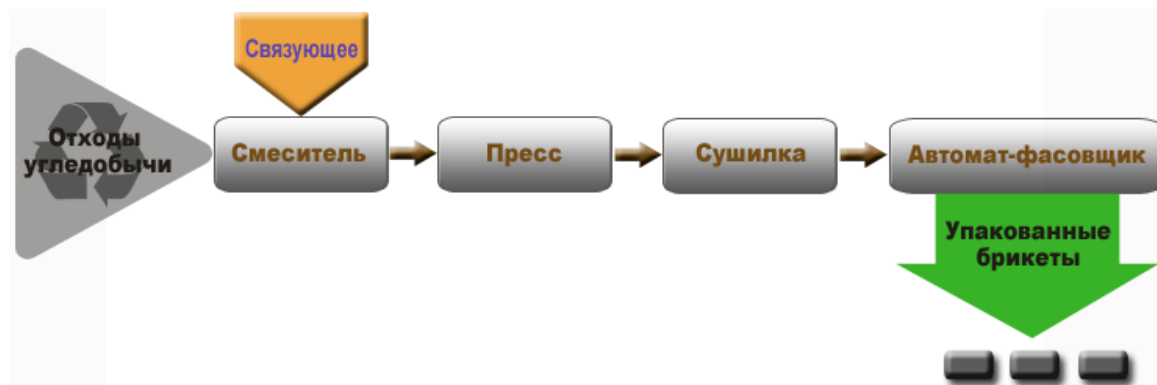

Жұмыс аумағына қойылатын талаптар	
Өлшемдері (жақындастырылған), ұзындық * ені * биіктігі, м	12 * 36 * 4 (5)
Техникалық мұздай сумен толтыру, л/сағ	500
Электроэнергиямен қамтамасыз ету (3 фаза, 380 в), кВт	30-50
Жұмысшылардың жағдайының қарастырылуы	Міндетті түрде

Бір ауысымда 4 тонна шымтезек алудың технологиялық желісі (1 ауысым сәйкесінше 8 жұмыс сағатына тең):

Жиынтық	Өнімділік, т/сағ	Бірлік саны	Энергияны тұтыну, кВт/сағ
Балға майдалағыш	4	1	22
Ендіргіш араластырғыш	2	2	6
Экструдерлі қысымдағыш	2	2	50
Конвейерлі кептіргіш (2 ур.)	4	1	48
таспалы конвейер	4	5	7,5

Шымтезек өндірудің келтірілген желісінің стандартты сызба нұсқасы.

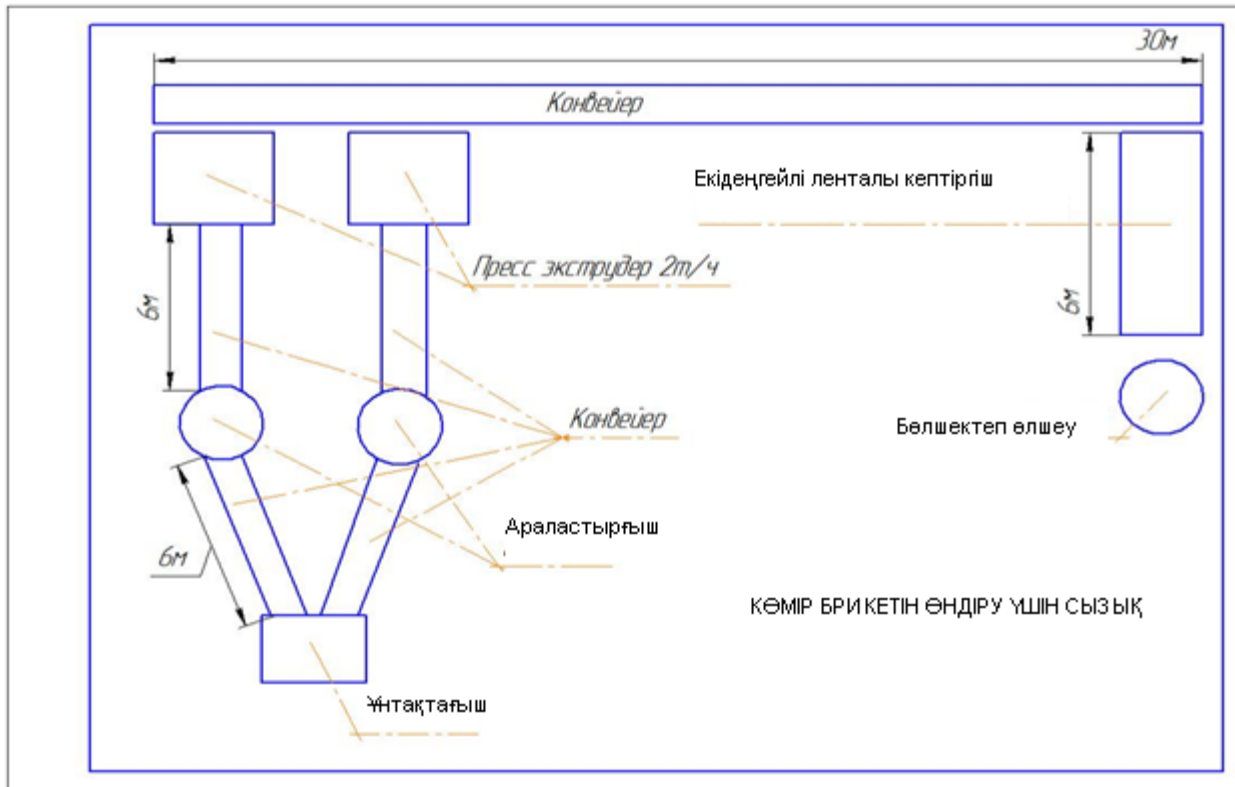

1 тонна шымтезекті өндіруде жұмсалатын шығындар	
1 тонна шымтезек алуға жұмсалатын көмір өндірісі қалдықтары	4 500,0
Көмір өндірісінің шығыны (тасымалдау)	1 000,0
Байланыстырғыш (ағын)	160,0
Эл. Энергиясы (35 квт * 8 сағ * 17 теңге/кВт. сағ) /32т	148,8
Сумен жабдықтау	3,75
Жабдықтардың амортизациялануы: 10,3 млн. теңге / (7жыл * 900 ауысым/жыл * 32т/ауысым)	61,01
Еңбекті төлеу қоры: (3 адам * 2500 теңге/адам. ауысым/8 сағат/4 тонна)	234,38
Ғимаратты жалға алу: (432 кв. м * 100 теңге/ш.м./ай) / (26 ауысым * 32т/ауысым)	51,92
ЖАЛПЫ 1 тонна шымтезектің өздік құны:	6 159,8

Бір айлық тура шығындар:

- 832тонна көмір өндірісінің қалдықтары—4 500 теңгеден = 3 744 000тг.
- Байланыстырушы (ағын) 8,3 тонна – 16 000 теңгеден = 132 800 тг

ЖАЛПЫ: 3 876 800 теңге

Бір айға кететін барлық шығындар:

- Көмір өндірісінің және байланыстырушы қалдықтар – 3 876 800 теңге
- Сумен жабдықтау – 3 120 теңге
- Электрэнергия – 123 802 теңге
- Тасымалдау – 832 000 теңге
- Еңбек ақы – 195 000 теңге
- Аумақты жалға алу – 43 200 теңге
- Жабдықтардың амортизациясы – 50 760 теңге

ЖАЛПЫ: 5 124 682 теңге

1 тонна шымтезектің өздік құны = 6 160 теңге



**ОҢТҮСТІК ҚАЗАҚСТАН ОБЛЫСЫ
КӘСІПКЕРЛЕР ПАЛАТАСЫ**

1 тонна шымтезектің сатылымдағы бағасы = 8 000 теңге
Таза пайда = 8 000 теңге – 6 160 теңге = 1 840 теңге
Барлық таза пайда: 1 840 теңге * 832 тонн = 1 531 046 теңге
Жалпы: 1 531 046 теңге.

Жобаны жүзеге асыруға жұмсалатын шығындар мен инвестициялар

Жобаға жұмсалатын жалпы инвестициялық шығындар:

Шығындардың атауы	шығындар, тг.
Жабдықтарды сатып алу және жөндеу	10 300 000
Шикізаттар және байланыстыру	3 876 800
Сумен жабдықтау	3 120
Электроэнергия	123 801,6
Тасмалдау	832 000
Аумақты жалға алу	43 200
Табыс төлемі	195 000
ЖАЛПЫ	15 373 922

Жабдықтарды, шикізатты және материалдарды сатып алуға, су және электроэнергиямен жабдықтауға, тасмалдауға, еңбек ақы беруге жұмсалатын алғашқы қажетті инвестиция мөлшері **15 373 922 теңге.**

Қаржылық жоспар

Мақаланың атауы	201X жыл
Кіріс	66 560 000
Өндірістік шығындар – <i>шикізат және материалдар</i>	38 768 000
Жалпы пайда	27 792 000
Жалпы операциялық шығындар	12 666 577
<i>Еңбек ақы төлемі</i>	1 950 000
<i>Тасмалдау</i>	8 320 000
<i>Электроэнергия</i>	1 238 016
<i>Аумақты жалға алу</i>	432 000
<i>Сумен жабдықтау</i>	31 200
<i>Еңбекке төлем фондының шегерімі</i>	187 758
<i>Амортизация</i>	507 603
Операциялық табыс	15 125 423
Корпоративтік табыс салығы	3 025 085
Таза табыс	12 100 338

Қызмет көрсетуден түсетін табыстар.

1 дайын өнімнің көтерме бағасы 8 000 тг. 100% сатылым кезіндегі жалпы пайда: 8 320 тонн x 8 000 теңге = 66,5 млн. теңге жылына.

Айлық өнімділік тонна	832
Айлық өндірістік кезең	10
Жалпы жылдық тонна:	8 320
1 тонна өнім бағасы	8 000
Кіріс, теңге	66 560 000



Шикізат және материалдар.

Тура шығындарға 4 500 теңгеден 832 тонна көмір өндірісінің қалдықтары және 16 000 теңгеден 8,3 тонна байланыстырушың материалдар жатады.

Қызметтақы және бюджетке аударымдар. Тиімді өндіріс үшін келесі қызметкерлер болуы керек:

Лауазым / Мамандар	Айлық жалақы, теңге	саны	Жылдық жалақы, теңге
Қызметкерлер	65 000	3	1 950 000
Барлығы			1 950 000

Әлеуметтік салық.

Жобаның жетекшісі өзі үшін екі айлық көрсеткіш мөлшерінде әлеуметтік салық және әр жұмысшы үшін бір айлық мөлшеріндегі әлеуметтік салықты төлейді (1 852 теңге АҚМ * 2 * 12 ай + 1 852 теңге АҚМ * 3 жұмысшы * 10 ай = 100 008 теңге).

Әлеуметтік аударымдар міндетті зейнеткерлік жарналар шегерілген еңбек ақысын 5 % құрайды (1 952,0 мың 5% = теңге * (1-10%) * 87 750 теңге).

Әлеуметтік алым, теңге	100 008
Әлеуметтік шегерімдер, теңге	87 750

Алым-салық және қарыз-құрыздар бюджеті.

Жоба шеңберінде операциялық пайданың 20% құрайтын корпоративті салық - 3 030 мың теңге(15,12 млн.тг.* 20%) төленуі керек..

Жобаны қаржыландыру және мемлекеттік қолдау шаралары

Кредит беру арқылы БИУ Қаржылы есептеулер 3 жылға немесе жарты жылға % кейінге және алты айдан соң ай сайын төленім тұратын 14% қарыз алу керек екенін көрсетті.

Кредит алу «2020- Жұмыспен қамту бағдарламасы шеңберінде жүзеге асырылады. Бағдарлама ауылды жерлерде тұратын тұрғындардың жеке кәсіптерін ашуға бюджеттік қаражаттың бөлінуіне негіздеген .



21. АРНАЙЫ КИІМ ӨНДІРІСІ



Жобаның саулнамасы:

Инвестициялық жобаның мақсаты: Қазақстан Республикасының Оңтүстік Қазақстан облысында арнайы киім өндіретін цехты ашу.

Өнім: тапсырыс бойынша арнайы киімдер жасау.

Жобаның құны: 450 мың теңге.

Өтелу уақыты: 2 ай.

Жобаның тұжырымдамасы

Жобаның тұжырымдамасы әртүрлі деңгейлердегі жұмысшыларға олардың жеке ерекшеліктерін: өлшеміне, бойын ескере отырып олардың жұмыс істеуі үшін ыңғайлы арнайы киімдеп тігу. Арнайы киімдерді тігу әдісі прогрессивті технология талаптарын ескере отырып жүзеге асырылады.

Өнімнің сипаттамасы

Халыққа тұрмыстық қызмет көрсету кәсіпорнында келесідей қорғаныш заттары қолданылады:

- арнайы киім (комбинезон, жартылай комбинезон, жейде, шалбар, халат, алжапқыш);
- қолды қорғауға арналған заттары (биялылар);
- басты қорғау заттары (қалпақ, косынка);

Маркетингтік анализ және өту стратегиясы

Жобаланып отырған цехтың басты мақсатымен нарыққа шығу және сонда әрекет ету. Жобаны қызықтыру мақсатында жарнамалар қолданылуы шарт. Ол үшін төмендегілерді пайдалануға болады:

- цех туралы жарнамалық материалдың тарату және оның өнімдері бойынша рекламалық-техникалық құжаттар;
- мемлекеттік мекемелер мен ұйымдар ұйымдастыратын тендерлерге қатысу;
- тегін жарнама ретіне тегін интернет беттерінде өндіріс орны туралы ақпараттар орналастыру.

Өнімнің таралуын ұйымдастыру үшін өндіріс орнында келесідей принциптерді ескеру керек:

1. Бәсекеге қабілеттіліктің тұрақты мониторингі және оның жұмысын жетілдіру;

2. Сұранысты қалыптастырудың барлық шараларын қарастыру және өтудің тұрақты болуын қалыптастыру, имидж және тұрақты тұтынушылар қалыптастыру. Сұранысты қалыптастыру мен өтудің тұрақты болуы келесілерден туындайды:

- Басқалармен салыстырғанда бағаның төмендеу болуы;
- Қызметкерлер біліктілігі;
- Заманауи жабдықтар;
- Арнайы киімдерді жеткізуге байланысты тендерлерге қатысу;
- Бағадарламаның тұрақты сұраныста жүзеге асырылуы.

Штатта цехтан өтетін тұтынушыларға қызмет көрсететін сатушы қарастырылған. Кәсіпорын жоспарында - көтерме бағамен алатын тұтынушыларды тарту да қарастырылған.

Технологиялық үрдіс

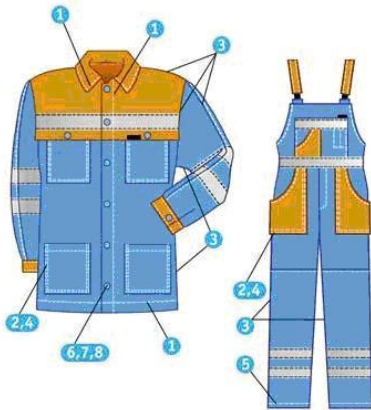

Арнайы киімді тігу.

1. Жағалар, қалташалар және т.б. қырқыққан кезде олардың жақтауларын тігіп кету;
2. Негізгі тігістерді жүргізу және жекеленген тігістерді жүргізу (өңделетін материал қалыңдығын ескеріп);
3. Бөлшектің ішкі қиюын торлау;
4. Жеке параллель жолақтар жүргізу;
5. Жағаларға, қалталарға және т.б. күрделі бөлшектерге жолақтар жүргізу;
6. Жейденің иықтың, бүйірдің, жеңнің тігістерін, шалбарлардың адым тігістерін жүргізу;
7. Ілгекті дайындау (модел бойынша);
8. Түймені тігу (модел бойынша);
9. Қатырманы дайындау;
10. Металлофурнитураларды орнату: түйме, және т.б. (модел бойынша).

Өздік құн және материалдық шығындар:

Материалдың аталуы	Өлш.бір	бағасы, тг.	Шығын мөлшері	Соммасы 1 кг.
Материал (х/б), ені 150 см.	м	600		0
Қатты материал, ені 140 см.	м	700	2,2	1 540
Түймелер	шт.	8		0
Ілгек	шт.	75	1	75
Қыстырғыштар	шт.	15	2	30
Ұғыстырмалар	шт.	2	4	8
Барлығы				1 653

Өндіріс алаңы

Өндіріс алаңына қойылатын негізгі талаптар:

- Тігін алаңының болуы 50 ш.м;
- Офисті бөлменің болуы 7 ш.м;
- Қойма бөлмесінің болуы 15 ш.м.
- Жалпы аудан 72 ш.м.

Инвестициялық салымдар

Тігін өндірісіне келесі жабдықтар қажет:

Атауы	Саны	Бағасы	Құны
Жабдық			448 000
Әнбебап тігін машина	5	52 000	260 000
Үтіктегіш тақта	2	3 500	7 000
Орындық	8	2 000	16 000
Сөре	5	15 000	75 000
Ашатын үстел	3	25 000	75 000
Үтік	2	7 500	15 000

Кірістер мен шығындардың есебі

Мақаланың атауы	Барлығы
Қызыметті жүзеге асыру	12 600 000
Өндірістік шығындар – Шикізат және материалдар	5 950 800
Жалпы кіріс	6 649 200



Барлық операциялық шығындар	3 273 144
<i>Қызмет ақы және аударымдар ФОТ</i>	<i>2 265 144</i>
<i>Ғимаратты жалға алу</i>	<i>864 000</i>
<i>Коммуналды қызметтер</i>	<i>144 000</i>
Операциялық кіріс	3 376 056
Корпоративтік табыс салық	378 000
Таза кіріс	2 998 056

Сатудың жоспары және табыстары:

Айлық өндіріс, дана	300
Өнімді шығару, дана/жыл	3600
Бағасы, теңге/дана	3 500
Кіріс, теңге	12 600 000

Шикізат және материалдар: бір комбинеzonyның өзіндік құны 1,653 теңге, бір айда 300 дана шығарылатын болса, сәйкесінше жылына 3600 дана, ал өндірістік материалдық шығындар 5 950 800 теңгені құрайды.

Қызметкерлер және еңбек ақы шығындары: Бір қалыпты жұмыс үшін бір (1) киім пішуші және үш (3) тігінші қажет. Киім тігуші матаны пішеді, өңдеудің барлық сатысында сапаны бақылайды, тігінші бұйымның барлық сындарлы сызығының құралымын жасайды, сапаны бақылайды. Еңбекке ақы төлеу төмендегі кестеде ұсынылған:

Лауазымы	Саны	Айлық	ЕТҚ жылына
Киім пішуші	1	50 000	600 000
Тігуші	3	40 000	1 440 000
Барлығы	4	90 000	2 040 000

Әлеуметтік салық. Жобаның жетекшісі өзі үшін екі айлық көрсеткіш мөлшерінде әлеуметтік салық және әр жұмысшы үшін бір айлық мөлшеріндегі әлеуметтік салықты төлейді $((1\ 852 * 2 + 1\ 852\ \text{МРП} * 4\ \text{жұмысшы}) * 12\ \text{ай} = 133,344)$.

Әлеуметтік аударымдар міндетті зейнеткерлік жарналар шегерілген

Коммуналды шығындар:

Аталуы	Айна	Жылна
Коммуналды төлемдер	10 000	120 000
Басқа да шығындар (канцтауарлар, шаруашылық тауарлары және т.б.)	2 000	24 000
Барлығы:	12 000	144 000

Алық-салық және қарыз-құрыздар. Шегінде жобаның корпоративтік табыс салығым оңайлатылған жүйесіне өтелу болады, 3% кірістен - 378 мың теңге (12,6 млн. теңге * 3%).

Жобаны қаржыландыру және мемлекеттік қолдау шаралары

Кредит беру арқылы ЕДБ. Қаржылы есептеулер 3 жылда өтелетін ОД бойынша төлем % жарты жылға кейінге шегеру және алты айдан соң ай сайын төленетін 14% қарыз алу қажеттілігін көрсетті.

Кредит алу «2020- Жұмыспен қамту бағдарламасы шеңберінде жүзеге асырылады. Бағдарлама ауылды жерлерде тұратын тұрғындардың жеке кәсіптерін ашуға бюджеттік қаражаттың бөлінуіне негіздеген.



22. ҚҰРЫЛЫСТЫҚ ШЕГЕНІҢ ӨНДІРІСІ



Жобаның сауалнамасы:

Инвестициялық жобаның мақсаттары: құрылыстық шегенің өндірісі.

Өнім: құрылыстық шегелер.

Өндірімділік: 120 тонна жылына.

Жобаның құны: 7 600 000 теңге.

Өтімділіктің мерзімі: 5 жыл.

Жобаның тұжырымдамасы

Қазіргі уақытта осы құрылыс материалынсыз ешбір құрылыс жүрмейді. Шегелер тұрмыста жиі қолданылады, олардың көмегімен көптеген заттарды байланыстыруға, ілуге, құрастыруға, жасауға болады. Бұдан шығатыны шегелер әрқашанда сұранысқа ие.

Ертеде шегелерді: балық сүйегінен, тал-шыбықтың қатты тұқымдары табиғи материалдардан дайындады. Бірақ қола ғасырынан бастап адамзат металдарды: қоладан, мыстың, болаттан жасай бастады. Құрылыстық шегенің өндірісін орасан зор бизнеске дейін апаруға болады.

Өнімнің сипаттамасы

Шегенің ең танымал түрлері құрылыс шегелері болып табылады, оларды кәсіпқой құрылысшыларда қарапайым құрылысшылар да қолданады. Айтылмыш үлгінің тұзу ұзын басында қалпақшасы бар және берік құралым үшін арнаулы жұмырлары бар болды. Құрылыстық шегелерде негізінен шағын қалпақшалар кездеседі. Айтылмыш үлгінің келесі топтарға бөлуге болады: үшкір ұшты шегелер, электрлі мырышталған, қышқылға төзімді және мыс шегелер. Айтылмыш бұйымның ұзындығы негізгі 250 мм дейін 12 мм аралығында болады.

Маркетингтік жоспар және базарды сараптау

Қазіргі таңда Қазақстан Республикасында шегенің негізгі өндірушілері Шығыс Қазақстан облысындағы "Семей метиз зауыт" ЖШС және Оңтүстік-Қазақстан облысындағы "Феррум-Втор" ЖШС болып табылады.

Семей қаласы Шығыс Қазақстан облысындағы негізі қаланған "Семей метиз зауыт" ЖШС Қазақстан Республикасындағы ең ескі өндіріс орындарының бірі болып табылады. Қазіргі таңда "Семей метиз зауыт" ЖШС басты әрекеті металдан штамптау және сұйық құю арқылы өнімдер жасау болып табылады. Зауыттағы жабдықтардың техникалық мүмкіндіктері төмендегілер:

-Ені 4 мм ал габариттері 400 мм дейін болатын штампталған бөлшектер жасау;

-Сымнан, шегеден, қыстырғыштан бұйымдар;

-Бекіткіш бұйымдар: болт, гайка, винт;

-15 мкм дейін мырышты немесе никельді гальваникалық жабулар жасау.

Шеге өндірісі бойынша бизнес бастағанда дәстүрлі түрде маңыздысы дайын өнім өндірудің артуы болып табылады. Үлкен бәсекелестік үлкен орын алады. Сондықтан да өндірісті бастамай тұрып, баға саясатымен танысып алған жөн. Мүмкін сол қала өзінде емес, оған жақын маңайларда шегеге сұраныс жоғары болуы мүмкін. Өйткені жөндеу жұмыстары барлық жерде жүргізіледі. Тағы бір жақсы жағы бәсекелестік жоқ жерде кез-келген бағаны қоюға болады. Өте тез арада сіз шығындар орын ғана толтырып қоймақ, пайда көре бастайсыз.

Басқа бір жолы – сауда өкілдерін тарту. Бір кемшілігі – ол өте тәжірибелі болуы керек, тауарды ең жақсы тұтынушыға сатуы тиіс. Тәжірибелі сауда өкілі арзан тұрмайды, алайды бұл әдіс өнімді сатудың ең қолайлы әдісі.

Өндірістің технологиясы

Сым орамнан алынып, түзуленеді және роликті түзеуіш аппарат көмегімен шеге жасайтын аппаратқа жеткізіледі. Сым ұзындығы жасалынатын шеге өлшемдеріне сай болады.

Арнайы қармауыштар көмегімен берілген сым кесіледі және дайын дайындамалар алынады.

Дайындамаларды жоғары қарай шегенің қалпақшасы пайда болуы үшін пішіндейді және оған ұрған кезде балға жылжып кетпеуі үшін өрнек салады. Осымен папаллель түрде шегенің үшкір ұшы жасалынады. Дайын болған шегені қабылдауыш бункерге салады.

1 тонна шегенің өздік құны



ОҢТҮСТІК ҚАЗАҚСТАН ОБЛЫСЫ
КӘСІПКЕРЛЕР ПАЛАТАСЫ

Атауы	Саны тонна	1 Бағасы, теңге	Соммасы, теңге
Маркасы Ст 1 КП, Ст 2 КП, Ст 3 КП болатын болат сым	1,2 тонна	180 000	216 000
Электрэнергиясы кВт	60 кВт	17	1 020
Барлығы			217 020

Сапасы жақсы жабдықтың жеткізумен орнату қоса есептегендегі құны:

Салыным түрі	Саны	Бағасы	Соммасы
Автомат шеге өндірісі бойынша	1	4 300 000	4 300 000
Тегістейтін қондырғы	1	900 000	900 000
Барлық шығындар			5 200 000

Жылына 1 операцияның кірісі мен шығыстары:

Мақаланың атауы	Жылына, теңге
Өнімді шығару кірісі	31 200 000
Тура шығындар	26 042 400
Жалпы кіріс	5 157 600
Жалпы операциялық және тура шығындар	2 829 696
Табыс төлемі	1 440 000
Еңбекті төлеу қорының шегерімі	153 696
Ғимаратты жалға алу	960 000
Жарнама	36 000

Әлеуметтік салық. Жобаның жетекшісі өзі үшін екі айлық көрсеткіш мөлшерінде әлеуметтік салық және әр жұмысшы үшін бір айлық мөлшеріндегі әлеуметтік салықты төлейді (1 852 теңге МРП * 2 * 12 мес. + 1 852 теңге МРП * 2 работника*12 мес. = 88 896 теңге). Әлеуметтік аударымдар міндетті зейнеткерлік жарналарынан 5 % шегерілген (1 440 тыс. теңге *(1-10%)*5% = 64 800 теңге).

Әлеуметтік салық, теңге	88 896
Әлеуметтік аударым, теңге	64 800

Салық және бюджетке төлем. Жоба көлемінде қарапайымдалған жүйеге сай, қолға тиетін жалақының 3% -ынан корпоративті салық төленеді - 936,0 мың теңге (31,2 млн. теңге * 3%).

Жобаны қаржыландыру

Өзіңіздің жеке қаражатыңыз болмаса да кәсіпкерлікпен айналысуға бел бусаңыз қосымша капиталға қол жеткізудің бірнеше нұсқасын ұсына аламыз. Қаржыландыру көздері:

ЕДБ -мен қаржыландыру. 18 айға берілетін 14%-дық займ. ОД төлемі бойынша жарты жыл көлемінде жеңілдік беріліп, одан соң ай сайынғы төлем.

«Жұмыспен қамту-2020» бағдарламасы шеңберінде несиелендіру. Бағдарлама ауылдық мекен тұрғындарына өз ісін жүргізуге бюджеттен қаржы бөледі.



23. БАГЕТ ШЕБЕРХАНАСЫ



Жобаның анкетасы :

Инвестициялық жобаның мақсаттары: жиектеме дайындау.

Өнімділік: ағаш багет – 6000 п/м, багет ПВХ – 3 600 п/м, патинамен бірге багет 6000 п/м, пластикті багет 6000 п/м, картон 2 400 ш.м., шыны 1 200 ш.м.

Өнім/Қызмет: суретті рәсімдеу, айнаны рәсімдеу, суретті рәсімдеу, кестелерді рәсімдеу, папирустарды рәсімдеу, сурет жақтаулары, корпоративті қабырғалар.

Жобаның құны: 4,9 млн. теңге.

Өтелу мерзімі: 1 жыл.

Жобаның тұжырымдамасы

Жобаның тұжырымдамасы Оңтүстік Қазақстан облысында сурет, кесте, көркем өнер жұмыстарын және т.б. рәсімдеу бойынша қызметтер ұсыну.

Өнімнің суреттемесі

Дұрыс тандап алынған багет жұмыстың аяқталғандығын, оның ерекшеліктерін көрсетеді, авторлық идеяны бөліп көрсетіп, қажетті акцентті қоюға мүмкіндік береді. Багетті көркем суретті рәсімдеу үшін пайдалану, оның даму тарихы ұзақ. Бүгін біз оны қолданудың бағыттары мен әртүрлі стилін бақылай аламыз, ал багеттің өзі өнердің жеке бір түрі болып қалды.

Багетті жиекті қолдану тек суреттермен, фотографиямен, кестелермен және басқада кескіндемелермен ғана шектелмейді. Багетпен шығармашылық жұмыстармен қатар постерлер мен айнаны, сертификаттар мен дипломды, маңдайша жазуларды және плакаттарды, коллекциялармен сызуларды, ақпараттық тақтайшалармен коллаждарды, географиялық карталармен папирустарды әдемі рәсімдеуге болады.

Нарықты талдау және маркетинг жоспары

Қызмет көрсету сферасы экономиканың перспективті және тез дамитын салалары болады. Ол үлкен спектрдегі әрекетті қамтиды: сауда және көліктен қаржыландыру, қауіпсіздінедіруге дейін және әртүрлі делдалдықтар. Экономикалық жүйенің түбегейлі қайта құру үдерісі, әміршілдік-әкімшілік экономикадан нарықтыққа өту әлеуметтік аяға және қызмет секторындағы қызметке қатты ықпал етті.

Дамыған елдердің тәжірибесі көрсетіп отырғандай, өндірісті күрделендіру және нарықты тауарлармен толықтыруға қарай, қызметке сұраныс өседі. Қоғам экономикалық әлсіз болған сайын, оның шаруашылық іс-әрекеті заттық игіліктер өндірісімен шектеледі. Экономикалық деңгей жоғары болған сайын, индустриалды негіз жоғары дамиды және еңбек өнімділігі жоғары, қоғамның шаруашылық іс-әрекеті күрделенеді: шаруашылық құрылымы өзгереді, қызмет өндірісіне бағытталған, еңбек іс-әрекетінің мәні артады.

Еуропада, ереже бойынша багеттік шеберханалар – бұл жанұялық бизнес. Әрбір микроауданда бір кішігірім шеберхана бар. Көбнесе тапсырыстарды багеттік шеберханалар иесінің әйелі қабылдап алады, оның өзі станоктарда жұмыс істеп, жиектерді жасайды.

Қазақстанға келетін болсақ, мысалы, Алматыда жиекті дайындаумен жанұя емес жеке кәсіпкерлер айналысады. Бірақ құрылтайшысы өндіріспен өзі айналысады немесе жұмысты бақылайды.

Соңғы уақытта бұл бизнес жоғары дамуда. Багетті шеберханалардың орташа айналымы күніне \$1-дан \$3 мың долларға дейін болады және фотоаппараттарға бағаның қолжетімді болуынан багетті шеберханаларға қызығушылық артуда. Тапсырыстардың 50% – бұл фотографияны рәсімдеу.

Бүгінгі күні Алматыда багет ісімен 22 кәсіпорыны жұмыс істейді, ал Шымкентте бар болғаны 3-5 кәсіпорын.



Багетті шеберхананың клиенттері – бұл қымбат емес суреттермен сауда жасайтын суретшілер, кесте тігушілер, постермен және фотографиямен қабырғаны көркемдейтін, кафе және басқада мекемелердің иелері. Өте жақсы клиент – бұл дизайнер және өзінің қымбат пәтерін көркемдейтін жеке адамдар. Мұндай пәтерде айналарды, қымбат суреттерді және теледидарлық панелдері көмкерлеу үшін багет қызметін қажет етеді.

Технологиялық үдеріс

Көбінесе багет шеберханалар жертөледе, жапсыра салынған құрылыстарды орналасады. Ерекше жөндеуді багеттік шеберханалар қажет етпейді.

Көп жағдайда шеберханалардың бірнеше нүктесі болады және онда тапсырыстар қабылданады. Егер шеберханамен қабылдау пунктері бір орында болса, оңтайлы болады. Осылайша тапсырыстарды тез орындау мүмкіндігі туады.

Жиектерді дайындау үшін гильотина қажет болады – багеттік профилді қажетті мөлшерде, қажетті бұрыштамасымен кесетін машина, сондай-ақ жиектің арасын қыстыратын, суретті бекітетін бір тігу станогы.

Гильотина – шусыз станок, сондықтан сіздің шеберхананыз тұрғын үйде болуыда мүмкін. Бірақ гильотина көмегімен фигуралы жиектемені дайындай алмайсың, сондықтан багеттік шеберханалар кеңейеді, арнайы аралар сатып алады.

Жиектеме үшін шикізат – багеттік профиль ешуақытта 100% қолданылмайды. Стандартты багеттік профиль – метр. Жұмыс үдерісінде қалдықтар болады. Шикізатты сатып алу кезінде оны ескеру қажет.

Көбінесе Алматыдан шикізат сатып алынады, кейбір өндірушілер шикізатты Италия және Испаниядан өздері алып келеді.

Багет үшін материалдар саудасымен айналысатын батыс фирмаларынан әлемдік нарықта испандықтар мен италяндықтар жетекші болып табылады. Чехтар (фабрикалық маркасы Liga) орыс өнерінің үлгілерін орыс стилінде рәсімдеуге лайық, ал шведтер қазіргі минималистер дизайнының лидерлері болып табылады.

Біздің нарықта пластиктен дайындалған багетті Қытайды жиі кездестіруге болады. Бізге құрылыс материалдары түрінде алып келеді. Ондай багеттермен фотоны рәсімдеуге болады. Бірақ, көркем суретті емес. Қытайдан басқа, Израилде, Түркияда, Оңтүстік Кореяда өндірілген өнімдерді кездестіруге болады.

Багетті шеберханаларға 25-30 шаршы метрден кем емес алаң қажет. Сонымен қатар өндірістің шулы екендігін ескеру қажет, сондықтан көршілерді мазаламас үшін дыбыстан қорғау қажет болады.

Көптеген багет шеберханаларда өндірістік бөлімнің персоналы шектеулі мүмкіндіктегі адамдар болып табылады.

Багет шеберхана екі жақты орналаса алады: өндіріс цехы сауда залымен бірігеді немесе цехты қолайлы жерге орналастырады, ал тапсырысты қабылдау нүктелерін қаланың орталықтарына таратады, сонда алаң ең минималды болады – өз жұмыстарымен интерьерді әдемі рәсімдеуге орын жететін болады.

Багет өне бойының бағасы жиектемені дайындау бойынша жұмыс құнынан тұрады. Қосымша қызметтерге ақша белгілі-бір еңбек шығындары болған жағдайда алынады. Немесе оларды орындау үшін багет құнына кірмеген материалдар қажет болады. Мысалы, кестелерді керу, көлемді жиектемені дайындау. Бұл сомалар клиентпен алдын-ала келісіледі, немесе прайс-қағазына жазылады.

Багетті профилдің шығындарын есептейтін қарапайым формула болады (БШ): жиектелетін бұйымның екі ені (Ш) + оның екі ұзындығы (Д) + 8 багет ені (ШБ). $BШ = 2*Ш + 2*Д + 8*ШБ$, содан соң БШ бағаға көбейтіледі.

Жабдықты сатып алу

атауы	өлшем бірлігі	саны	бағасы	сомасы
Гильотина жабдығы	дана	1	527 500	527 500
Тігу станогы	дана	1	633 000	633 000
Паспарт үшін станок	дана	1	633 000	633 000
Фигуралы жиектемені дайындау үшін станок	дана	1	1 055 000	1 055 000
Барлығы:				2 848 500

Материалдарды ай сайын сатып алу

Атауы	Өлшем бірлігі	саны	бағасы	сомасы
Ағаш багет	п/м	500	1 400	700 000
Багет ПВХ	п/м	300	55	16 530
Патиналы багет	п/м	500	1 050	525 000
Пластикті багет	п/м	500	498	249 000



ОҢТҮСТІК ҚАЗАҚСТАН ОБЛЫСЫ
КӘСІПКЕРЛЕР ПАЛАТАСЫ

Картон	ш.м.	200	500	100 000
Шыны	ш.м.	100	2 000	200 000
Барлығы:				1 790 530

Инвестициялар және жобаны жүзеге асыру шығындары

Жоба бойынша жалпы инвестициялық шығындар:

Шығындардың атауы	Шығындар, тг.
Жабдықтар	2 848 500
Материалдар	1 790 530
Еңбекақы	225 000
Жалға алу шығындары	75 000
Жарнама шығындары	35 000
Электр энергия	8 160
Сумен жабдықтау	5 000
Барлығы	4 987 190

Бастапқы инвестициялар жабдықтарды, материалдарды сатып алу үшін, еңбекақы мекемені жалға алу, электр энергия, сумен жабдықтау үшін 4 987 190 теңгені қолданылады.

Қаржылық жоспар

Баптардың атауы	201X
Түсім	32 229 540
Өндірістік шығындар – <i>сеголеток сатып алу</i>	21 486 360
Жалпы пайды	10 743 180
Барлығы операциялық шығындар	4 410 540
<i>Еңбек ақы</i>	2 700 000
<i>Мекемені жалға беру</i>	900 000
<i>Электр энергия</i>	97 920
<i>Сумен жабдықтау</i>	60 000
<i>Жарнама шығындары</i>	420 000
<i>Еңбекақы қорынан бөлінулер</i>	232 620
Операциялық табыс	6 332 640
Корпоративті табыс салығы	966 886
Таза пайда	5 365 754

Қызметті сатудан түскен табыс. Маржа материалдарды сатып алу бағасының 50% құрайды, кестеге сәйкес, ай сайынға табыс 2 685 795 теңге x 12 ай = 32 229 540 теңгені құрайды.

атауы	өлшем бірлігі	саны	бағасы	сомасы
Ағаш багет	п/м	500	2 100	1 050 000
Багет ПВХ	п/м	300	83	24 795
Патиналы багет	п/м	500	1 575	787 500
Пластикті багет	п/м	500	747	373 500



**ОҢТҮСТІК ҚАЗАҚСТАН ОБЛЫСЫ
КӘСІПКЕРЛЕР ПАЛАТАСЫ**

Картон	ш.м.	200	750	150 000
Шыны	ш.м.	100	3 000	300 000
барлығы:				2 685 795

Шикізат және материалдар. Тікелей шығындар ай сайынғы материалдары сатып алу сомасы 1 790 530 теңге x 12 ай. = 21 486 360 теңге.

Еңбекақы және бюджетке төлемдер. Тиімді өндіріс үшін келесідей персонал талап етіледі:

Қызметі /мамандар	айлық, теңге	саны	Жылдық еңбекақы, теңге
Шебер	75 000	3	2 700 000
Барлығы			2 700 000

Әлеуметтік салық. Жоба бастамашысы екі айлық есептік көрсеткіш мөлшерінде өзі үшін және бір айлық есептік көрсеткіш мөлшерінде әрбір жұмысшыға төлейді. (1 852 теңге АЕК * 2 * 12 ай + 1 852 теңге МРП *3 жұмыскер * 12 ай = 111 120 теңге).

Әлеуметтік төлемдер міндетті зейнетақы жарнасын еңбекақйдан шегергеннен кейінгі соммадан 5 % тең (2 700 мың теңге *(1-10%)*5% = 121 500 теңге).

Әлеуметтік салық, теңге	111 120
Әлеуметтік бөлінулер, теңге	121 500

Салық және бюджетке төлемдер. Жоба шеңберінде корпоративті табыс салығы шеңберінде қысқартылған түрде салық салу жүйесі бойынша төленеді, 3% -дан табыстан - 966,8 тыс.мың теңге (32,2 млн. теңге * 3%).

Жобаны мемлекеттік қолдау және қаржыландыру

ЕДБ арқылы несиелеу. Қаржылық есептеулер қарыздың 14%, төлеу мерзімі 3 ай, ұзарту мерзімі ОД бойынша және жарты жылға %, содан соң тұрақты ай сайынғы төлемдер болу қажеттігін анықтады.

«Жұмысбастылық бағдарламасы – 2020» жүзеге асыру шеңберінде несиелеу. Ауылдық жерлерде тұрғындардың өз ісін ұйымдастыру үшін бюджеттік қорларды бөлу бағдарламамен қарастырылған.



24. ҮЙ ЖАҒДАЙЫНДА ШЫРАҒДАН ӨНДІРІСІ



Жобаның сауалнамасы:

Инвестициялық жоба мақсаты: Сәндік шырағданды тапсырысқа дайындау.

Өнім: кофе шырағданы, лентадан жасалған гүлді шырағдан, ажуралық дизайнмен шырағдан және т.б.

Өнімділігі: 1 800 дана жылына.

Жобаның құны: 200 000 теңге.

Өтелу мерзімі: 3 ай

Жобаның тұжырымдамасы

Үй интерьеріндегі шырағдан жылы атмосфераны жасайды. Сонымен қатар сәнді шырағдан – бұл жаңа жылдық және басқада мерекелер үшін жақсы сыйлық.

Дәстүрлі шаруашылық шырағданнан оның ерекшелігі сәндік шырағданды жасау үшін шығармашылық ыңғай мен фантазия талап етіледі.

Үй жағдайында шырағдан дайындау үшін мүмкіндігі шектеулі адамдар жұмыс жасай алады. Бұл көп ақша жұмсамай эксперимент жасаудың жақсы мүмкіндігі болып табылады.

Нарықты талдау және маркетинг жоспары

Жаңа жылдық шырағдан – Жаңа жылдың ажырамас атрибуты. Олар жыл белгісі түрінде, қандайда бір қытайлық күнтізбе бойынша, Аяз Ата және Қаршақыз, Жаңажылдық шырша немесе дәл 12-00 көрсететін сағат фигурасында ұсынылуы мүмкін. Ресейлік компаниялар классикалық парафинді және стеаринді және жаңа гелді түрлерін жасауға дағдыланған, өкінше орай, Қазақстан Республикасында шырағдан өндірісі жоқ.

Қазақстанның негізгі шырағдан импортеры Ресей болып табылады, бірақ өз кезегінде Ресей жыл сайын импортайды:

Елдер	%
Қытай	41,84
Польша	11,66
Финляндия	9,36
Германия	6,92
Түркия	6,22
Араб эмиратының бірлестігі	4,69
Эстония	3,31
Швеция	2,87
Литва	2,68
Нидерландия	2,54

Барлық жаңа жылдық тауарлар сияқты шырағдандар Қытайдан Ресейге алып келінеді. Жасанды шырша, шарлар және гриляндтар импортының құрылымынан ерекшелігі екінші орынды Финляндия, емес Польша алады. Сонымен қатар одан кейін Түркия, бірлескен араб эмираты.

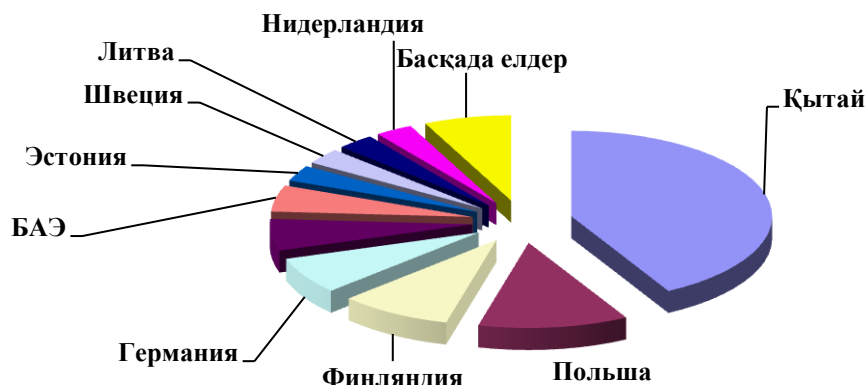

Қазақстанға және Молдавияға сондай-ақ бұрынғы Кеңес Одағының елдеріне жаңа жылдық шырағандар экспортталады.

Өндірістің технологиялық үдерісі:

Көп қабатты ерекше шырағанды жасау үшін талап етіледі:

- әртүрлі диаметрдегі металл сиымдылық;
- газды немесе электрлі пеш;
- парафин;
- фитиль (жеке сатылады немесе мақта матадан жібінен дайындалады);
- шырағанды үшін формалар (силиконды, металл, пластмассалы, резеңкелі немесе қолдан жасалған);
- бояғыш және ароматизатор (эфирлі май мен балауызға алмастыру);
- саз балшық;
- шпажкалар немесе тіс тазалағыштар (фитилді орнату үшін).

Егер жабдықтаушылардан парафинді алуға мүмкіндік болмаса, онда оны интернетте тапсырыс беруге болады немесе ескі шаруашылық шырағанды пайдалануға болады. Сондай-ақ олардан фитилді алуға болады.

Шырағанды өндіру үшін парафинді су ваннасында 85 С температурасына (жылытуды ұқыпты қадағалаңыз, өйткені 200 градусты парафин қауіпті) дейін балқыту қажет.

Форманы алдын ала күнбағыс майымен майлап, фитилді 5 минут бойында парафинге бұлғап қояды, екінші жағынан тіс тазалағышпен бекітіп, келесі жағын саз балшық көмегімен бекітеді. Осыдан соң балқыған парафинді формаға қажетті биіктікке дейін құюға болады. Бірінші қабат суығанша басқа түстегі парафинді массаны дайындаймыз, оны суыған бетке үстінен құйылады. Бояуларды және ароматизаторларды кезектестіре отырып, форма толық толғанша жалғастырамыз. Суу барысында бос кеңістік пайда болуы мүмкін, оған қалған парафинді ұқыпты құю қажет. Соңғы суытудан кейін шырағанды алып, (тіреу таяшығын немесе фитилді тарту), үдерісті жеңілдету үшін 8 минутқа мұздатқышқа қоюға болады. Соңғы аяқтау кезеңінде фитилді 5 мм дейін кесу және тіреу таяқшасын кесу қажет.

Бизнес мәні – бұл пайдалылықтың артуы, сондықтан потенциалды сатып алушылармен жұмыс өндірістік іс-әрекеттің басында өте маңызды болып табылады. Дайын өнімді мейрамханаларға, кафелерге, жәдігерлік дүкендерге, медициналық орталықтарға ароматерапия ретінде сатуға болады. Сонымен қатар той салондарына тікелей жеткізуге немесе интернет арқылы сатуға болады. Тұрақты клиентті қалыптастыру үшін дайын өндірілген бұйымдарды арзан сатқан жөн. Бірақ уақыт өте жаңа жыл алдындағы мерекелерде ақылға сиымды бағада сатуға болады.

Бір шырағанның өзіндік құны

Атауы	Саны	Бағасы (теңге)	Сомасы (теңге)
Парафин (кг)	0,6	550	330
Фитиль (пілте) (см)	1	80	80
Бояу және ароматизатор (10 мл)	1	250	250
Бір шырағанның шығындары			660

Қаржылық жоспар

Пайда және шығындар жөніндегі болжам



Бап атаулары	Жылына барлығы, теңге
Қызметті сату	2 160 000
Өндірістік шығындар	1 188 000
Жалпы пайда	972 000
Барлық операциялық шығындар	166 042
<i>Еңбекақы қорынан бөлінулер</i>	44 448
<i>Жарнама</i>	54 000
<i>Коммуналды қызметтер</i>	67 594
Операциялық табыс	805 958
Корпоративті табыс салығы	64 800
Таза пайда	741 158

Қызметті сату. Егер айына 150 шығардан өндірілсе және 1200 теңгеден сатылса, жылына түсім: 150 шығардан*1 200 теңге*12 ай = **2 160 000 теңге.**

Өндірістік шығындар. Бір шығарданның өзіндік құны 660 теңге, айына 150 шығардан жасалғанда жылына 1 800 дана жасалады, шығындар: 1 800 дананы * 660 теңге = 1 188 000 теңгені құрайды.

Еңбекақы қорынан бөлінулер. Жобаның бастамашысы әлеуметтік салықты екі айлық есептік көрсеткіш мөлшерінде өзі үшін төлейді: АЕК 1 852 теңге * 2 * 12 ай = 44 448 теңге.

Жарнама:

Жарнама көзі	Айлық құны, теңге	Жылдық құны, теңге
Ғаламтордағы жарнама	3000	36000
Газеттегі жарнама	1500	18000
Барлығы	4500	54000

Коммуналды қызметтер:

Коммуналды қызметтер	Саны	Тариф	Бір айдағы сома, теңге	Жылына, теңге
Электр	180	16,968	3054,24	36650,88
Су	6	66,71	400,26	4803,12
Газ	95	22,93	2178,35	26140,2
Жылына барлық шығындар:			5 633	67 594

Салық және бюджетке төлемдер. Жобаның шеңберінде корпоративті табыс салығы қысқартылған салық жүйесінде 3%-дан түсімнен алынады - 64,8 мың теңге (2,1 млн. теңге * 3%).

Жобаны қаржыландыру

Өзіңіздің жеке қаражатыңыз болмаса да кәсіпкерлікпен айналысуға бел бусаңыз қосымша капиталға қол жеткізудің бірнеше нұсқасын ұсына аламыз. Қаржыландыру көздері:

ЕДБ-мен қаржыландыру. 18 айға берілетін 14%-дық займ. Од төлемі бойынша жарты жыл көлемінде жеңілдік беріліп, одан соң ай сайынғы төлем.

«Жұмыспен қамту-2020» бағдарламасы шеңберінде несиелендіру. Бағдарлама ауылдық мекен тұрғындарына өз ісін жүргізуге бюджеттен қаржы бөледі.



III ТАМАҚ ӨНІМДЕРІ ӨНДІРІСІ

25. КЛАССИКАЛЫҚ НАН КВАСЫН ӨНДІРУ



Жоба анкетасы

Инвестициялық жобаның мақсаты: ОҚО аумағында квастың айналым құралы әдісін жасап шығару цехын іске қосу және ішкі нарықта жүзеге асыру.

Өнімділік: жылына 4 800 литр.

Өнім: классикалық нан квасы.

Жобаның құны: 1 698 000 теңге.

Сатылым уақыты: 0.5 жыл.

Жоба тұжырымдамасы

Квас жарнаманы қажет етпейді. Біздің халық совет үкіметі кезінен шөлін осы қара бидай наны дәмі шығатын көбікті сусынмен қандыруға әдеттелген. Бұл табиғи өнімді тәтті газдалған бояғыштар мен дәмдеуіштер қосылған сумен салыстырғанда – ерекше. Сыра жабдығымен бейімделуіне сәйкес (ПЭТ-бөтелкелер, термоКЕГалар) сусынды сату үшін, квас бір ғана қажеттіліктен – талай сату кезінде бұзылылатын үлкен антисанитарлық бөшекелерден айрылды.

Табиғи дәмді квас өз сараланымын алкогольсіз сусындар нарығында көтере алады, сондықтан нан квасын өндіру – кіші және орта кәсіпкерлікке өте қызықты ой болып табылады.

Нарық талдауы және өтім стратегиясы

Өнімді біз суррогаттылардан емес тек табиғи квастан қарастырамыз. «Тірі» өнімде тұтынушыларды тартуда және жарнамада ұтымды пайдалануда көптеген құндылықтар бар, бір ғана маңызды келеңсіздік бар ол – сақтаудың ерекше температурада сақтау тәртібі және таратудың белгілі уақыты. Бұндай квас қоймада көп сақтала қоймайды, сондықтан өнімді дайындамас бұрын, өткізудің белгіленген келісімін біліп алған жөн. Сатылымды әмбебап дүкендер жүйесі арқылы, бөлшектеп сату дүкені және сатылу нүктелерінде сатқан дұрыс, сондықтан өндірісті ашпас бұрын, бәсекелестің бағасын, баға саясатын, таңдалған өнімнің сатылу жағдайын және басқа да серіктестікті білу керек.

Квас өндірісінің технологиялық үрдісі

Суды даярлау. Табиғи квасты дайындау үшін санитарлы-гигиеналық ережелерге сай ауыз суы қажет.

Сыра ашытқысын дайындау. Квас ашытқы тұнбасын алу үшін қара бидай ұнынан және қант қызылшасы негізінде жасалған арнайы квас брикеті қолданылады. Брикетке қайнаған су құяды (4 кг. брикетке 30 л су). Ашытатын сыйымдылыққа дайындалу тәсіліне сәйкес квас ашытқысының концентраты және қант қосылады (ферменттелген қара бидай ашытқысы). Содан соң 100 л жылы су (35°C жуық) және дрожь араласқан қоспа құйылады.

Ашу. Дрожь қоспасын қосқаннан соң ашытқыны жақсылап араластырады, ашытылатын аппаратты мықтап жабады. Ашытудың температурасы (30°C) және уақыты (12 сағ. кем емес) қойылады.

Пісу. Тым ашыған сұйықтықты фильтр арқылы сүзгіден өткізеді, ауа кірмейтіндей сыйымдылыққа құяды (пластмассалы азық бөшекелері, КЕГалар, бөтелкелер) одан әрі пісу үшін. Қорап анықталған белгілі деңгейдегі қысымға төзімді болуы керек. Квас күн сәулесі түспейтін қараңғы бөлмеге жайластырылады, онда ол бөлме температурасында 4 сағат ұстап тұрылады.

Салқындату. Квас піскен соң және сусынның көмір қышқылмен қанығуынан соң, ыдыстарды мұздатқышқа жайластырады.

Сату. Табиғи ашытылған квасты сол жерде пісіп жетілген ыдысымен сатуға қойылады.

Классикалық 1 л нан квасына шикізаттың шығыны:

- квастық брикеттер – 0,0465 кг x 650 теңге = 30,225 теңге;
- квастық ашытқының концентраты – 0,01163 кг x 310 теңге = 3,6053 теңге;
- қант – 0,0581 кг x 220 теңге = 12,782 теңге;



- ашытқы – 0,00058 кг x 150 теңге = 0,087 теңге;
 - электрэнергия – 0,00233 кВт x 13 теңге = 0,03029 теңге;
- Сонымен 1л квастың өзіндік құны – 46,73 теңгені құрады.



Инвестициялар және жобаны іске асыруға кеткен қаражаттар

Жихаздардың аталуы	Саны, бірлік	Бағасы, теңге
Ашыту аппараты	1	120000
Мөлшерлеу контейнері	1	35000
Краны бар күбі (50 л), квасты сату үшін арналған	4	32000
Квас температурасын сақтауға арналған салқындатқыш қаптама	1	12000
Пробкаларды жабуға арналған шурупверт	1	25000
Бөтелкелерді сақтауға арналған термоқорап	1	17000
Квастық ашытқының концентратына арналған күбі (50 л)	1	2000
Мұздатқыш	1	70000
Барлығы		313000

Қаржылық жоспар

Бірінші операциялық кезең бойынша пайда және залалдар есебі

Баптардың атауы	Барлығы жылына, теңге
Дайын өнімді сатудан түскен табыс	11 376 000
Тікелей шығындар – шикізат пен материалдар	3 843 000
Жалпы табыс	7 533 000
Жалпы және әкімшілік шығындары	2 988 000
ЕТҚ-нан шегерімдер	202 920
Операциялық табыс	4 342 080
Корпоративті табыс салығы	341 280
Таза табыс	4 000 800

Дайын өнімді сатудан түскен табыс. 200 литрді күніне өндіру кезінде (бір ашытқы қондырғысы), бір айдағы өнім құрайды (24 жұмыс/күні):

- құймалы квас – 2400 л x 175 теңге = 420 000 теңге;
- бөтелкеге құйылған квас 2400 л x 220 теңге = 528 000 теңге

Барлығы жылына: 12 x (420 000 теңге + 528000 теңге) = 11 376 000 теңге.



**ОҢТҮСТІК ҚАЗАҚСТАН ОБЛЫСЫ
КӘСІПКЕРЛЕР ПАЛАТАСЫ**

Тікелей шығындар – Шикізат пен материалдар: 1л құйылмалы қвастың өзіндік құны – 46,73 теңге. Барлығы жылына: 46,73 теңге x 2400л x 12 ай = 1 345 824 теңге. Бөтелкеге құйылған қвастың барлығы (1,5л және 2 л ПЭТ бөтелкенің қақпағы мен этикеткасымен бірге құны – 40 теңге) – 86,73 теңге. Барлығы жылына: 86,73 теңге x 2400л x 12 ай = 2 497 824 теңге. Бір жылдағы тікелей шығындар: 1 345 824 теңге + 2 497 824 теңге = 3 843 648 теңге.

Жалпы және әкімшілік шығындары

Шығындар	Барлығы жылына, теңге
Еңбекақыны төлеу	2 040 000
Алаңы 60 м2 бөлмені жалға алу	720 000
Жылыту	84 000
Коммуналдық төлемдер (су, қоқыс шығару)	60 000
Жарнамаға шығындар	48 000
Басқада көзделмеген шығындар	36 000
Барлығы	2 988 000

Еңбекақы төлемдерін ашу

Қызметі	Штаттық бірлік	Айлық оклад, теңге	Жылдық оклад, теңге
Оператор	1	60 000	720 000
Оператордың көмекшісі	1	50 000	600 000
Лаборант	1	60 000	720 000
Персонал бойынша барлығы	3	170 000	2 040 000

Бір айдағы еңбекақы төлемдеріне шығындар сомасы 170 000 теңгені құрайды.

Әлеуметтік салық. Жобаның инициаторы өзі үшін және істетіп жатқан әр бір жұмыскер үшін екі айлық есептік көрсеткіш көлемінде әлеуметтік салық төлейді ((1852 x 2 + 1852 АЕК x 3 жұмыскер) x 12 ай = 111 120 теңге). Әлеуметтік аударымдар жалақының 5 пайызынан міндетті зейнетақы жарналарын шегеріп тастағанға тең (2 040 мың тг. x (1-10%)x5% =91800 теңге).

Корпоративтік табыс салығы. (Операциялық табыс) 11 376 000 теңге x 3% =341 280 теңге.

Жобаны қаржыландыру

Егер сізде өз қаражаттарыңыз жоқ болса бірақ өз бизнесіңізді ашуға үлкен ұмтылысыңыз болса, онда қосымша капиталды тартудың бірнеше нұсқасы бар. Қаржыландыру нұсқалары:

ЕДБ арқылы несиелеу. Қаржылық есептемелер 14 пайыздық жылдық ставка және 18 айлық өтемділік мерзімімен заем алуға, негізгі қарыз бойынша несие төлемдерін жарты жылға шегерумен алуға мүмкіншілігін көрсетіп тұр. Бұл жобаның проценттік ставкасының 7 пайызын “Бизнестің жол картасы -2020” бағдарламасына сәйкес субсидиялауға болады.

“Жұмыспен қамту -2020” бағдарламасын іске асыру арқылы несиелендіру. Бұл бағдарламамен ауыл тұрғындарына өз ісін ашуға бюджеттік қаражаттардың бөлінуі көзделген.



26. Макарон өнімдірінің өндірісі



Жобаның анкетасы

Инвестициялық жобаның мақсаты: макарон өнімдерінің өндірісі.

Өнім: макарондық өнімдер, қорапталған

Өнімділігі: 79 тонна жылына

Жобаның құны: 4 млн.тг.

Өтімділік мерзімі: 2 жыл

Жобаның тұжырымы

Осы тұжырымдама макарон өнімдерін өндіретін типтік компанияны құруын анықтайды. Бұл жоба макарон өнімдерінің нарығының жаңа бастаушы ойыншыларына көмек ретінде бизнес-жобаның құрылымына сәйкес құрылған. Ұсынылып отырған даму жолы тек ұсыныс ретіндегі мінездемеге ие және оны тек жалғыз дұрыс жол деп қабылдамау керек. Бұл жобада жихаздарға, персоналға және өнімнің жылжуына максималды шығындар көзделген. Іс жүзінде әр-бір меншік иесі өз алдына оларды тиімдірек жайластырады. Сонымен қатар, барлық есептеулер қала ішінде жұмыс істейтін кәсіпорын үшін жүргізілген, алайда басқа жағдайлар үшін тиісті түзетулер жүргізілуі керек.

Жобада суреттелген және үдерістерде пайдаланылатын барлық жихаздар, көлік және шығындалатын материалдар қазіргі заман талаптарына жауап береді және пайдалануға ұсынылады.

Өнімнің сипаттамасы

Осы жобаның нәтижесінде тауардың бір түрі – макарон өнімдерінің ассортименті сатылатын болады. Макарон өнімдері – бидай ұны мен судан дайындалған қамырдың құрғатылып, трубка түрінде немесе басқада нысандардағы өнім түрінде форматталып, қалдық ылғалдығы 13 пайыздан аспайтындай етіп құрғатылған және де тиісті сақтау шарттарында бір жыл ішінде сақталып өзінің сапа көрсеткіштерін бұзбайтын өнімге айтамыз. Олар және де 19 пайыздық қалдық ылғалдықтағы, сату шарттары 24 сағаттан 3 тәулікке дейінгі жартылай өнім түрінде де дайындалуы мүмкін. Макарон өнімдері бұл бағалы азық өнімі, олардың басқалар өнімдердің алдында ерекше артықшылықтары бар:

- өз қасиеттерін жоғалтпай отырып сақтау мерзімі 1 жылға дейін;
- дайындалудағы жылдамдығы мен жайлығы;
- жоғары азық бағалығына ие (оның 100 г құрғақ өнімінен дайындалған ас, адам организмінің тәулік ішінде қажет етілетін ақуыз бен көмірсутектің 10 пайызын қанағаттандырады);
- макарон өнімдеріндегі ақуыз бен көмірсутектің қоректендіргіш заттарының жоғары меңгерілуі байқалған.

Нарықты талдау және маркетингтік стратегия

“TNS Gallup Media Asia” компаниясымен жүргізілген “Media Market Index1” зерттеулер нәтижесіне сүйене отырып, Қазақстанда макарон өнімдерін 97 пайыз тұрғындар тұтынады.

Макарон өнімдерінің тұтыну маркалары мен ол жөніндегі тұрғындардың біліміне талдау жасайтын болсақ отандық өндірушілердің арасында “Султан” маркасы алдыңғы қатарларда. Бұл марканы макарон өнімдерін тұтынушылардың 91 пайызы білетін болды. Ал макарон өнімдерін тұтынушы 81 пайыз тұрғындар “Султан” маркасын таңдайды екен. Алдағы 5 үздіктердің қатарын “Әділ” маркасындағы макарон өнімдері құрайды екен оның білім және тұтыну көрсеткіштері 13 және 5 пайыздарды көрсетіп тұр.

Макарон өнімдерін белсенді тұтыну оларды сатып алушылардың арасында кейбір әдеттердің қалыптасуына алып келді. Мысалы, тұтынушылардың жартысы макарон өнімдерін қораптарда сатып алуға үйренген. Тұтынушылардың 25,4 пайызы болса макарон өнімдерін керекті мөлшерін таразыдан тартып сатып алып жүр, ал 24,8 пайызы бұл жөнінде ерекше көзқарастары жоқ екенін айтып өтті.

Өнімнің сатылуы. Компанияның коммерциялық қызметі төлем қабілеті бар тұтынушыларға бағытталуы және олармен ұзақ мерзімді келісім-шарттық қатынастарға негізделуі керек.

Баға стратегиясы. Баға стратегиясы келесі іс-шараларды көздеуін қарастырады:



- бәсекелестердің баға стратегиясын үйрену;
- жеңілдіктер жүйесін пайдалану;
- бағаларды өз шығындарының толық жабылуы мен іс-жүзіндегі заңнамаға сәйкес қалыптастыру;
- өзгермелі төлем нысандарын кеңінен пайдалану – төлемді кешіктіру жүйесін енгізу.

Технологиялық үрдіс

Өндірістің технологиялық үрдісі келесі схемада көрсетілген.

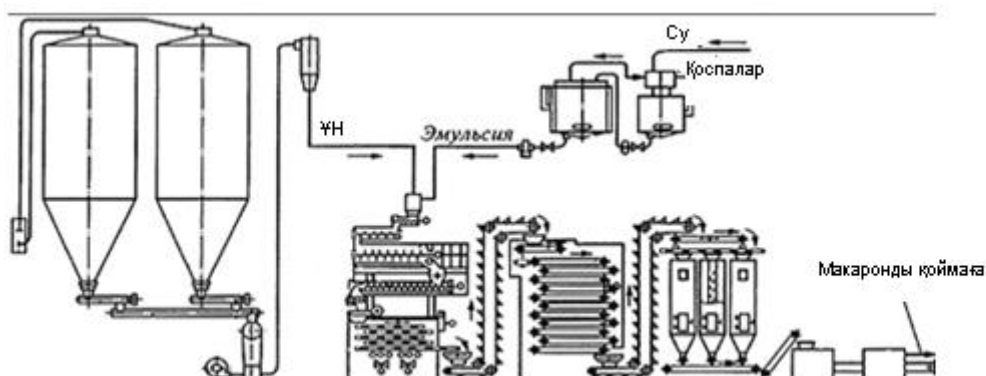

Шикізат пен жеткізулер. Негізгі шикізат – ұн. Ұнды сатып алу оған деген қажеттілікке негізделеді, дегенмен үш күндік міндетті қор көзделген.

Өндірістік үрдістің инфрақұрылымы электр энергияны, ішімдік суды, газды және будың пайдалануын көздейді. Ішімдік сумен технологиялық үрдіс толығымен қалалық су жүйесінен қамтамасыз етіледі. Цех аумағында жайластырылған бугенераторы, буға деген технологиялық қажеттілікті толығымен қамтамасыз етеді.

Электр энергияның шығындары 1 тонна өнімге жылдың мезгіліне байланысты 225 кВт/сағатынан 250 кВт/сағатына құрайды.

Қораптағыш материалдар, қораптар. Өнімдерді қораптау үшін қораптардың келесі түрлері пайдаланылады:

- а) ұсақ қораптар (қораптағыш пленкасы мен кіші қораптағыштар)
- б) ірі қораптар (полипропилендік қаптар, крафт қаптар мен гофра-қаптар).

Қораптар мен ыдыстар белгілі уақытта тұтыну қажеттілігіне сәйкес сатып алынады.

Шикізатқа қойылатын талаптар – өнімнің түріне қарай дән маңыздылығы 26-28 пайыздық наубайханалық ұн. Қораптарға қойылатын талаптар: қалыңдығы 40 микроннан аспайтын пленка, екі қабатты арасында суреті бар полипропилен; беріктігі 180 кг. жүктемеге шыдамды гофро-қораптағыш, арнайы затпен қоректендірілген төрт қабатты қағаз крафт-қаптар. Қораптардың барлық түрлеріне олардың жарамдылығын және азық түлік өнеркәсібінде пайдалануға рұқсат беретін гигиеналық қорытындылар қажет.

Ұнды дайындау. Бұл кезең келесі операцияларды қамтиды: өлшеу, араластыру, елеу және негізгі ингредиенттің магниттік тазалануы. Негізгі шикізаттың әр-түрлі партияларын араластырғанда олардың бір сұрыпты болғаны жөн, ол оның сапалық көрсеткіштерін жақсартуына өз әсерін тигізеді. Ұнды сақтау үрдісінде қоймалардағы бір ауа температурасын сақталуын үнемі күзете алмаймыз. Сондықтан ұнды араластыру арқылы қажетті ылғалдықты шикізатты алуға мүмкіндік береді. Кері жағдайда, вакуумдық пресстің жұмысындағы, ал кейбір жағдайларды технологиялық тізбектің барлығындағы тоқтауларға алып келуі мүмкін.

Ұнды елеу. Қапылыста ұнның ішінде қалған бөлек заттар шығарылуы тиіс (бұтақша, бүр, жіптер, қағаздар, құрғатылған ұнның түйірлері).

Магниттік тазалау. Жихаз ішінде арнайы магниттер көмегімен металл қоспаларының ұсақтары жойылады, олар ұн ішіне өндіріс немесе көлікпен тасымалдау кезінде түсіп қалуы мүмкін.

Макарондық қамырдың дайындалуы. Макарондық қамырдың құрамы – ұн өнімдерінің өндірісінде пайдаланылатын әр түрлі нұсқалардың ішіндегі ең қарапайым болып келеді. Көп жағдайларда жалғыз ингредиенттері ретінде тек ұн мен су пайдаланылады. Егер әр-түрлі қоспалар қосылатын болса (жұмыртқалар, бояулар), өнімнің өзіндік құны қымбаттай бастайды, ал ол өз кезегінде өндіріс рентабелділігін төмендетеді. Макарондық қамырдың қоспасы кезінде, ұнға судың минималды мөлшері қосылады. Алғашқы оның түрі ұсақ



бейнелі құрылымға ие болады, әрі қарай сығымдалу кезеңінде ол біркелкі массаға айнала бастайды және өнімнің нысанын қалыптастыруға септігін тигізеді.

Ингредиенттерді мөлшерлеу және араластыру. Илеу үздіксіз іс әрекеттегі қамыр бұлғауыштарда іске асырылады, олар көпшілігінде вакуумды пресстердің құрамына кіреді. Олар көпастаулы типті болатынын ескеру керек (сағатына 150 кг астам өнім өндіргенде қолданылады). Рецептүраға сәйкес ұн мен су құрал-жабдыққа мөлшерлегіштер арқылы келеді.

Қамырды нығыздау және қалыптау. Қамырды нығыздау және өнімдерді тікелей қалыптау шнекті вакуумдық пресстерде жүзеге асады. Ұн мен су қамыр бұлғауышқа кірер саңылаудан үздіксіз ағынмен жіберіледі де бұлғауыш күректермен араластырылады. Қамыр арнайы саңылау арқылы сығымдау құралының шнегіне түседі, ол айналып, қамырды сығымдайтын жерге қарай жылжытуға әсер етеді. Бұл жерде ол сығымдалып, тығыз массаға айналады. Сығымдау және қалыптау үдерісін жеңілдету үшін қамырдың температурасын жылытуға болады – бұл оны жұмсартып икемді етеді. Вакуумды өндеудің мәні ауа көпіршіктерін шығару болып табылады. Матрицада қалыптаудан кейін, дайын макарон өнімдері алынады. Қамырдың ысып кетуін болдырмау және оның иілгіштігін сақтау үшін суық су беріледі.

Шикі макарон өнімдерін бөлшектеу. Бұл үдеріс дайын қамыр сығымдалғаннан соң іске асырылады, ол үрленіп, жеке бөлшектерге туралып, жайғастырылуы тиіс. Кептіру пресінің жылдамдығы, шикізат шығыны және макаронның сыртқы түрі осы операциялардың орындалу сапасына байланысты. Содан соң дайын өнімдер кептіруге дайындалады. Макародардың жабысып қалуын болдырмау үшін және дәлірек кесу үшін олар үрленеді.

Дайын макарон өнімдерін орау және сақтау. Дайын өнімді бөлшектеп қалталауға дейін ол картон қораптарда 4-5 сағат ұсталады, содан соң ғана оны қалталауға болады. Заманауи құрал-жабдықтың кейбір үлгілерінде гидротермиялық технология қолданылады – суытқыш бар жағдайда, қалталауға бірден кірісуге болады. Макарон өнімдерін қалталап (1 кг-ге дейін) және өлшеп шығаруға болады. Бірінші жағдайда қалталау материалы есебінде картон қораптары, қағаз және целлофан пакеттері пайдаланылады.

Шағарылатын өнімнің жоғары сапасына қол жеткізу үшін тәжірибелі технорлогты жұмысқа тарту керек, ол өз кезегінде технологиялық үдерісті және өнімнің құрамын қадағалап отырады. Оның кәсіби біліктілігінен кіші зауыттың бәсекелестігі және жалпы бизнестің табыстылығы тәуелді болады.

Макарон өнімдерін өндіру бойынша кіші фабриканы ұйымдастыру үшін ресейлік құрал-жабдықты алған жөн, ол осы операциялардың орындалуын қамтамасыз етеді. Ол импорттық құрал-жабдыққа қарағанда (мысалы, белгілі итальяндық) бірнеше есе арзан келеді.

Инвестициялық жоспар

Инвестициялық салымдар	Жиыны, теңге
Құрал-жабдық	14444520
Ғимаратты жалға алу	1605600
Айналым құралы	1039500
Барлығы	4089620

Құрал-жабдыққа шығындар. Макарон өндірісін ұйымдастыру үшін келесі құрал-жабдықтар алу қажет:

Ұн елегіш



Макарон пресі



Кептіру шкафы





Орау-қалталау машинасы



Қамыр бұлғауыш



Құрал-жабдықтар	Құны, теңге
Ұн елегіш	42210
Қамыр бұлғауыш	107870
Макарон пресі	844200
Кептіру шкафы	145390
Орау машинасы	304850
Жиыны	1444520

Ғимаратты жалға алу. Өндірістік цех алаңына қойылатын талап – ол технологиялық тізбекті орнату және ұн мен дайын өнімді тиісті жағдайда сақтау үшін кішігірім қойманы орналастыруға жеткілікті болуы тиіс. Қойма ғимараттары үшін 150 шаршы метрден кем емес алаң бөлу ұсынылады.

	Ауданы	Құны, тг/м ²	Жиыны айына, теңге	Жиыны жылына, теңге
«В» сыныпты ғимарат	150	892	133800	1605600

Айналым құралдары. Макарон өнімдерін өндіру үшін негізгі ингредиенттер ретінде ұн мен су қолданылады. 1 кг дайын өнімге 950 грамм бастапқы шикізат (ұн) қажет. Айына макарон өндірісінің жоспарлы көлемі 6600 кг: 300 кг*22 жұмыс күні, мұнда 300 кг- бір күндік өнім өндіру мөлшері, 22 күн – 1 айдағы жұмыс күні. Ақша қаражаттарын тиімді пайдалану үшін шикізат пен материалдар 3 айға алдын-ала алынады. Өндіріс барысында шикізатты жоғалтулар 5%. $6600*3*50*1,05 = 1039500$ теңге

Қаржы жоспары

Табыстар мен шығындар есебі

Мақала атаулары	Жылына барлығы, теңге
Түсім	10444183
Өндірістік шығындар-шикізат және материалдар	4158000
Жалпы пайда	6286183
Барлығы операциялық шығындар	3549400
<i>Еңбекақы</i>	<i>1200000</i>
<i>Мекеменің жал ақысы</i>	<i>1605600</i>
<i>Еңбекақы қорынан бөлінулер</i>	<i>142896</i>
<i>Коммуналдық қызмет</i>	<i>312000</i>
<i>НҚ амортизациясы</i>	<i>288904</i>
Операциялық кіріс	2736783
Корпоративті табыс салығы	3133325
Таза пайда	2423458



**ОҢТҮСТІК ҚАЗАҚСТАН ОБЛЫСЫ
КӘСІПКЕРЛЕР ПАЛАТАСЫ**

Қызмет көрсетуден табыстар. Оралған макарон өнімдерінің 1кг бөлшек сауда бағасы 132 теңге. Өндірілген макаронның сатылуы 100 % болған жағдайда, 1 жылдағы жалпы түсім: 6600 кг/айына*132теңге*12 ай = 10,4 млн.теңге

Макарон өнімдері, теңге/кг	131,871
Өндіріс көлемі, кг	79200
Түсім, теңге	10444183

Шикізат пен материалдар. Макарон өнімдерін өндіру үшін негізгі ингредиенттер ретінде ұн мен су қолданылады. Айына 6600 кг макарон өндіру үшін 6930 кг ұн қажет. 1 кг ұнның бағасы 50 теңге болса, жылдық шығын сомасы 4158000 теңге болады.

Еңбекақы және бюджетке аударымдар. Мини-зауыттың тиімді іс-әрекеті үшін келесі персонал қажет:

Қызметі / Мамандар	Штаттық бірлік	Айлық , теңге	Жылдық еңбекақы, теңге
Технологиялық тізбекке қызмет көрсетуші жұмысшылар	1	30000	36000
Технолог	1	70000	840000
Барлығы	2		1200000

Әлеуметтік салық. Жобаның бастамашысы екі айлық есептік көрсеткіш мөлшерінде өзі үшін және бір айлық есептік көрсеткіш мөлшерінде әр жұмысшы үшін әлеуметтік салық төлейді (1852АЕК*2 + 1852АЕК*2 жұмысшы) * 12 ай = 88896 теңге). Әлеуметтік салық еңбекақыдан міндетті әлеуметтік бөлінулерді шегерген сомадан 5 % болады. (1200 мың тг*(1-10%)*5% = 54000 теңге).

Әлеуметтік салық, теңге	54000
Әлеуметтік бөлінулер, теңге	88896

Ғимаратты жалға алу. Өндірістік ғимарат алаңы 150 шаршы метр айына 892 тг/м², жылына - 1605600 теңге.
Коммуналдық қызметтер:

Әкімшілік шығындар	Айлық, шығын мөлшері, теңге	Барлығы, жылына, теңге
Коммуналдық төлемдер	10000	120000
Көлік шығындары	12000	144000
Орау пакеттері	4000	48000
Барлығы	26000	312000

Амортизациялық аударымдар

Негізгі құрал	Баланстық құны	Амортизация мөлшері	Амортизациялық аударымдар
Құрал-жабдық	1444520	20%	288904

Бюджетке салықтар мен төлемдер. Жоба шеңберінде салық салудың қарапайым жүйесі бойынша корпоративтік табыс салығы төленеді, түсімінен 3 % мөлшерінде - 313 мың теңге (10,4 млн* 3%).

Қаржыландыру және мемлекеттік қолдау шаралары.

«Жұмыс бастылық - 2020» бағдарламасы бойынша - Өз ісін кеңейту немесе айналым капиталын толықтыру үшін (сауда аясындағы қызметті іс асырудан бөлек) Ауылшаруашылығын Қаржылық Қолдау Қоры ұйымды 6% мөлшермен 54 айдан аспайтын мерзімге микронесиеледі іске асырады.

Екінші деңгейлі банктер арқылы несиелендіру. Қаржылық есептеулер қарыздың 14%, төлеу мерзімі 18 ай, ұзарту мерзімі ОД бойынша және жарты жылға %, содан соң тұрақты ай сайынғы төлемдер болу қажеттігін анықтады. «Бизнестің жол картасы» бағдарламасының шеңберінде сыйақының пайыздық мөлшерін субсидиялау 7% дейін.



27. КІШІ-НАУБАЙХАНА



Жоба сауалнамасы

Инвестициялық жобаның мақсаттары: Тұтынушы әр уақытта жаңа дайындалған өніммен қамтамасыз ету үшін нан және ұннан пісірілген тағамдарын дайындау.

Өнім: нан бұйымы.

Өнімділік: күніне 400 бөлке, ал жылына 144000 бөлке.

Жобаның құны: 4 млн теңге.

Өтеу мерзімі: 22,7 жыл.

Жоба тұжырымдамасы

Кіші наубайхана ұннан пісірілген тағамдарын өндіру мен оны өткізу мақсатында құрылған. Қазіргі уақытта кіші наубайхана үлкен сұранысқа ие. Жоба келесі артықшылығы бар жоғары сұрыпты ұннан жасалатын нан бұйымдары мен тәтті тағам бұйымдарын шығаруды жоспарлайды:

- жақсы дәмді;
- тез сіңетін;
- дәстүрлі емес рецептімен;
- тез бұзылмайтын.

Кәсіпорынды суреттеу

Нан мен ұннан пісірілген тағамдарын шығарумен айналысатын кіші наубайхана ашу күтіліп отыр. Тұрғындардың табысы көбейген сайын жай нанды тұтыну азайып, өнімнің дәмділігін жақсартатын ингредиент қосылған жаңа дайындалған дәмді нан бұйымдары күннен күнге көбейіп келеді. Бизнес жүргізудің ұйымдастыру-құқықтық формасы – жеке кәсіпкер. Бизнесі жүргізудің бұл формасы салықты үнемдеп, бухгалтерияны және өзара есеп айырсуды жеңілдетеді. Нанға және ұннан пісірілген тағамдарына деген сұраныс әруақытта жоғары болатындықтан жобаның табыстылық дәрежесі жоғары болады деп күтіліп отыр. Бірінші кезеңде негізгі міндет – бәсекелес – тігі аз және орташа бәсекелесті тауашаны табу. Құрал-жабдықты жеткізушілер құрал-жабдықты құрастырады, оның толық дайын болуын және персоналды оқытуды қамтамасыз етеді.

Өнімді суреттеу

Дәстүрлі емес нан бұйымдары – калориясы аз және қосымша қосылған, қабатталған, ашытқы қосылған және бисквитті қамырдан пісірілген нандар. Кіші наубайхананың артықшылығы – нан бұйымдарының сапасы және шығарылатын өнімдердің көп ассортименті, одан басқа сұраныстың өзгеруіне тез бейімделу.

Нарықты және өнім өткізуді талдау

Нан пісіру саласы тамақ өнеркәсібінде алдыңғы қатарлы орын алады. Ұннан пісірілген тағамдары бірінші қажеттілікке ие болып келеді. Кіші наубайхана ұннан пісірілген тағамдарын өндіру және өткізу мақсатында құрылады. Нанды тұтыну мөлшері қалыпты жағдайда тұрғындардың әр басына бір жылда 110 кг келеді. Тұрғындардың әл ауқаты өскен сайын зауытта дайындалған нанның тұтыну деңгейі төмендеп келеді, әлеуметтік зауытта дайындалған нанның ең көп тұтынуы әр адам басына 200 кг 1997 жылы болды. Бүгінгі күні нан бұйымдарының нарығы негізінен дәстүрлі емес нандар арқылы дамуда, дайындау рецепті киын нан сұрыптарына деген сұраныс көбеюде, осыған қарамай «көпшілік» тұтынатын нан ұзақ мерзім бойынша тұрақты болып тұр – оның нарықтық үлесі 50 пайызды құрайды. Өнімді сатуды ұйымдастыру үшін келесілерді орындау қажет:

- Бірнеше магазиндермен өнімді жіберу туралы келісім-шарт жасап, өнімді жеткізу керек.
- Көтерме фирмалармен келісім-шартқа отыру керек. Бұл нұсқа өнімді сату нарығын ұйымдастырудан сізді босатады, екінші жағынан бұл үнемді, наубайхана үшін автокөлікті және қосымша персоналды ұстаудың қажеті жоқ.
- Сату орынын жеке ұйымдастыру. Бұл өте қымбат нұсқа, себебі қосымша көлік және арнайы рұқсат қажет болады. Бірақта бұл нұсқаның артықшылығы – сіз әр уақытта өзіңіздің өніміңізді сатасыз.

Технологиялық үдеріс және жоспар

Нан өнімдерін өндіру үшін негізгі шикізат ұн, су, тұз бен ашытқы және ерекше ингредиенттер (көкнар ұрығы, күнжіт және т.б.) болып табылады. Ұнды алып келгеннен кейін ол қоймада сақталады. Пайдаланардың алдында ол арнайы машинадағы електен өткізіледі. Содан кейін қамыр дайындайтын машинаға түседі, онда сумен, ашытқымен және әртүрлі қосымшалармен араластырылады. Осыдан кейін қамыр жасайтын машинада 20 минуттай



ұсталады. Содан кейін қамыр бөлетін машинаға жетеді, онда бірдей бөліктерге бөлінеді. Одан әрі қамыр оны орайтын машинаға барады, онда батон және әртүрлі ұннан пісірілген тағамдар пайда болады. Онда қамырдың бір бөлігі машинаның валикімен ұзынша келген кеспе дайындалады, содан кейін рулон түрінде оралады.

Осыдан кейін қамыр пісіп жетілуі үшін, жұмсақ және кеуекті болуы үшін ол бірнеше уақыт арнайы шкафта ұсталады. Осыдан кейін ол пешке түседі. Пісірілген нан лотокқа салынып, сатуға жіберіледі.

Бір дана нанды пісіру үшін 298 грамм ұн және 10 грамм қосымша ингредиенттер жұмсалады. Күніне 400 дана, жылына 144 мың дана нанды өндіруге 43000 кг ұн және 1640 кг ингредиенттер керек болады.

Бір жылда шикізат пен материалдардың шығысы:

Атауы	Шығысының мөлшері, кг
Нан пісіретін бидай ұны жоғары, бірінші және екінші сұрыпты	43 000
Сығымдалған, құрғақ, сұйық нан пісіретін ашытқылар	90
Ас тұзы	280
Құрғақ сүт	420
Маргарин,	350
Ұсақ қант	350
Көкнар ұрығы, күнжіт және басқа ингредиенттер	150
Барлығы	44 640

Жобаны іске асыру үшін инвестиция және шығыстар

Жобаға жұмсалатын инвестициялық салымдардың бағыты және көлемі

Инвестициялық салымдардың бағыты	Жиынтығы, теңге
Өндірістік ғимаратты жалға алу, 50 шаршы м. ×664 теңге ×12 ай	398 400
Негізгі құрал-жабдықты сатып алу	993 483
Шикізаттың, материалдардың, материалды емес активтердің және басқа да материалды-техникалық ресурстардың өндірістік қорын жасау	2 637 000
Барлығы	4 028 883

Өндірістік ғимарат. Ұннан пісірілген тағамды пісіретін кіші наубайхана ашу үшін 50 шаршы метрден кем болмайтын аудан керек болады, ал Оңтүстік Қазақстан облысы бойынша статикалық агенттің мәліметі бойынша ғимараттың шаршы метрінің жалға алынатын құны бір айға орташа 664 теңге болады.

Кіші наубайхана ашу бойынша бизнесті бастау үшін сауда нүктесінің орынын дұрыс таңдау керек. Бұл жерде негізгі өлшем ретінде адамдардың көп болуы саналады. Сауда нүктесінің орынын таңдағаннан кейін іс-әрекетті іске асыру үшін таңдап алынған ауданда сауда жасауға болатыны туралы санитарлық эпидемиялық стансадан шешім алу керек. Жұмыс істейтін әрбір сатушының санитарлық кітапшасы болуы керек.

Құрал-жабдық. Бизнесті ұйымдастыру келесі кезеңі құрал-жабдық алу болып табылады. Пайдалануға толық дайын болатын құрал-жабдықтың үш нұсқасы қаралған болатын:

Өндіріс	Толық дайын болғандағы құны, теңге
Қытай	1 108 070
Италия	883 455



Ресей

993 483

Кіші наубайхана үшін құрал-жабдық бағасының салыстырмалы талдауы және құрал-жабдықты таңдау өлшемі ретінде келесідей факторлар болды:

- Баға – төменгі бағадағы жоғары өнімділік;
- Жөндеуге жарамдылығы және қызмет көрсету қажеттілігі;
- Жұмысшыларды оқыту.

Жоғарыда көрсетілген құрал-жабдық сипаттамасын ескере отырып, ресейдің құрал-жабдығын алу көзделіп отыр. Кіші наубайхана ашу үшін ұнды елегіш, нан пісіретін пеш, қамырдың иінін қандыратын шкаф, тот баспайтын табақ, қамыр илегіш, нанды пісіретін формалар.

1-сурет. Кіші наубайхана – құрал-жабдықтың орналасуы



Құрал-жабдықты орналастыру оның құнына кіреді, оны жоғары білікті технолгтар іске асырады.

Бірінші операциялық жылдағы пайда мен залал есебі

Тараудың атауы	Барлығы, теңге
Дайын өнімді сатудан түскен табыс	7 200 000
Тікелей шығындар – Шикізат және материалдар	2 637 000
Жалпы табыс	4 563 000
Барлығы Операциялық шығыстардың жиынтығы	3 064 402
<i>Еңбекақы</i>	<i>1 500 000</i>
<i>Коммуналдық шығыстар және жылу</i>	<i>600 000</i>
<i>Тұрақты өндірістік шығыстар</i>	<i>381 382</i>
<i>Ғимараттың жолы</i>	<i>398 400</i>
<i>Басқа да салықтар (әлеуметтік салықты қосқанда)</i>	<i>184 620</i>
Операциялық табыс	1 498 598
Корпоративті табыс салығы	216 000
Таза пайда	1 282 598

Сатудан келген түсім: Кіші наубайхананың дәм келтіретін ингредиенті бар нанның сату бағасы 50 теңге (аймаққа байланысты) болады. Орташа күніне ең аз дегенде 400 дана нан (аймаққа байланысты) сатуға болады, ол күніне 24000 теңге құрайды, ал жылына 7200000 теңге ($50 \times 400 \times 360 = 7\,200\,000$ теңге) болады

Тікелей шығындар. Егер бір күнде 400 дана нан сатылады десек, онда бір жылда жалпы нан сату көлемі 144000 дана болады.

Бір жылға шикізат пен материалдарды алу үшін кететін шығындар, теңге

Атауы	Шығыс мөлшері, кг	Баға, теңге/кг	Жиынтығы, теңге
-------	-------------------	----------------	-----------------



Шикізат пен материалдардың алғашқы қорының көлемі			
Нан пісіретін бидай ұны жоғары, бірінші және екінші сұрыпты	43 000	50	2 150 000
Сығымдалған, құрғақ, сұйық нан пісіретін ашытқылар	90	400	36 000
Ас тұзы	280	37,5	10 500
Құрғақ сүт	420	250	105 000
Маргарин,	350	350	122 500
Ұсақ қант	350	180	63 000
Көкнар ұрығы, күнжіт және басқа ингредиенттер	150	1 000	150 000
Барлығы			2 637 000

Персоналға кететін шығындар. Нан пісіретін құрал-жабдықта жұмыс істеу үшін екіден төртке дейін адам болуы керек. Ұннан пісіретін тағамдарды дайындау цехы бойынша персоналдң оңтайлы саны 3 адам ($125\ 000 \times 12 = 1\ 500\ 000$ теңге) болады

Өндірістік персоналдардың сипаттамасы:

Атауы	Штаттағы саны	Бір айдағы еңбекақысы, теңге
Нан пісіруші-технолог	1	60 000
Сатып алатын және сататын маман	1	40 000
Үй сыпырушы	1	25 000
Жиынтығы	3	125 000

Коммуналдық шығындар және жылу. Коммуналдық шығыстар электр энергияға (нан пісіруші пеш үшін емес), канализацияға, ішегін суға, жылуға және т.б. кететін шығындар, олар орташа бір айда 50 мың теңгені құрайды, ал бір жылда сәйкесінше 600 мың теңге болады.

Тұрақты өндірістік шығындар. Тұрақты өндірістік шығыстар технологиялық мақсаттарға жұмсалатын электрэнергиядан (233 281 теңге), өндірістік судан (137 391 теңге) және сатып алынатын жартылай өңделген өнімдерден (10 710 теңге) тұрады. Барлық шығыстар 381382 теңгені ($233\ 280 + 137\ 391 + 10\ 710$) құрайды.

Ғимараттың жалданылуы. Кіші наубайханаға қойылатын басты талап оның ауданы болып табылады, ол құрал-жабдықты орналастыруға және ұн мен дайын өнімді тиісті жағдайда сақтауға қойманың көлемі ықшамды болу үшін жеткілікті болуы тиіс. Осы мақсат үшін ең кемінде 50 шаршы метр аудан ($50\ \text{ш.м.} \times 664\ \text{теңге} \times 12\ \text{ай} = 398\ 400\ \text{теңге}$) болуы тиіс.

Салықтар және бюджетке төлемдер. Кіші наубайхана жұмыс істеу барысында әлеуметтік салық төлейтін болады.

Жобаны қаржыландыру

ЕДБ арқылы несиелеу. Қаржылық есептемелер 14 пайыздық жылдық ставка және 36 айлық өтемділік мерзімімен заем алуға, негізгі қарыз бойынша несие төлемдерін жарты жылға шегерумен алуға мүмкіншілігін көрсетіп тұр. Бұл жобаның проценттік ставкасының 7 пайызын “Бизнестің жол картасы -2020” бағдарламасына сәйкес субсидиялауға болады.

“Жұмыспен қамту -2020” бағдарламасын іске асыру арқылы несиелендіру. Бұл бағдарламамен ауыл тұрғындарына өз ісін ашуға бюджеттік қаражаттардың бөлінуі көзделген.



28. КҮНБАҒЫС ХАЛВАСЫ ӨНДІРІСІ



Жоба анкетасы.

Инвестициялық жобаның мақсаты: ОҚО аумағында алуаны өндіру бойынша цехты қосу үшін аналым қорларын сатып алу.

Өнімділігі: 132 000 кг жылына

Өнім: күнбағыс алуасы

Жобаның құны: 16 001 800 теңге.

Өтімділік мерзімі: 2,5 жыл.

Жобаның тұжырымдамасы.

Алуа қанттан, тұқымнан немесе жаңғақтан көбіктендіргіштен жасалынатын әйгілі шығыстың тәтті тағамдарының бірі болып табылады. Үгітілгіштік десерттің отаны болып Иран саналады. Мұнда біздің эрамызға дейінгі V ғасырда алуа өндірілген. Бұл елден осы тәтті тағамды дайындаудың әртүрлі әдістері Жақын және Орта Шығыс елдерінде таралған. Алуа, араб тілінен аударғанда «тәтті» деген мағынаны білдіреді.

Нарықты талдау және өткізу стратегиясы

Алғашқы уақытта күнбағысты жеткізіп беретін сенімді контрагент-фермерді табуға болады. Нарықтағы коммерциялық тәуекел және бәсеке кіші-зауыттың іс-әрекетінде стандарттық емес жағдайлардың туындауына әкелуі мүмкін. Соған орай қысқа мерзімді басқарушылық шешімдерді қабылдау қажет, атап өткенде:

- 250-500 грамм салмақта әдемі бумаларға тоғанақтау;
- Ұқсас өніммен салыстырғанда бөлшек сауда бағасын қолайлы етіп бекіту
- Сауда желілерімен қызметтесу, кішігірім дүкендерге жеткізу, фирмалық сауда нүктесін түзу.
- Жарнама (БАҚ, билбордтар, сыртқы стендтер)
- Мерзімді акциялар өткізу

-Табысты іс-әрекет жағдайында дайын өнімді шығару көлемін ұлғайтуға және ассортиментін кеңейтуге болады (мейіз, шоколад және т.б. әр түрлі салындысымен өндіру)

Халуаны өндіру технологиясы

Күнбағыс алуасын өндіруге қажетті ингредиенттер:

- қант;
- сірне;
- күнбағыстың дәні
- мия тамырының сығындысы
- дәмдеуіш қоспалары және хош иісті заттектер: ванилин, какао ұнтағы, мейіз.

Халуаны өнеркәсіптік дайындау келесі кезеңдерден тұрады:

- ақуыздық массаны дайындау;
- карамельді массаны дайындау;
- карамельді массаны мия тамырымен бұлғау (көбіктендіргішпен);
- алуаны илеу;
- өлшеп орау және буып түю.

360 кг алуаны өндіру үшін қажетті шикізаттың құны

Шығындар	Саны	Құны, теңге
Күнбағыс	367 кг	43 200
Сірне	99 кг	2 475
Қант	66 кг	11 880
Мия тамыры	0,4 кг	1 800
Дәмдеуіш қоспалары	1 кг	1 925
Барлығы		61 280



Барлығы 1 кг үшін – 170 теңге. Брикеттерге өнімді буу кезінде ораушы материалдың сапасына қарай материалдың өзіндік құны 3 тен 18 теңгеге дейін құрайды. Ораушы материалдың оңтайлы құны 10 теңгені құрайды.

1 килограмм алуаның өзіндік құнын (шикізат + э/энергия - орама) құрайды: 170 теңге + 8 теңге + 10 теңге = 188 теңге 1 килограмм.

Халуаны дайындауға қажетті құралдар. Ғаламторда халауны өндіру бойынша цех үшін құрал-жабдықтарды сату бойынша ұсыныстар, импорттық болсын, ресейлік өндірістер секілді, айтарлықтай көрсетілген. Ұсыныстарды талдау барысында бағасы/өнімділігі/сапасы жағынан «Эра» ЖШҚ құрал-жабдықтары болып көрінді. «Эра» ЖШҚ компаниясының дайындау тізбегінің өнімділігі сменде (8 сағат) 960 кг алуаны дайындай алады. Тізбек толық автоматтандырылмаған, бірақ басқару үшін жеткілікті және осы бизнесті игеру үшін сәйкес келеді.

Жобаны жүзеге асыруға арналған инвестициялар және шығындар

Атауы	Саны, дана	Бағасы, теңге
Аршу машинасы	1	730 100
Айрауық машинасы	1	744 800
Калибратор	1	525 700
Астық басатын диірмені	1	1 080 600
Қуыру кондырғысы УОБ-1	1	890 750
Мұздату кондырғысы УОХ-1	1	861 450
Карамельдеуші	1	1 387 500
Алуаны араластыру үшін ванна	6	408 900
Комплектің жалпы құны		6 629 800

Буып-түю тізбегіне келесі жабдықтар кіреді

Атауы	Саны, дана	Бағасы, теңге
Машина, буып-түю	1	3 240 000
Этикет қағаз жабыстыру машинасы	1	750 000
Термотрансфертті принтер	1	400 000
Барлығы	1	4 390 000

Жабдықтар:



Майдалау машинасы Желдеткіш машинасы

Карамельдеу

Майдалау диірмені

Қаржылық жоспар

1-операциялық жылдың Пайда және шығындар есебі

Статья атауы	Барлығы 1 жылда, теңге
Дайын өнімді өткізуден түскен табыс	37 620 000
Тікелей шығын – Шикізат және материалдар	24 816 000
Жалпы табыс	12 804 000



ОҢТҮСТІК ҚАЗАҚСТАН ОБЛЫСЫ
КӘСІПКЕРЛЕР ПАЛАТАСЫ

Жалпы және әкімшілік шығындар	5 076 000
Әлеуметтік салық	262 944
Операциялық табыс	7 465 056
Корпоративтік табыс салығы	1 128 600
Таза пайда	6 336 456

Дайын өнімді өткізуден түскен табыс. Бір айдың 22 жұмыс күні және 8 сағаттық жұмыс күнінде 500 килограмм өнімді 1 сменде немесе 11 000 килограмм айында дайындауға болады; яғни 132 000 килограмм жылына. Табысты есептеу үшін 1 килограмм алуаның құнын 285 теңге деп алу керек. Өткізу брысында 132 000 килограмм өнім және 1 килограмның құны 285 теңге болса, жылдық табыстылық 37 260 000 теңгені құрайды.

Тікелей шығын – Шикізат және материалдар. 132 000 килограмм өнімді өткізу барысында тікелей шығындар құралады: 132 000 кг *188 теңге = 24 816 000 теңге.

Жалпы және әкімшілік шығындар:

Шығындар	Айына, теңге	Жылына, теңге
Еңбек ақы	240 00	2 880 000
Ғимаратты жалдау	150 00	1 800 000
Коммуналдық төлемдер (электроэнергия, су, қоқысты шығару)	20 000	240 000
Жарнама шығындары	10 000	120 000
Өзге ескерілмеген шығындар	3 000	36 000
Барлығы	423 000	5 076 000

Еңбек ақысын ұғындыру

Қызмет	Саны, бас	айына, теңге	жылына, теңге
Жұмысшылар	2	100 000	1 200 000
Ұста	1	70 000	840 000
Технолог	1	70 000	840 000
Қызметкер бойынша барлығы	4	240 000	2 880 000

Әлеуметтік салық. Жоба бастамашысы екі айлық есептік көрсеткіш мөлшерінде өзі үшін және бір айлық есептік көрсеткіш мөлшерінде әрбір жұмысшыға төлейді. $(1\ 852 * 2 + 1\ 852 \text{ АЕК} * 4 \text{ жұмыскер} = 133\ 344 \text{ теңге})$. Әлеуметтік төлемдер міндетті зейнетақы жарнасын еңбекақыдан шегергеннен кейінгі соммадан 5 % тең $(2\,880 \text{ мың теңге} * (1-10\%)*5\% = 129\ 600 \text{ теңге})$.

Корпоративті табыс салығы: $37\ 620\ 000 \text{ теңге} * 3\ \% = 1\ 128\ 600 \text{ теңге}$.

Жобаны мемлекеттік қолдау шаралары және қаржыландыру

«Жұмысбастылық-2020» бағдарламасы бойынша микронесиеу – бағдарлама шеңберінде өз ісін кеңейту және айналым капиталын толықтыру үшін ұйымдар несиелендіріледі (сауда аясының іс-әрекетін жүзеге асырудан басқа) мөлшері 6%, мерзімі 54 айдан көп емес.

ЕДБ арқылы несиелеу. Қаржылық есептеулер қарыздың 14%, төлеу мерзімі 18 ай, ұзарту мерзімі ОД бойынша және жарты жылға %, содан соң тұрақты ай сайынғы төлемдер болу қажеттігін анықтады. «Бизнестің жол картасы» бағдарламасының шеңберінде сыйақының пайыздық мөлшерін субсидиялау 7% дейін.



29. СҮЗБЕ ӨНДІРІСІ БОЙЫНША КІШІ-ЗАУЫТ



Жобаның сауалнамасы

Инвестициялық жобаның мақсаты: ОҚО аумағында сүтті өңдеу бойынша цехты жүргізу үшін айналмалы қорларды сатып алу және ішкі, сыртқы нарықтарда сүзбені сату.

Өнімділігі: жылына 105 600 кг.

Өнім: сүзбе.

Жоба құны: 18 476 750 теңге.

Өтелу мерзімі: 10-11 ай.

Жоба тұжырымдамасы

Сүзбе әр адамның тамақ мәзірінде ардақты орынды берік алып отыр, оның қажеттілігі пайдалы қасиеттерінің болуымен түсіндіріледі. Бұл бизнес-жоспарда мини-зауыт мысалында орташа майлылықтағы сүзбе өндірісін ұйымдастыру қарастырылады. Өндірістік үдерісте технологиялық мөлшерлерді қатаң сақтау дәмді және сапалы өнім дайындауға ықпал етеді. Осылайша, ақша қорларын оңтайлы қолдану, сенімді жабдықтарды сатып алу және білікті персоналды таңдау жағдайында бизнестің тиімді дамуы үшін барлық мүмкіндіктері болады және оның иесіне ай сайын пайда әкеліп отырады.

Өнімді суреттеу

Ұйыту тәсіліне қарай өндірістік цикл сүзбе дайындаудың келесідей тәсілдерін бөліп көрсетеді: қышқылды және мәйекті қышқылды.

Бірінші тәсілмен майсыздандырылған сүзбе және майлылығы төмендетілген өнім дайындалады, үдерісте ақуызды қышқылды коагуляциялау сүтті бактериялармен ашыту арқылы дайындалады. Бұл тәсілмен дайындалған дайын өнімнің ерекше қасиеті нәзік сұйықты болуында, өйткені ұйытқының кеңістіктік құрылымы берік емес.

Мәйекті қышқылды тәсілде ұйытқы мәйекті ферменттің тікелей ықпалының есебінен түзіледі. Осылайша сүзбе майлылығы жоғары және орташа болады.

Өткізу стратегиясы

Алғашқы кезде күн сайын жаңа сауылған сүт әкеліп отыратын, сенімді фермер-контрагенттерді табуға болады. Сүзбе нарығындағы коммерциялық тәуекел және бәсеке мини-зауыт іс-әрекетінде бейстандартты жағдайлардың пайда болуына алып келеді, сондықтан қысқамерзімді басқарушылық шешімдерді қабылдау қажет, атап айтқанда:

- көркем қаптамаға сүзбені қалталау 300, 500 немесе 800 грамм;
- ұқсас өнімдермен салыстырғанда неғұрлым қолданбалы бөлшекті бағаны бекіту (тауармен танысу кезеңінде);
- сауда тораптарымен ынтымақтасу, кішігірім дүкендерге жеткізу, фирмалық сауда нүктесін құру;
- жарнама (ЖАЖ, билбордтар, сыртқы қалқандар);
- кезекті акциялар жүргізу.

Пайдалы іс-әрекет жағдайында дайын өнім көлемін біртіндеп арттыру және оның ассортиментін кеңейту (жылтыратылған тәтті ақ ірімшік, джем қосылған дәмді сүзбе және т.б. өндіру).

Сүзбе дайындаудың технологиялық үдеріс

Бастапқы ишкізат — сапалы жаңа сауылған және майсыздандырылған сүт пастерлеуге жіберіледі (температурасы 79—80°C). Мұндай температуралық режим ұйытқының қасиетіне тікелей ықпал ететін болады, одан дайын өнімнің мөлшері мен сапасы тәуелді болады. Салыстыру үшін — пастерлеудің төмен температурасында ұйытқы жеткілікті тығыз болмайды, өйткені барлық ақуыздар сарысуға кетеді, ал сүзбенің шығымы едәуір төмендейді. Осылайша, пастерлеу режимін реттей, ұйытқыны өңдей отырып және мәйекті ашытқы нұсқасын таңдау арқылы қажетті ылғалды ұстайтын сипаттамаларымен бірге ұйытқы алуға болады.

Сүзбе өндірісінің айырықша ерекшелігі пастерленген клегайді қосу арқылы алу болып табылады, осыған орай дайын өнімнің майлылығы бірнеше есеге артады.



Шикізатты дайындау. Сүт сепаратор-сүт тазалаушымен тазаланып 37°C дейін жылытылады. Сонымен бірге дәкеден сүзіледі (3 қабаттан аз емес). Майлы және жартылай майлы сүзбені дайындау үдерісінде сүт түтікшелі пастерлеу-суытқыш қондырғыда 80°C температурасында пастерленеді.

Сүтті суыту. Сонан соң сүтті ашыту температурасына дейін суыту қажет (30°C жуық). Қышқылсүтті сүзбені алу үшін микроорганизмдер дақылдарының ықпалынан, биохимиялық тәсілмен түзілген қышқыл талап етіледі.

Ашытқы. Мұндай ашытқыны таза дақылдармен мезофилді, термофилді немесе сүт қышқылды стрептококтарда дайындайды. Оны тікелей қоспас бұрын жоғары қабаты дәріленген ожаумен ұқыпты алынады.

Содан соң біртекті сұйықтық түріндегі ашытқыны қосады (жалпы көлемнен 5% көп емес). Егер жеделтедіп ашыту қажет болса, онда сүтке бірлескен ашытқыны қосады: мезофилді стрептокок негізінде және 2,5% - термофилді стрептокок. Сүттің ашуының орташа ұзақтығы 10 сағатты құрайды, ал ашу жеделдігі – 6 сағаттан көп емес.

Пастерлеу және стерилизациялау үдерісін жүргізгенде кальций санының азаюы мүмкін екендігін байқау маңызды, (50%), бұл өз кезегінде мәйекті ұйыту қабілетінің төмендеуіне алып келеді.

Осылайша, тұздық тепе-теңдігін сақтау үшін ашытуға дайындалған сүтке кальций хлоридін (35-40%, қосады, яғни 1000 кг ұйытылатын сүтке 350-400 грамм), яғни 1000 кг ұйытылатын сүтке 400 г.

Мәйекті ферментті енгізу және ұйытқыны алу. Осыдан соң мәйекті ферментті қосуға болады (мысалы, тамаққа арналған сиыр еті немесе шошқа пепсині) 15-25 минут ағымында сүтті мұхият араластыру қажет, содан соң оны толық ұйғанға дейін тыныш қалпында қалдыру қажет және сыныққа тексеріледі (мөлшер – жоғары беті тегіс-бірдей). Ерекше көңілді сарысуға аудару қажет: ол ашық және жасыл түс береді. Ұйытқыны текшелерге бөледі, шамамен оның мөлшері 20x20x20 см. құрайды

Өзін-өзі сығымдау. Осыдан соң оларды 1 сағатқа сарысуынан ажырау және қышқылдығы артуы үшін қояды. Текшелерді бөзден жасалған қапшықтарға салып қояды. Ваннаға орап қою өзін-өзі сығымдау үшін жасалады.

Сүзбені қалталау. Сүзбе ленталы тасымалдағышта тасымалданады және қалталуға автоматты түрде беріледі. Өнімді қаптау брикеттерде жүзеге асады, ал вакуум арқылы оның жарамдылық мерзімін ұзартады және экологиялық таза болып табылады.

Өнімнің өзіндік құны – жылына 105 600 кг.

Атауы	Саны	Бағасы, теңге	Айына, теңге	Жылына, теңге
Сүт	50 000 л	70	3 500 000	42 000 000
Сүзбе үшін мәйекті ашытқы	50 штук	300	15 000	180 000
Кальций хлориді	1	8 375	8 375	100 500
Буып-түю		175 000	175 000	2 100 000
Барлығы			3 698 375	44 380 500

Инвестициялар және жобаны жүзеге асыру шығындары

Атауы (жабдық)	Саны, дана	Бағасы, теңге
Агрегаттар* жиынтығы	1	6 080 000
Қаптау аппараты	1	4 325 000
Моноблоктармен мұздатқыш камера (Polair)	1	675 000
Барлығы		11 080 000

*Біз тандап алған агрегаттар жиынтығы келесілерден тұрады:

- сүзбе дайындайтын-ванна;
- пресс-тележкасы;
- сүзбені суытушы;
- пастерлеу ваннасы;
- құбыр өткізгіш, сорғыш және басқада көмекші элементтер



пресс-тележкасы



сүзбе дайындайтын-ванна



Қаптайтын аппарат



Моноблоктармен мұздатқыш камера

Қаржы жоспары

1- операциялық жылға пайда және шығындар жөніндегі есеп:

Баптардың атауы	Жылына барлығы, теңге
Дайын өнімді сатудан түскен табыс	73 920 000
<i>Тікелей шығындар – шикізат және материалдар</i>	44 352 000
Жалпы табыс	29 568 000
<i>Жалпы және әкімшілік шығындар</i>	5 544 000
<i>Әлеуметтік салық</i>	290 400
Операциялық табыс	23 733 600
Корпоративті табыс салығы	4 741 020
Таза пайда	18 992 580

Дайын өнімнің өткізудің пайдасы: дара бағасы 1 кг сүзбеге 700 теңге, барлығы жылына: $700 \cdot 105\ 600 = 73\ 920\ 000$ теңге.

Шикізат және материалға – тікелей шығындар: 1кг дайын өнімге – 420,3 теңге. Соған қоса жылына дайын өнімнің шығу көлемі 105 600 кг, тікелей шығындар: 420 теңге * 105 600 кг = 44 352 000 теңге.

Жалпы және әкімшілік шығындар:

Шығындар	Ай, теңгемен	жыл, теңгемен
Еңбек жалақысы	220 000	2 640 000
Ғимаратты жалдау	300 000	1 800 000
Электроэнергия	37 000	444 000
Жүк тасымалдау шығындар	5 000	60 000
Банк қызметтері	5 000	60 000
Жарнама шығындары	30 000	360 000
Қарастырылмаған басқада шығындар	15 000	180 000
Барлығы	612 000	5 544 000



Еңбек ақының толық аталынуы

Қызметі	Саны, дана.	Ай, теңгемен	жыл, теңгемен
Оператор	1	60 000	720 000
Оператор көмекшісі	1	50 000	600 000
Лаборант	1	60 000	720 000
Жүргізуші	1	50 000	600 000
Қызметкер бойынша барлығы	4	220 000	2 640 000

Еңбек үшін еңбекақы төлеу соммасы бір айда 220мың. теңгені құрайды.

*Әлеуметтік салық: (Жылдық еңбекақы) 2 640 000 * (әлеуметтік салық) 11% = 290 400 теңге.*

*Корпоративтік пайда салығы: (Операциялық пайда) 23 705 100 * 20% = 4 741 020 теңге.*

Жобаны қаржыландыру

Егер сізде жеке құралдарыңыз болмаса, бірақ жеке бизнесіңізді ашуға ықыласыңыз болса, онда қосымша капиталды тартудың бірнеше варианттары бар. Қаржыландыру варианттары:

Екінші деңгейлі банктер арқылы несиелеу. «Бизнестің жол картасы-2020» бағдарламасы аясында субсидиялаудың пайыздық мөлшерлемесінің сыйақысы 7% болып табылады. Қаржылық есептеулер несиенің 18 айда өтелу мерзімі, 14% пайыздық мөлшерлемесінің қажеттілігін анықтап көрсетті, содан кейін негізгі іс-әрекет бойынша ай сайын реттелетін төлемдерді жарты жылға ұзарту.

«Жұмысбастылық бағдарламасы-2020» іске асыру аясындағы несиелеу. Ауылдық аймақтардың тұрғындары үшін жеке істерін ұйымдастыруға бағдарламамен бюджеттік қаржыландыру көзделген.



30. ҚУЫРЫЛҒАН ПІСТЕ ӨНДІРІСІ



Жоба анкетасы

Инвестициялық жобаның мақсаты: Қуырылған күнбағыс пісте өндірісі.

Өнім: 50 гр қораптағы қуырылған күнбағыс пістесі.

Өнімділік: 264 000 қорап жылына.

Жоба құны: 2,7 млн. теңге.

Өзін-өзі ақтау мерзімі: 1-1,5 жыл.

Жоба тұжырымдамасы

Жобаның тұжырымдамасы өндірісті ұйымдастыру, пайдалы және сіңімді дәстүрлі өнімді өлшеп буылған күнбағыстың қуырылған дәндерін өткізуге негізделеді.

Өнімді сипаттау

Қуырылған пісте бір асар тауарлар категориясына жатады. Басқа да бір асым тауарлардың түрі сияқты, пістеде жоғары деңгейдегі сұранысқа ие, бірақ осы сыныптағы тауарларға қарағанда (чипсы немесе кептірілген нан) қуырылған пістенің мақсатты аудиториясы кеңірек болып келеді. Бұл өнімнің кең таралуы төмендегідей ерекшеліктерімен сипатталады:

1. Жас шегінің болмауы, яғни пістені үлкен, орта жастағы және балаларда тұтынады;
2. Тұтыну орны бойынша шегінің болмауы, яғни ғимаратта, сырт көшеде және үйде;
3. Пістені көп көлемде тұтынғанның өзінде адам организміне ешқандай зиянды әсерін тигізбейді.

Нарықты талдау және өнімді өткізу

Бұл бизнесте бөлшектеп сату өзекті болып табылмайды. Тоғанақталған қуырылған пістенің әлеуетті көтерме тұтынушылары болып:

1. үлкен сауда орталықтары;
2. үйге жақын жерге орналасқан үлкен емес дүкендер;
3. дүкеншелер, киосктар;
4. дистрибьюторлар және көтерме сатып алушылар.

Бұл қарастырылып отырған бизнес сегментінде бәсекелестіктің жоғары деңгейде дамуына байланысты, өнімді өткізу арналарын кеңейту бойынша іс-шаралар жоспарын мұқият қарастыру қажет.

Бағалық стратегиялар келесідей іс-шараларды ескереді:

1. бәсекелестердің бағалық саясатын зерделеу;
2. жеңілдіктер жүйесін пайдалану;
3. іс-әрекеттегі заң нормаларын және шығындарды жабуды ескере отырып бағаларды қалыптастыру;
4. икемді төлем формасын ұсыну, яғни төлемдер мерзімін ұзарту жүйесін енгізу.

Нарықтағы қуырылған күнбағыс пістесінің 1 қорабының бағасы 45 теңге деңгейінде.

Технологиялық процесс және жоспар

Қуырылған пісте өндірісінің келесідей сатыларын бөліп көрсетеді:

1. іріктеу;
2. тұздау, жуу және тазалау;
3. қуыру;
4. салқындату;
5. буып-түю.

Іріктеу сатысы пістенің ірі дәндерін майда дәндерінен айыруды көздейді. Сонымен қатар шикізатты қоқыстан тазалау жүзеге асырылады. Мұндай мақсаттарда бастапқы өнімді бірнеше түйіршіктерге бөлу қызметін атқаратын арнайы



іріктеу машиналары немесе дірілдеткіштер қолданылады. Пістені жуу үшін технологиялық құрал-жабдықтарды таңдау процесінде айрықша көңілді, оның өнімділігіне, яғни өнімділіктің күтілетін деңгейі 100-150кг/сағ болу керек. Белгілі бір тұрақты уақыт мерзімін бекіту (мысалы, 1 сағат) тек келесідей қуыру жағдайларын орындаған кезде ғана мүмкін:

1. шілтер отынының бірдейлігі (шүмекпен немесе редуктормен реттеледі);
2. пістенің ылғалдылығының деңгейі бірдей болуы керек;
3. сыртқы ортаның бірдей температурасы.

Дайын күнбағыс пістесін салқындату арнайы аппаратта жүзеге асырылады, осының арқасында еңбек өнімділігі бірнеше рет арта түседі. Содан кейін қораптау аппаратының көмегімен пістені өлшемдеу жүзеге асырылады.

Жобаны іске асыру үшін шығындар және инвестициялар

Жобаны бастау үшін ең азы төменде көрсетілгендей құралдар қажет:

Инвестициалық салымдар	Барлығы, теңгемен
Құрал-жабдықтар	515 900
Ғимаратты жалдау	900 000
Айналым құралдары	1 314 546
Барлығы	2 730 446

Құрал-жабдықтар.

Құрал-жабдықтардың аталынуы	Құны, теңгемен
Шемішкені қуыру үшін аппарат (газдық)	154 770
Салқындатқыш (тазалау қызметімен)	150 080
Буып-түю кешені	211 050
Барлығы	515 900

Құрал-жабдықтар – қуыру табасы және қораптау машинасы.

Ең арзан вариант болып қорапталған қуырылған пістенің өндірісін ұйымдастыру Қытайда жасалған құрал-жабдықтар табылады.

Ғимаратты жалдау. Қуырылған пістені дайындау үшін ғимаратқа қойылатын талаптар, басқада азық-түлік өнімдерін дайындауға қойылатын талаптармен бірдей. Құрылыс, санитарлық нормаларын және қарсы қауіпсіздігі міндетті түрде сақталынуы қажет. Өндірістік ғимарат аумағында негізгі цех, дайын емес және дайын өнімді сақтау үшін қоймалық бөлмелер орналасады. (30 м² кем емес).



өртке

Ғимарат	Ауданы, м ²	Бағасы, тг/м ²	Ай бойынша барлығы, теңгемен	Жыл бойынша барлығы, теңгемен
"А" деңгейіндегі ғимарат	30	2 500	75 000	900 000

Айналым құралдары. 5,2 млн. теңге бағаланған күнбағыс пістесінің жылдық қажетті шикізаты 23760кг. (электрэнергияға, қорапқа және т.б. тікелей шығындарды қосқанда).

Қаржы құралдарын тиімді пайдалану мақсатында шикізаттарды және материалдарды 3 ай бұрын алдын-ала сатып алынады. Сәйкесінше жобаның тұрақты жұмыс істеуі үшін 1,3 млн. теңге қажет. (5,2 млн. теңге /12*3).

Қаржылық жоспар

1 - операциялық жыл бойынша шығындар және пайда туралы есеп, теңгемен:

Баптардың аталынуы	Жыл бойынша барлығы



Қызметтерді іске асыру	7 920 000
Өндірістік шығындар – Шикізаттар мен материалдар	2 922 480
Жалпы пайда	4 997 520
Операциялық шығындар үшін барлығы	2 220 676
<i>Еңбекақы</i>	1 080 000
<i>Ғимаратты жалдау</i>	900 000
<i>Еңбек ақы қорынан аударымдар</i>	137 496
<i>НҚ амортизациясы</i>	103 180
Операциялық пайда	2 776 844
Корпоративтік пайда салығы	237 600
Таза пайда	2 539 244

Өнімді сатудан түскен пайда. Құрал-жабдықтың 1 ауысымда 50гр, 1000 қорапты қуырып және буып-түюге мүмкіндігі бар (50 кг). Осыған сәйкес ай ішіндегі 22 жұмыс күнінде дайын өнімнің өндірімі 22000 қорапты құрайды.

Бастапқы мәліметтер	Өлшем бірлік	Маңыздылығы
Бір күндік өндіріс қуаттылығы	пакет	1 000
Әр пакет салмағы	грамм	50
Бір күндегі шикізатқа жалпы қажеттілік	кг	50
Ай ішіндегі жұмыс күндері	күн	22
Айлық өндіріс	пакет	22 000
Жыл ішіндегі жалпы өнім саны	пакет	264 000
Өнімнің бірлік бағасы	тг/пакет	30
Сатудан түскен түсім	теңге	7 920 000

Өндірістік шығындар – Шығындар және материалдар. Бір пакет өнімнің өндірістік материалдарының өзіндік құны 11,07 теңгені құрайды (50). Тауар бірлігінің құнын бөлшектеп бөлу:

50 г пістенің құны (1 кг қуырылмаған пісте – 80 теңге есебі бойынша)	теңге	4
Орау үшін пакет (500 пакет үшін 1000 теңгелік 1кг шаранағы есебінен)	теңге	2
1 буып-түйілген пісте өнімін іріктеу, қуыру бойынша оператордың жұмысы үшін	теңге	1,69
Электрэнергия, жалға және газ үшін шығындар	теңге	3,24
Коммуналдық қызметтер үшін шығындар (электроэнергия, газ, су) (1 бума пісте үшін)	теңге	0,14
Қуырылған пістені буып-түюдің өзіндік құны	теңге	11,07

264000 қаптама қуырылған күнбағыс пісте өндірісіне кеткен шығындар жылына 2922480 теңгені құрайды:

Бір күндік өндірістік қуат	Қаптамалар	1000
----------------------------	------------	------



ОҢТҮСТІК ҚАЗАҚСТАН ОБЛЫСЫ
КӘСІПКЕРЛЕР ПАЛАТАСЫ

Бір айдағы жұмыс күндер	Күндер	22
Бір айдағы өнімнің жалпы саны	Қаптамалар	22000
Бір жылдағы өнімнің жалпы саны	Қаптамалар	264000
Әрбір өнім қаптамасының өзіндік құны	Теңге	11,07
Жалпы өндірістік шығындар	теңге	2922480

Жалақы. Қуырылған пісте өндірісін екі жұмысшы басқара алады. Біреуі өзінің тікелей міндеттерімен қатар техникалық жағдайларды бақылауды жүзеге асырады. Екінші оператор бастапқы шикізатты жабдықтайтын агент пен дайын өнімді өткізу қызметтерін атқара алады.

Қыметі	Штаттық бірліктер	Айлық оклад, теңге	Жылдық оклад, теңге
Оператор	1	50000	600000
Сатып алу – Өткізу жөніндегі жұмысшы	1	40000	480000
Барлығы	2		1080000

Арнайы салық пен төлем. Жоба басшысы өзі үшін екі және әрбір жұмысшы үшін бір айлық есептік көрсеткіш көлемінде әлеуметтік салық төлейді ($1852*2+1852 \text{ АЕК}*2 \text{ жұмысшы}=7408$ теңге). Әлеуметтік аударымдар міндетті зейнетақы аударымдарын алып тастағандағы жалақының 5 %-ын құрайды ($1080 \text{ мың теңге}*(1-10%)*5\%=48600$ теңге).

Әлеуметтік аударымдар	48600
әлеуметтік салық	88896
Барлығы	137496

Ғимарат арендасы. «А» санатындағы өндірістік ғимарат бағасы айына 2500 теңге/шм, аумағы 30 шаршы метр, бір жылда 900000 теңгені құрайды.

Негізгі құралдар амортизациясы – құрал-жабдық

Негізгі құрал (НҚ)	НҚ баланстық құны	Амортизация %	Барлығы, теңге
құрал-жабдық	515900	20%	103180

Салықтар мен бюджеттік төлемдер. Жоба шеңберінде салық салудың жеңілдетілген жүйесі бойынша корпоративті табыс салығы төленеді, табыстан 3%-237 мың теңге (7,9 млн. теңге*3%).

Жобаны қаржыландыру

ЕДБ арқылы несиелеу. Қаржылық есептеулер нәтижесінде 14% ставкамен, төлеу мерзімі 72 ай, НҚ бойынша төлемді және % кейінге шегеру, содан соң ай сайынғы төлемдермен несие алу қажеттілігі анықталды. «Өсімдік шаруашылығын дамыту және азық-түлік қауіпсіздігін қамтамасыз ету» жөніндегі бюджеттік бағдарлама бойынша ШОБ 7% ставкамен субсидияланады.

«Жұмыспен қамту -2020» бағдарламасын жүзеге асыру аясында несиелеу. Жеке істі ұйымдастыру үшін бюджеттік құралдардың бөлінуі бағдарламамен қарастырылған.

«Жұмыспен қамту-2020» бағдарламасының шарттары:

Арналу мақсатты: сауда аясындағы қызметтен басқа жеке істі ұйымдастыру және кеңейту, айналым капиталын толықтыру.

Максималды займ сомасы: 3000000 теңге.



**ОҢТҮСТІК ҚАЗАҚСТАН ОБЛЫСЫ
КӘСІПКЕРЛЕР ПАЛАТАСЫ**

Сыйақы ставкасы: жылына 6% , қолайлы сыйақы ставкасы-жылына 6,7%

Несиелеу мерзімі: 54 ай

Негізгі қарызды төлеу мерзімділігі: ай сайын/квартал сайын/жарты жылда 1 рет, жылына 1 рет, несиелеу мерзімі ішінде жартылай/толық мерзімнен бұрын төлеу мүмкіндігімен.

Сыйақыны төлеу мерзімділігі: ай сайын/квартал сайын/жарты жылда 1 рет, несиелеу мерзімі ішінде нақты пайдаланылған мерзімі үшін есептелген сыйақыны төлеу мүмкіндігімен.

Негізгі қарызды төлеу бойынша жеңілдікті кезеңі: несиелеу мерзімі ұзақтығының үштен бірінен артық емес.



31. ҚИЯРДЫ КОНСЕРВІЛЕУ



Жобаның анкетасы

Инвестициялық жоба мақсаттары: ОҚО-да ауыл шаруашылық өнімдерін өндіру бойынша цех ашу үшін айналым қаражаттарын сатып алу, және дайын өнімді ішкі және сыртқы базарларда шығарылуын жүзеге асыру..

Өнімділігі: жылына консервіленген өнім 65 мың банка.

Өнім: ауыл шаруашылық өнімін консервілеу (қиярлар).

Жоба құны: 11 млн. теңге.

Өтімділіктің мерзімі: 5 жыл.

Жоба тұжырымдамасы:

Жоба тұжырымдамасы ОҚО-да ауыл шаруашылық өнімдерін өндіру, консервілік азық-түліктер өндіру бойынша цех ашуды көздейді және дайын өнімді ішкі және сыртқы базарларда шығарылуын жүзеге асыру.

Өнімнің сипаттамасы

Алғашқы кезеңде өнімнің шектеулі ассортиментін шығаруды жоспарлайды, консервіленген көріністе өтімді мариндалған қиярлар өндіріледі.

Жобаның бәсекелік артықшылықтары

-Экологиялық таза жергілікті шикізат өнімі

-Сақтауға қолайлы

-түрлі консерванттарды және қосымша тағамдарды пайдалануды технология қолданбайды.

Маркетингтік анализ және өткізу

Нарықтық мүмкіндіктің анализы:

- консервілік көкөністерге халықтың әл-ауқатының өсуі мен сұраныстын артуына байланысты түпкілікті өседі

- Қазақстанда өсірілген көкөніс және жеміс жидек өнімі 15% ОҚО құрайды.

Тауар қозғалысының дәстүрлі арналары:

-Тауарды өткізуді тауарқозғалысының тікелей арналары арқылы бір бөлігін өндіруші - ақырғы алушы схемасы бойынша жүзеге асыру;

- Өткізудің жанама арналары өндіруші – көтерме алушы схемасы бойынша;

Базардың бағасы негізінде бағалық стратегия құрылады. Алғашқы бағасы өнімнің аналогиялық бағасына, өзіндік құнның калькуляциясының есебімен ішкі нарықтағы тауардың түріне қарай анықталады. Кейінірек бағаның саясаты жалпы әйгілі өлшемдерге байланысты құрылады. Бағаларды анықтау кезінде: төлемақының түрі, шығарылған өнімнің көлемі есептелінеді.

Технологиялық үрдіс

Көкөністі өңдеу әдісін төмендегідей топтарға бөлуге болады:

- биохимиялық - қышқылдатылған, тұздатылған, бұқтырылған;

- физикалық-термостерильдеу, кептіру, салқындату;

- механикалық-картоптан крахмал өндіру және т.б.

Көкөністің шикізат сапасы көптеген жағдайларға байланысты. Бұл жағдайлар: шикізаттың сапасы, сорт ерекшеліктері, шикізатты өңдеу операцияларының технологияларын сақтау, рецептурасы, өнімді салатын тара түрі, дайындау сапасы. Жоғарыда аталған факторлардан бөлек көкөністің сорт ерекшеліктерінде маңызы зор жоғары сапалы өнімді дайындау үшін тек ерекше сорттары ғана қолданылады. Тұздалған қиярдың сапасына қиярдың сорты үлкен әсер етеді. Сорттарға байланысты технологиялық өзгешеліктер бар: көкөніс ноқаты, қияр, тамат, фасоль, пияздың қолдану пайызы. Шикізат сапасын жақсарту мақсатында қолданылады.

1. *Шикізатты консервілеуге дайындау.* Шикізатты дайындауда консервілеудің жалпы операцияларына төмендегілер жатады.



- сорттау
- жуу
- тазалау және майдалау
- термикальк процесс (бланшировка – өте жиі қолданылады)
- тара дайындау
- стерилдеу немесе пастерлеу
- фасовка
- қақпақпен жабу
- суыту
- дайын өнімді сақтау

Консервілеуге арналған шикізат жақсы және жаңадан піскен, таза шіріген жерлері жоқ болуы шарт.

2. *Сорттау.* Сорттау мақсаты – сапасы бірдей, жақсы піскен, өлшемі бірдей және жасылдығы бірдей болуы керек. Шырын және пюре дайындау үшін бұл талаптар қажет емес. Жоғары сапалы консервілерді дайындау үшін көкөністердің және жеміс-жидектердің пісу сапасының маңызы зор.

3. *Жуу.* Шикізатты ішуге арналған таза және мұздай сумен жуады, шаңын, батпағын таза кетіргенге дейін, және вегетация кезінде қолданылған химикаттардың қалдықтарын кетіру мақсатында. Жуу кезінде шикізаттың үстіндегі кейбір микроорганизмдерді жуылып кетеді. Сыртында бүршіктері бар қатты кір жеміс-жидектерді, көкөністерді қанның астында жұмсақ щеткамен жуу қажет. Кейбір кезде алдын-ала кір көкөністерді суға салып қою керек. Көкөністің таза жуылуы – консервілердің жақсы сақталуына кепілдік болады.

4. *Кептіру.* Жуылған жеміс-жидектің көкөністің суын сорғытып, кептіріп алу қажет. Бұл үшін сито, дуршлаг, қағаз жайылған противень, таза сүлгі қолданылады.

5. *Тазарту және майдалау.* Көкөніс, жемістерді тазарту кезінде қажет емес жерлерін алып тастайды-қабығын, дәнегін, тамырын, шіріген жерлерін, т.б. Айва, алма және алмұртты қақ жарып немесе 4-ке бөліп, дәнектерінен тазартып, консервілейді. Терісінің астында ең пайдалы заттары орналасқан, сол себептен қабығынан жұқа ғана тазарту қажет. Шикізат өнімдерін тек тот баспайтын пышақпен өңдеу қажет. Алма, алмұрт, айваны бөлшектеу үшін арнайы құрал қолданған дұрыс, бірдей бөлшекке бөлінуге және қажет емес дәнектерін алып тастау үшін. Кейбір жемістерді алдын ала ыстық сумен жуады, мысалы, помидор, қара өріктің терісі жеңіл алынады.

6. *Қақпақпен жабу.* Стандартты шыны банкілерді консервілеу үшін лактелген темір қақпақтар, резиналары бар шыны қақпақтар қолданылады. Герметикалық мақсатты банка мен қақпақтың арасында домалақ резина қолданылады. Бұл көкөніс, жеміс-жидек консервілеудегі ең көп қолданылатын және қауіпсіз әдіс.

Консервілеуге қышқылдануға қарсы лактелген темір қақпақтарды қолданған дұрыс. Лактелмеген ақ қақпақтар қышқыл жеміс-жидектерді консервілеуге тиімсіз, себебі олардың қышқылы қақпақты қарайтып, мысалы компотқа көк сияның түсін және қышқыл дәм беруі мүмкін.

1 банка консервіленген қиярдың өзіндік құны:

Шығын мақаласы	Жалпы, теңге
Шикізат (қияр)	35
Банкіге дәмдеуіштер	3
Банка СКО-83-3000 (немесе тип III -83-3000)	60
Темір қақпақ СКО-82 немесе Твист-офф -83	7
Заттаңба қағазы	4
Барлығы	109



Консерві өнімінің әр банкісіне 1,25 кг ға 28 теңге шығын жұмсалынады, 65 мың. банкі өнім өндіру үшін 1,8 млн.теңге жұмсалынады.

Жобаны іске асыру үшін инвестиция және шығындар

Жобаға инвестициялық салым бағыты және көлемі, теңге

Инвестициялық салым	Жалпы, теңге
Ғимарат жалдау	796 800
Жабдықтар	3 310 924
Стеклотарлар сатып алу, бақыр жапқыштардың және заттаңба	4 744 996
Дәмдеуіштер сатып алу	234 500
Қияр сатып алу	1 820 000
Барлығы	10 907 220

Ғимарат жалы. Өндірістік ғимарат 100 шаршы метрден 664 теңгеге дейін шаршы метр.

Жабдық. Кіші – заводта жеміс-жидек өнімінің консервілеуіне 3,3 млн. Теңге тұрады.



Бақыр қақпақтарды және заттаңбаларды, стеклотара сатып-алу:

Материалдың атауы	Банкалердің, саны,	Баға	Жалпы шығындардың соммасы, теңге
Шиша банка сыйымдылығы 2 л.	65 000	60	3 900 000
Бақыр қақпақтар, данасы.	65 000	7	455 000
Заттаңба, данасы.	65 000	4	260 000
Қорап (бір қорапта 6 банка)	10 833	12	129 996
Барлығы			4 744 996

Стеклотара шығындары:

Татымдылықтар	Саны, кг	Баға	Жалпы шығындар, теңге
Хош иісті бұрыш	200	50	10 000
80%- уксусты кислота (эссенция)	950	180	171 000
Тұз	4 000	10	40 000
Лавр жапырағы	30	450	13 500



Барлығы		234 500
---------	--	---------

Шикізатты сатып алу. Консерві өніміне әр банкіге 1,25 килограммға 28 теңге жұмсалады, ал 65 мың банка өнімін өндіру үшін 1,8 млн. теңге жұмсалады.

Қаржы жоспары

1 - жылға пайда және шығын есебі:

Мақаланың атауы	Жылына барлығы, теңге
Дайын өнімнен түсетін табыс	12 025 000
Тікелей шығындар - <i>Шикізат және материалдар</i>	7 085 000
Жалпы табыс	4 940 000
<i>Жалпы және әкімшілік шығыны</i>	2 178 000
<i>Әлеуметтік салық</i>	158 400
Операциялық табыс	2 603 600
Корпоративтік табыс салығы	360 750
Таза пайда	2 242 850

Табыстың жүзеге асуы. Күтілетін жоспар бойынша консерві өнімін жылына 65 мың банканы 185 теңгеден сатылады. $65\,000 * 185\text{теңге} = 12\,025\,000$ теңге.

Тікелей шығындар. Тікелей шығындар 109 теңгені құрайды (өзіндік құнынан жоғары) консерві өнім көлемі 65 мың банка ($109\text{ теңге} * 65\text{ мың банка} = 7,085\text{ мың теңге}$).

Жалпы және әкімшілік шығындар

Атаулары	Жылына шығындар, теңге
Әкімшілік	
Қызметтік көлікке жұмсау	120 000
Канцтоварлар, материалдар	18 000
жалпы заводтық шығындар қорытындысы	138 000
Өндіріс	
Жалақы	1 440 000
Электроэнергия және көмір	600 000
Барлығы	2 040 000
Жалпы шығындар	2 178 000

*Әлеуметтік салық (Жылдық қызментақы) $1\,440\,000 * (\text{әлеуметтік салық}) 11\% = 158\,400$ теңге.*

*КПН - (Жалпы табыс) $12\,025\,000 * (\text{оңайтылған салық}) 3\% = 360\,750$ теңге.*

Есептеудің базалық жолы өнім өндірісі көлемін өзгертуді көздемейді. Сату жоспарының жоспарлы көрсеткіштерін есептеу барасында өндірілген өнімді өткізудің тіркелген бағасы ескерілді.

Жобаның қайтарымдылық мерзімі – 5 жыл, қайтарымдылық потенциалды тұтынушылар нарығының сыйымдылығына байланысты болады.

Жобаны қаржыландыру

Егер де сіздің өзіңіздің қаражатыңыз болмаса, бірақ та өз ісіңізді ашуға деген қаулауыңыз болса, онда қосымша капитал тартудың бірнеше жолдары бар. Қаржыландыру жолдары:

ЕДБ арқылы несиелеу. Қаржылық есептеу 14% пайыз мөлшерінде, қайтару мерзімі 60 ай, НҚ бойынша және %-ын



**ОҢТҮСТІК ҚАЗАҚСТАН ОБЛЫСЫ
КӘСІПКЕРЛЕР ПАЛАТАСЫ**

жарты жылға төлем мерзімін кері шегеру мүмкіндігімен, ал кейіннен ай сайынғы төлеумен займ алудың қажеттілігін көрсетті. «Өсімдік шаруашылығын дамыту және азық-түлік қауіпсіздігін қамтамасыз ету» бюджеттік бағдарлама бойынша ШОБ несиелеудің 7% пайыздық мөлшерлемесі субсидияланады.

«Жұмыспен қамту – 2020» бағдарламасын жүзеге асыру ауқымында несиелеу. Бағдарлама бойынша ауыл өңірінің тұрғындары үшін өз жеке істерін ашуды ұйымдастыруға бюджеттен қаражат бөлінген.



32. ҚАҚТАЛҒАН ЕТ ӨНДІРІСІ



Жоба анкетасы

Инвестициялық жоба мақсаттары: Қақталған ет өндіру бойынша цех ашу.

Өнімділігі: Қақталған қой еті - 7 920 кг, және қақталған сиыр еті - 9 000 кг жылына.

Өнім: Қақталған қой және сиыр еті.

Жоба құны: 10,6 млн. теңге.

Өтімділік мерзімі: 4 жыл.

Жоба тұжырымдамасы

Жоба тұжырымдамасы ОҚО-да қақталған ет өнімдерін өндірі бойынша цех ашуды көздейді. Ет және ет өнімдері нарығының негізгі субъектілері болып төмендегілер табылады:

- шаруа қожалықтары;
- ет өндіретін жеке шаруашылықтар мен ауылшаруашылық кәсіпорындары;
- ет, ет өнімдерін өндіру және өткізу үрдісін жүзеге асыру үшін жағдай жасайтын ет өнеркәсібі кәсіпорындары мен нарық инфрақұрылымы кәсіпорындары.

Жоспарлан кәсіпорынның мақсатты тобы болып келесідей қызметті тұтынушылар табылады:

- қағамдық тамақтану кәсіпорындары, облыс және жақын аймақтағы аудан тұрғындары.

Өнім сапасын құраушылар:

- өндіру, қораптау, сақтау, тасымалдау және өткізу барысында гигиеналық талаптарды орындау.

Өнім барлық ветеринарлық және санитарлық нормаларға сай болуы керек:

- тоңазытылған, бірақ мұздатылған емес, етті пайдалану (соңғы өнім сапасын жақсартады);
- дәмдеуіш қоспалар сәйкестік сертификаттарымен қамтамасыз етілуі керек;
- отандық және шетелдік өндірістің еттік шикізаты өнеркәсіптік өңдеуге ветеринарлық сәйкестік құжаттарымен бірге қабылданады;
- жоғарытехнологиялық және жаңашыл қондырғыларды пайдалану.

Цех жалға алынған 120 шаршы метрлі ауданды бөлмеге орналастырылады.

Өнімнің сипаттамасы

Қақталған ет деп сойылған жануардың тұздалған немесе белгілі-бір термиялық өңдеуден өткет төшкесін айтамыз. Олардың азықтық құндылығы жоғары (260-630 ккал/100 г) және өте дәмді болады. Еттің түрлеріне байланысты қақталған сиыр не қой еті болады. Еттің термиялық өңдеуден өткен тәсіліне байланысты қақталудың шикісүрлі, қайнатылған, сүрлі-қайнатылған, сүрлі-пісірілген, қуырылған түрлері болады. Азықтық және дәмдік құндылығына байланысты қақталуды сорттарға бөледі. Төшкенің пайдаланылатын бөлігіне және өңделу түріне байланысты – окорока, рулеттер, түрлі сүрленулер. Сүрленген ет натуралды өнім болып табылады, өйткені оларды дайындау үшін өндіру барысында сусыздандырылған ет пайдаланылады. Сондықтан да, олардың құрамында негізгі шикізаттың азықтық құндылығының көп мөлшері сақталған. Өнімнің бір түрін дайындау жоспарлануда – сүрленген сиыр еті, 200 гр., 400 және 500 гр. қаптауда.

Маркетингтік талдау және өткізу

Ет өнімдеріне деген сұраныс тек тұтыну қажеттіліктерімен ғана емес, сонымен қатар оларды сатып алу мүмкіндіктерімен де айқындалады. Ет және ет өнімдері нарықтарындағы табыстың деңгейін өсіру барысында келесідей өзгерістер болуы мүмкін. Қосымша қаражат көп мөлшерде азық-түлік сатып алуға жұмсалмайды. Төменгі



табыс деңгейінде ең маңызды болып азық-түлік бағасы мен саны табылады. Жоғары табыс деңгейінде сапаға, әртүрлілігіне, дәмдік қасиетіне, өнімді безендіруге деген талап күшейе түседі.

Ауқатты азаматтар, көбіне, өнімнің құрамындағы коспаларға, оның құрамы мен натуралдылығына, денсаулыққа пайдалылығына назар аударады. Ет және ет өнімдері нарығын дамыту стратегиясының жүзеге асырылуының екі жолы бар:

Бірінші жолы – инерциялық жол, мұнда өткен жылғы статистикалық мәліметтер негізінде айқындалатын өсудің баяу қарқыны орын алған.

Екінші жолы – индустриалды-инновациялы, мемлекеттің қолдауы мен аграрлық саясатты белсендендіру барысында жаңа өнімдердің, инновациялық технологиялардың енгізілуі және күнделікті пайдалануына негізделген.

Ет ресурстарын арттыру мәселесі олардың өндірістің барлық кезеңдеріндегі резервтерімен, тасымалдаумен, қайта өңдеумен және ет өнімдерін өткізумен байланысты.

Соңғы жылдары көптеген елдерде белгілі-бір аймақтарда кәсіпорындарды кластерлерге біріктіру қалыптасқан. Қазақстанда тарихи қалыптасқан мамандануға, табиғи-климаттық жағдайларға, ет өнімдерін өндіру мен тұтынудың дәстүріне байланысты ет кластерін құрудың мүмкіндігі бар. Оның іс-әрекет етуінің тиімділігі ет өнімдері өндірісі көлемінің артуымен, олардың сапасының жоғарылауымен, өндіріс шығындарының төмендеуімен және соған орай, бағаның төмендеуімен, инфрақұрылымның жақсаруымен, тұрғындардың жұмысбастылығы мен табыстарының артуымен, кәсіпорындардың жаңа жоғары сапада өзара тығыз байланыстылығымен байланысты көрінеді.

Жаңа кәсіпорындарды Қазақстанда жоғары сапалы өнім ұсынушы жоғарытехнологиялы және жаңашыл өндіріс ретінде орнықтыру қажет.

Алғашқы кезеңде, өнім шыққанға дейінгі 1-2 ай алдын, PR компания өткізу қажет, яғни жаңа мал шаруашылығы өнімі өндірісінің басталуы жайында жергілікті басылымдарға мақала жариялау және отандық тауарөндірушілердің жарнамасын жасау керек.

Сұранысты қалыптастыру мен өткізуді ынталандыру төмендегідей жайттардан жоспарланып отыр:

- сапалы өнім;
- басқалармен салыстырғанда бағаның төменгі деңгейі;
- тәжірибиелі мамандар;
- жаңашыл қондырғылар;
- сұранысты ынталандыру бағдарламасын жүзеге асыру.

Сүрленген ет дайындау технологиясы

Сүрлену – бұл өнімге хош иіс беретін және консервациялық әрекет ететін өнімді жылулық өңдеудің түрі. Сүрленуге түскен өнімдер сүрлеу түтінінің бактериостатикалық заттарын өздеріне сіңдіреді және жартылай сусыздандырылады, соның арқасында олардың сақтау мерзімі ұзартылады.

Сүрлеудің салқын және ыстық түрі болады, сонымен қатар тісіру әсеріне жақын келетін тез сүрлеу түрі болады. Бұған қоса сүрлену әсеріне қол жеткізу үшін арнайы ароматизатор – сұйық түтін – пайдаланылады.

Ыстық сүрлеу кезінде өнім 45-120°C температурада бірнеше сағат бойы түтінмен тағам толықтай кулинарлық дайын болғанға дейін өңделеді. Бұл өңдеудің жылдам әрі қарапайым тәсілі, өнім бірден тұтынуға дайын болады, сондықтан да ол, көбіне, күнделікті өмірде жиі қолданылады.

Суық сүрлеу кезінде өнімді өңдеу салқындау температурада, 19-25°C, бірнеше сағат бойы жүргізіледі, көбіне күндіз. Суық сүрлеудің алдында өнім алдыменен алдын-ала өңдеуге түседі, мысалы, тұздауға. Түтіннің ықпал етуін жылдамдату үшін электросүрлеуді пайдаланады, яғни электрлі токпен иондалған сүрлеу түтінінің бөлшектері электрлік жазықтықта мақсаттыбағытта қозғалады да өнімнің беткі қабатына орналасады (яғни, бетіне сінеді). Сүрленген өнімге ерекше дәм мен иіс беретін заттарға фенол және оның туындылары жатады, сонымен қатар альдегидтік және смолалық заттардың фракциялары, құмырсқа және уксус қышқылдары жатады.

Тікелей шығындар – Шикізат пен материалдар (Көтерме сатып алу)

Шикізат пен материалдар	Өлшем бірлігі	Бағасы, теңге	Шығын нормасы	1 кг соммасы, теңге
-------------------------	---------------	---------------	---------------	---------------------



Қой еті	кг.	900	1,07	963
Сыыр еті		800	1,07	856
Опилкалар	кг.	25	0,16	4
Дәмдеуіштер	кг.	8 500	0,01	85
Сүрленген қой еті (өзіндік құны)	1 кг			1 052
Сүрленген сыыр еті (өзіндік құны)	1 кг			945

Жобаны жүзеге асыру шығындары және инвестициялау

Атауы	Саны, дана	Барлығы, теңге
Сүрлеу кондырғысы	1	728 000
Sopeland мұздатқыш кондырғысы	1	742 000
Комплект утвари	1	385 000
ГАЗель (б/п)	1	2 500 000
Барлығы	4	4 355 000



Сүрлеу кондырғысы

Sopeland мұздатқыш кондырғысы

Қаржылық жоспар

1 жылдағы табыс пен шығындар есебі:

Статья атауы	Барлығы (жылына), теңге
Дайын өнімді өткізуден түскен табыс	29 556 000
Тікелей шығындар – Шикізат пен материалдар	16 836 840
Жалпы табыс	12 719 160
Жалпы және әкімшілік шығындар	8 352 000
Әлеуметтік салық	519 864
Операционды табыс	3 847 296
Корпоративтік табыс салығы	886 680
Таза пайда	2 960 616

Дайын өнімді өткізуден түсетін табыс:

Көрсеткіш	Өлшем бірлігі, кг	1 кг бағасы, теңге	Соммасы, теңге
Сүрленген қой еті	7 920	1 800	14 256 000
Сүрленген сыыр еті	9 000	1 700	15 300 000
Барлығы			29 56 000



**ОҢТҮСТІК ҚАЗАҚСТАН ОБЛЫСЫ
КӘСІПКЕРЛЕР ПАЛАТАСЫ**

Тікелей шығыстар - Шикізат пен материалдар: Орта есеппен алғанда 7 920 кг қой еті мен 9 000 кг сиыр етін өткізу барысында калькуляция бабына сәйкес шығындар келесідей болады: 7 920 кг * 1 052 теңге + 9 000 кг * 945 теңге = 16 836 840 теңге.

Жалпы және әкімшілік шығындар:

Шығындар	айына	жылына
Еңбекақы	510 000	6 120 000
Өндірістік бөлмені жалға алу (100 м ² * 770 тг/м ²)	77 000	924 000
ОЖЖ (1 машинаға)	55 000	660 000
Электрэнергия (қуаты 4,8 кВт)	14 000	168 000
Қораптау шығыны	11 000	132 000
Шаруашылық тауарлар	11 000	132 000
НҚ қызмет көрсету және жөндеу	7 000	84 000
Жарнама шығындары	11 000	132 000
Барлығы	696 000	8 352 000

Еңбекақы құрамы:

Қызметі	Штаттық бірлік	Айлық жалақы, теңге	Жылдық жалақы, теңге
Әкімшілік-басқару персоналы			
Директор	1		0
Есепші-кассир	1	70 000	840 000
Өндіріс бастығы	1	70 000	840 000
Жабдықтаушы	1	60 000	720 000
Сату бойынша менеджер	1	60 000	720 000
Барлығы	5	260 000	3 120 000
Өндірістік персонал			
Оператор	1	70 000	840 000
Қасапшы	1	60 000	720 000
Көмекші	1	60 000	720 000
Барлығы	8	270 000	3 240 000
Қызмет көрсетуші персонал			
Жүргізуші	1	50 000	600 000
Персонал бойынша барлығы	9	510 000	6 120 000

Әлеуметтік салық. Жобаның иесі өзі үшін екі айлық есептік көрсеткіш көлемінде және әрбір жұмысшы үшін бір айлық есептік көрсеткіш көлемінде әлеуметтік салық төлейді (1 852*2 + 1 852 АЕК *9 жұмысшы) 12 айға = 244 464 теңге). Әлеуметтік аударымдар міндетті зейнетақы төлемдері шегерілген еңбекақы мөлшерінің 5%-ын құрайды (6,120 мың теңге *(1-10%)*5% = 275 400 теңге).

КПН: (Жалпы табыс) 29 556 000 *(оңайтылған салық) 3% =886 680 теңге.

Жобаны қаржыландыру

Егер де сіздің өзіңіздің қаражатыңыз болмаса, бірақ та өз ісіңізді ашуға деген қалауыңыз болса, онда қосымша капитал тартудың бірнеше жолдары бар. Қаржыландыру жолдары:

ЕДБ арқылы несиелеу. Қаржылық есептеу 14% пайыз мөлшерінде, қайтару мерзімі 60 ай, НҚ бойынша және %-ын жарты жылға төлем мерзімін кері шегеру мүмкіндігімен, ал кейіннен ай сайынғы төлеумен займ алудың қажеттілігін көрсетті. «Өсімдік шаруашылығын дамыту және азық-түлік қауіпсіздігін қамтамасыз ету» бюджеттік бағдарлама бойынша ШОБ несиелеудің 7% пайыздық мөлшерлемесі субсидияланады.



«Жұмыспен қамту – 2020» бағдарламасын жүзеге асыру ауқымында несиелеу. Бағдарлама бойынша ауыл өңірінің тұрғындары үшін өз жеке істерін ашуды ұйымдастыруға бюджеттен қаражат бөлінген.



33. КЕПТІРІЛГЕН ЖЕМІСТЕР ӨНДІРІСІ

Жоба



анкетасы

Инвестициялық жоба мақсаттары: ОҚО аймағында өсірілген көкөніс және жеміс-жидектерді қайта өңдеу және дайын өнімді ішкі және сыртқы нарықтарда өткізу.

Өнімділігі: Жылына 30 тонна кептірілген жеміс.

Өнім: Жергілікті экологиялы таза кептірілген жемістер, жидектер мен көкөністер.

Жоба құны: 6 млн. теңге.

Өтімділік мерзімі: 1,5 жыл.

Жоба тұжырымдамасы

Көкөністер мен жемістерді кептіру – оларды консервациялаудың арзан әрі оңай жолы. Осындай консервацияланған кептірілген жемістер жақсы сақталады, салқын бөлмені қажет етпейді және де көп орынды қажет етпейді. Кептірілген көкөністер мен жеміс-жидектер тұрғындар тарапынан үлкен сұранысқа ие. Көп мөлшердегі кептірілген жемістерді көбінесе тамақ өнеркәсібінің кәсіпорындары, мектептер, бала бақшалар, асханалар, кафелер және басқа да қоғамдық тамақтану орындары сатып алады. Мезгіларалық жеміс тапшылығы кезінде тұрғындарды жеміс-жидек өнімдерімен үздіксіз және уақытылы қамтамасыз етудің және өсімдік шаруашылығы өнімдері нарығын кеңейтудің қажеттілігі туындайды.

Өнімнің сипаттамасы

Алғашқы кезеңде өнімнің шектеулі ассортименті жоспарланады, өтімді кептірілген жемістер – кептірілген жүзім мен өрік – өндірілетін болады, кейіннен осы ассортимент құрамы кеңейтіледі.

Кептірілген көкөністер мен жеміс-жидектерді өндіру жобасының бәсекелік артықшылығы:

- дайындаудың жеңілділігі;
- сақтаудың қолайлылығы;
- пайдаланудың қарапайымдылығы;
- экономдылығы (ашылған консервацияланған өнімдерге қарағанда ұзақ уақыт сақталады);
- технологиясы әртүрлі консерванттар мен қосымшалардың қосылуына жол бермейді.

Маркетингтік талдау және өткізу

Нарықтық мүмкіндіктерді талдау:

- соңғы 3 жылда көкөніс пен жеміс-жидек өнімдерінің бағасы 20-25%-ға өсті;
- ішкі нарықтағы импортты алмастыру (2013 жылдың 9 айы бойынша Өзбекістаннан келетін көкөніс пен жеміс-жидек өнімдерінің импорт 2,3 млрд. теңге құрады);
- жеміс пен жидектерге бөлінген егін алқаптарының көлемі азаюда.

Тауар өткізудің дәстүрлі жолдары:

- тауарды өткізудің бір бөлігі тауар өткізудің тікелей жолы – өндіруші-соңғы тұтынушы – схемасы бойынша жүзеге асырылады;
- жанама өткізу жолдары өндіруші-көтерме сатып алушы схемасы бойынша.

Баға стратегиясы нарық бағасына негізделеді. Өнімнің бастапқы бағасы осы секілді өнімдердің қалыптасқан бағаларына орай айқындалады, ішкі нарықтағы осы тауар түріне деген бағаның өзіндік құнын анықтау арқылы.



Келешекте баға саясаты жалпыға мәлім критерийлерге сай құрылады. Бағаны анықтау барысында ескеріледі: төлеудің түрі, өткізілетін өнім көлемі.

Бүкіл инвестициялық кезеңдегі өнімге күтілетін көтерме бағалар

Өнімнің атауы	ҚҚС сыз баға, теңге
Кептірілген жүзім	800
Кептірілген өрік	850

Технологиялық үдеріс

Сақтау мен кептіру технологиясы. Барлық кептірілген жеміс жидектер арнайы өндеуден өтеді, бұл өнімнің дәмдік сапасының табиғилығын білдіруге, және де барлық қажетті пайдалы қасиеттерін сақтап қалуға көмек береді (дәрумендер мен минаралдар).

Конвективті тәсіл ең кең таралған. Конвективті технология:

- өнімге жылу жіберген кезде орнатылады, ол ептіргіш агент арқылы (ауа немесе парагазды қоспа) кептіріледі;
- кемшіліктер – үлкен сыбағалы энергошығындар, до 2,5 кВт*с/кг дейін, қалыңдығы бойынша кептірудің әркелкілігі, өнімнің қышқылдануы, қалдық микрофлораның бар болуы, дәмі мен түсінің өзгеруі.

Технологиялық үдеріс келесі негізгі операцияларды қамтиды:

1. Шикізатты дайындау. Түскен шикізат жуатын машинада жуылуына және механикалық қоспалардың, шірген түйнектер мен жемістердің жоюлуына және майдалануына тап болады.
2. Кептірілу арнайы кептіретін камераларда жасалады.
3. Дайын өнімнің түсірілуі және буып-түю.

Жемістерді кептірудің технологиялық үдерісінің схемасы:

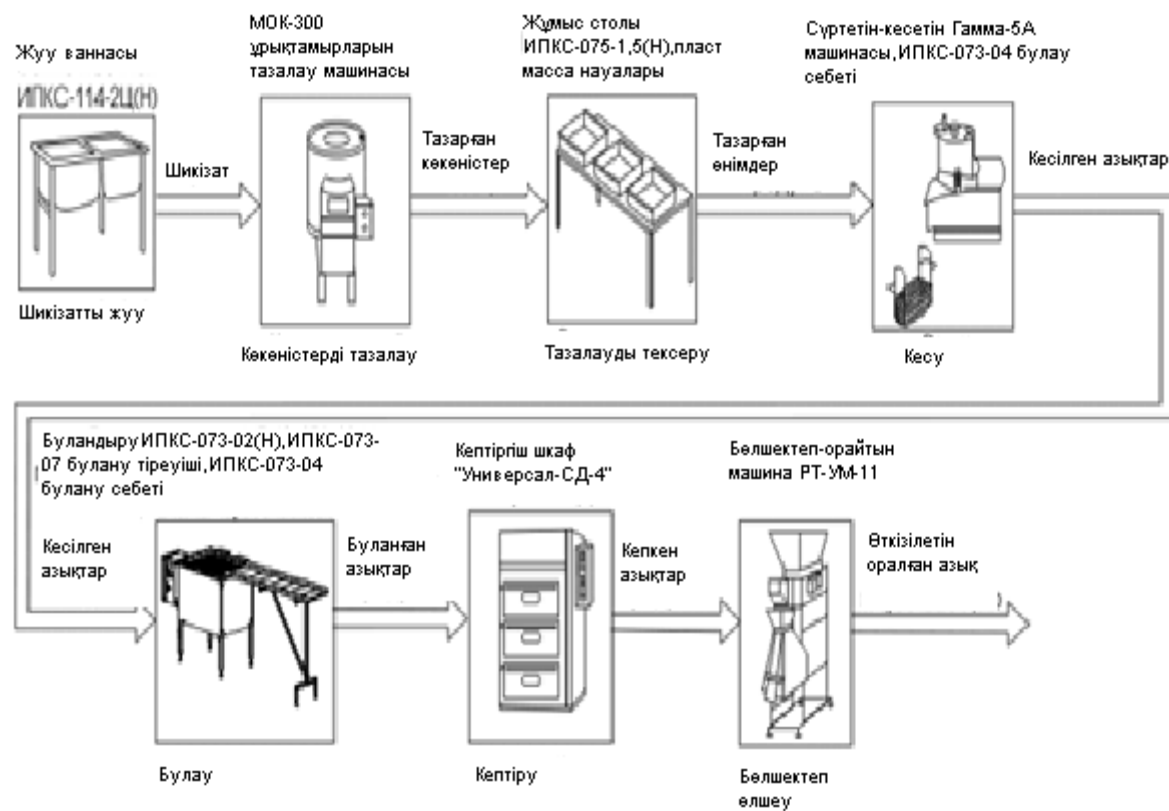

Кептірілген камерадан дайын өнім тасымалдағыш арқылы буып түетін үстелге беріледі. Өнімді ыдысқа буып түю таразы мөлшерлеуіштің көмегі арқылы жасалынады, ол бір бумадағы өнімнің массасын реттейді.

Жеміс-жидек өнімін кептіру үшін жабдықтың құрамы мен мінездемесі

Жүргізілген талдаудың негізінде, қаржылық жабдықтарды алу лизинг жағдайында экономика жағынан тиімді болады. Жоба бойынша жемістерді кептіру үшін таңдалған, конвективті кептіру тәсілінде негізделген жабдықтың



- қарапайым құрылғысы бар. Кептіру үшін алынған жабдық бірнеше сегменттерден тұрады:
- шикізатты дайындау үшін жабдық, өзіне жуу, алдын-ала өндеу, кесу, булау үшін жабдықты қамтиды;
 - алдын-ала кептіретін жабдық (шартты кептіру);
 - соңғы кептірудің жабдығы, арнайы камераларда жүргізілетін, микротолқынды блоктармен жабдықталған
 - буып-түетін жабдық.

Терең қайта өндеу үшін жабдықтың негізгі мінездемесі:

- алынатын материалды өте жоғары сапасы, кептірудің шартты тәсілін қолданғанда көбінде жетеалмайтын. Бұл сапаға кептірудің оңтайлы термикалық үдерісін қолдану арқылы жетеді, әсіресе кептірілетін материалдың ішінен суды бетіне шығару кезінде микротолқынды қуатты қолданудың арқасында жетеді;
- кептіру кезіндегі қуатты үнемдеу аз шығынға келтіреді. Бұл кептіру тәсілінің оңтайлы нәтижесі болып табылады осы үдерістің түрлі сатысында (алғашқы сатыдағы кептірудің түрлі тәсілі, кептірілетін материал қатты ылғалды болып тұрғанда, және де соңғы сатыда, кептіру үдерісі баяу өтеді және технологиялық параметрлердің қатал орындалуын талап етеді);
- техникалық инфрақұрылымды оңтайлы қолдану, материалды өндеудің жеке жобаланған комплексін құру үшін тапсырыс берушіде бар болатын;
- кешенді техникалық шешім шикізатты дайындау үдерісінен инженерлік инфрақұрылымның барлық сегменттерін, кептіру үдерісін оңтайлы орындалуын және өнімді буып-түіндеумен аяқтауын қамтиды;

Жеміс-жидектерді кептіру үшін жабдық келесі құндылықтарға ие болады:

- ең төмен сыбағалы қуатты қолдану 1 кг бұланған ылғалға;
- 1 кВт. с/кг кем (түрлі кептіретін қондарғалардан екі есе кем);
- өнімдерді кептіру ең төмен температурада жасалынады -50-60⁰ С;
- өнімдерді кептіру ең жоғарғы жылдамдықпен жасалынады -30-200 мин;
- оңайлық пен сенімділік, төмен баға мен жоғары өтелімділік.

Жабдықты жеткізушінің түрлі өнімді кептіру және дайындау бойынша үлкен халықаралық тәжірибесі бар

Жобаны өткізу үшін инвестициялар мен шығындар

Жобаға инвестициялық салымдардың бағыты мен көлемі, теңге

Инвестицияның атауы	Барлығы, теңге
Өндірістік цехті жалдау,	796 800
Терең өндеу үшін жабдық	1 997 940
Айналым капиталдың қалыптасуы	3 250 000
Барлығы	6 044 740

Өндірістік ғимаратты жалдау. Кептірілген жемістердің өндірісінің қалыпты қызметі үшін ғимараттың 100 ш.м. қажет. Статистикалық агенттігінің мәліметі бойынша ОҚО-да өндірістік ғимараттың бір квадрат метрі 664 теңге тұрады. Өндіруші ғимаратты жалдау үшін жылына 797 мың. теңге жұмсайды. *Жабдық.* Кептірілген өнімді өндіру бойынша кіші-кешендердің ішіне жуу, тазалау, кесу, ұнтақтау кіреді. Дайын өнімді тоғанактау мен салмақтау мүмкіндігі бар. Бизнесті мүмкінше кеңейтуін ескере отырып, өнеркәсіп жабдық комплектін НПО «Эльф-4М», Рязань қ-сы, алуға болады. Бұл фирма келесі маркалардың жабдық комплектін ұсынады: ИПКС-0604 бағасы 2 млн. теңге.

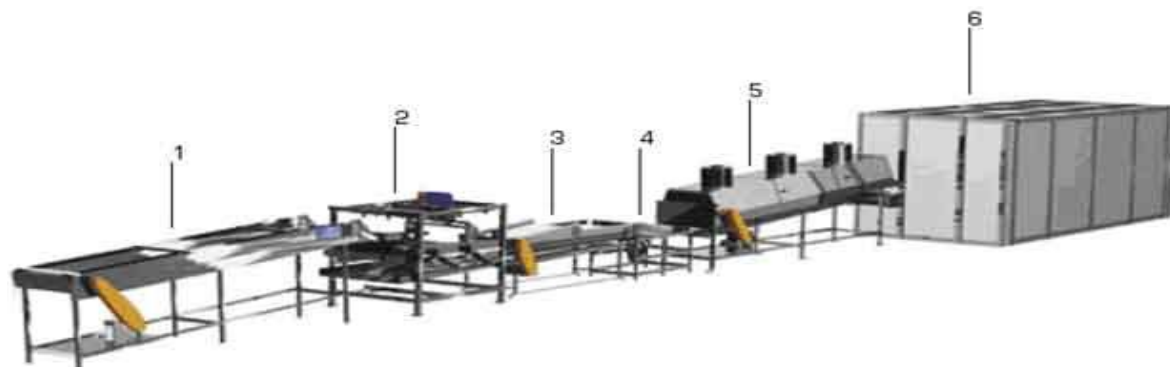



Кептірілген өнім бойынша өнімділік, кг/цикл	
Шығарылатын өнім (жаңа шикізаттың 1 кг):	
өрік, г	230
жүзім, г	235
Орнатылған қуат, кВт	29,3
Қызмет көрсетуші персонал, адам.	3
Қажетті өндірістік аудан, м ²	44
Құн, мың. теңге	1 998

Айналым капиталы

Шикізаттың 1 кг кептірілген өнімнің 230 граммын алуға болады. Өнімнің 30 тоннасын алу үшін шикізаттың 130 тоннасын өңдеу қажет. ОҚО статистика Департаментінің мәліметіне сәйкес 1 кг өрік пен жүзімнің орташа бағасы 100 теңге. Шикізаттың құны 1 жылға 13 млн. теңге болады және істің бастапқысында 25% жеткілікті, яғни 3,250 мың. теңге.

Қаржылық жоспар

Пайдасы мен зияны туралы есеп 1 жылға: :

Мақала атауы	Барлығы жылына, теңге
Түскен түсім – кептірілген өнім	24 750 000
Тікелей шығындар – Шикізат пен материалдар	13 000 000
Жалпы табыс	11 750 000
Жалпы және әкімшілік шығындар	6 350 502
Еңбекақы	1 200 000
Жалгерлік ақы	796 800
Тұрақты әкімшілік шығындар	1 187 000
Тұрақты өндірістік шығындар	3 023 806
Бюджетке салықтар мен төлемдер	142 896
Операциялық табыс	5 399 498
Корпоративтік табыс салығы	742 500
Таза табыс	4 656 998

Түсім ақша және тікелей шығындар. Жоба аясында кептірілген жемістердің өндірісі болжамданады – жүзім және қақ өрік өндірістік қуаты айына 3 тонна, ал жылына 30 тонна 825 теңгеден 24 750 000 теңгедей түсім ақшасымен. Шикізатқа тікелей шығындар 130 тонн 100 000 теңгеден, яғни 13 млн. теңге.

Персоналға шығындар. Жоба қосымша жұмыс орындарын құруын қарастырып жатыр. Кептірілген жеміс-жидек өнімдерін жасап шығаратын цех үшін персоналдың оңтайлы саны – бес адам, ол кептіретін жабдық үшін екі оператордан, бір қоймашы және екі әр түрлі жұмысты атқаратын адамдардан тұратын болады:

Еңбекақыға жылына кететін шығындар: 100 000 теңге*12 ай.=1 200 000 теңге.

Позиция атауы	саны	Айлық, еңбек ақы, теңге	Жылдық еңбек ақы, теңге
Бу қазанының операторы	1	60 000	720 000
әр түрлі жұмысты атқаратын адам	1	40 000	480 000
Барлығы	2	100 000	1 200 000



*Жалдама. Жалға алатын жайдың құны жылына 796 800 теңге ($100\text{м}^2 * 664\text{тг./ай} * 12\text{ай}$).*

Тұрақты әкімшілік шығындар – тасымалдауға кететін шығындар 331 347 теңге, амортизациялық аударым – 500 000 теңге және тұрмыстық қызметке кететін шығындар 355 653 теңге.

Электрқуатына кететін тұрақты өндірістік шығындар – 936 312 теңге, технологиялық мақсатқа кететін су – 454 533 және табиғи газ – 1 632 960 теңге.

*Әлеуметтік салық. Жобаның бастамашысы екі айлық көрсеткіш көлемінде өзі үшін және бір айлық көрсеткіш көлемінде әр жұмысшыға әлеуметтік салық төлейді ($1\ 852 * 2 + 1\ 852 \text{ ЕТЕК} * 2 \text{ жұмысшыға} * 12 \text{ ай} = 88\,896$ теңге). Әлеуметтік аударым еңбек ақының сомасынан 5 % міндетті зенетақы жарнасын шегергенде ($1\,200 \text{ тыс. теңге} * (1 - 10\%) * 5\% = 54\ 000$ теңге).*

Жеңілдетілген салық салу жүйесі бойынша корпоративтік табыс салығы, Түсім ақшадан 3%-дан - 742 500 теңге.

Жобаны қаржыландыру

Екінші деңгейдегі банк арқылы несиелеу. Қаржылық есептер 14%-дық пайыз мөлшерлемесімен қарыз алу қажет екенін айқындады, 72 ай өтеу мерзімімен, ОД бойынша төлемнің мерзімін ұзатумен және % жарты жылға, сонан соң уақытылы аясайынғы төлемдермен. «Егіншілік шаруашылықты дамыту және азық-түлік қауіпсіздігін қамтамасыз ету» бюджеттік бағдарлама бойынша ШОБ несиелеуден 7% пайыздық мөлшерлеменен қаражаттандырылады.

«Жұмысбастылық бағдарламасы - 2020» өткізу аясында несиелеу. Бағдарламамен өз ісін ұйымдастыру үшін бюджеттік қаражат қарастырылған.

«Жұмысбастылық бағдарламасы - 2020» шарттары:

Мақсатты арналуы: өз ісін ұйымдастыру немесе кеңейту, айналым капиталын толықтыру, сауда саласындағы қызметін атқарудан басқасы.

Қарыз алудың максималды сомасы: 3 000 000 теңге.

Сыйақы мөлшерлемесі: 6 % жылдық, сыйақының тиімді мөлшерлемесі - жалдық 6,7 % астам емес.

Несиелеу мерзімі: 54 айдан астам емес.

Негізгі қарыздың өтеуінің мерзімділігі: аясайын/ тоқсан сайын/ 1 (бір) рет жылына, несиелеу мерзімі ішінде жарты/толық алдын ала төлеу мүмкіншілігімен.

Сыйақы мөлшерлемесін төлеу мерзімділігі аясайын/ тоқсан сайын/ 1 (бір) рет жарты жылда, нақты қолданған мерзім үшін несиелеу мерзімінің ішінде есептелген сыйақыны өтеу мүмкіншілігімен.

Негізгі қарыздың өтеу бойынша жеңілдік мерзім: несиелеу мерзімінің ұзақтығынан үштен бір бөлігінен астам емес.

Сыйақыны өтеу бойынша жеңілдік мерзім: 6 айдан астам емес

Қамтамасыз ету: Қоғамның Кепілзаттық шартына сәйкес.



34. ТҮШПАРА ӨНДІРІСІ



Жоба анкетасы:

Инвестициялық жобаның мақсаты: түшпараны дайындау мен тарату

Өнімділік: 25 200 орама.

Өнім: мұздатылған түшпара.

Жоба құны: 2,1 млн. теңге.

Қайтарым уақыты: 1 жыл.

Жоба концепциясы

Түшпараны өндіру – көп емес шығындармен және жақсы қайтарымымен болатын, өзінің шағын бизнесінді қарапайым түрде бастаудың бір әдісі болып табылады. Түшпараны өндіру бойынша бизнестің жетістілігімен рентабелділігінің 99% -ға жетуі түшпараның ішіне салатындығына байланысты. Бұл жерде айтылып отырған нәрсе оның ішіне салынатын фарш. Ал дүкендерде сатылатын түшпараның көзге бірінші көрінетіні олардың қамырының аппақ болатындығын айтуға болады.

Сондықтан түшпараны өндіруді ұйымдастырумен айналысуға шешім қабылдасаңыз, оны жасаудағы құрамына көңіл бөлу керек және тұтынушылармен шыншыл болып, оларға түшпараның құрамы туралы нақты мәлімет беруі керек. Ал нақты ұсыну үшін бізге түшпараны өндірудің бизнес жоспары көмектеседі.

Өнімді сипаттау

Түшпараны әртүрлі қоспалармен дайындау және тарату:

- сиыр еті
- қой еті

Маркетингтің көзқарасы бойынша тиімділігі түшпара цехы түшпараның 4-5 түрін өндіргені жақсы.

Маңызды кез: технолог үнемі түшпараның құрамын өзгерту үшін жұмыс жасауы керек және әртүрлі қоспалармен жаңа өнімдерді талдау керек (тауық етімен, күрке тауық етімен, жабайы жануарлардың етімен және т.б.).

Өткізу мен маркетинг

Түшпара цехының дайын өнімдерін өткізу азық-түлік дүкендері арқылы жүргізіледі. Егер аймақтық сауда жүйесімен өнімді өткізу бойынша келісім шартқа тұрса ол тиімді болады.

Бұл мақсатқа жету үшін коммерциялық ұсыныс қажет, шығаратын өнімнің ассортименті, бағасы және СЭС-тан рұқсат алынғаны туралы міндетті түрде келісімімен қатар ынтымақтастық туралы басшылыққа ұсыныс жасау керек.

Түшпараны жеткізу бойынша супермаркеттермен жұмыс жасау кезінде маңызды жағдай: тәжірбие бойынша азық-түлік супермаркеттері жеткізушілерге жартылайфабрикаттар үшін төлемді 30 күн ішінде төлейді.

Технологиялық үрдіс

Өндіріс технологиясы. Түшпараны өндірісінің техникалық тізбегі келесі элементтерден тұрады:

1. қамырды дайындау
2. фаршты дайындау
3. түшпараны түю
4. қатыру
5. орау

Түшпараны дайындауда маңызды шаралардың бірі болып СЭС-тен және ҚазТұтынуБақылаудан рұқсат қағазын алу болып табылады.



Келесі құжаттарды міндетті түрде алу қажет:

1. тіркелге және келісілген техникалық жағдай (ТУ),
2. Техникалық инструкциясы (ТИ),
3. Мәзірлеме,
4. Ветеринарлық қызметтен рұқсат,
5. СЭС-тен гигиеналық қорытынды,
6. Басқалар (жобаның жекелей ерекшеліктеріне байланысты).

Өндірістің орналасқан жері. Тұшпара цехы үшін ғимараты келесі талаптарға сай келуі керек:

- Цех ғимараты СанПин барлық талаптарының қанағаттандыру керек.
- Цех ғимараты (1.3 пунктінде белігендей құрылғыларды орналастыру бойынша талаптарға сәйкес) 300 ш.м. кем болмауы керек

Цех ғимаратында келесі бөлемелер болуы керек:

- Шикізатты сақтау үшін бөлме;
- Дайын өнімді сақтау бөлмесі;
- Өндіріс үшін бөлме;
- Персоналдар үшін бөлме;
- Жуынатын және дәретхана бөлмелері;

Тұшпараны өндіру үшін негізгі құрылғылар. Тұшпараны дайындайтын машина моделі GL120-5B. Тұшпараны құрылғы автоматты түрде минутына 60 дана түйіп шығарады. Оборудование осуществляет автоматическую лепку пельменей со скоростью 60 штук в минуту (3600 дана сағатына). Тұшпараны дайындайтын машина GL120-5B типі қарапайым құрылымды және ыңғайлы функциялды: камырдың қалыңдығы мен фарш көлемі машинаның ауыспалы басқа құрылғысымен ауыстырып отыруға болады.

Негізгі техникалық параметрлер мен ерекшеліктері:

- Өнімділігі 3600 дана сағатына (60 дана/мин)
- Тұшпара салмағы ~16-18 грамм
- Қуаттылығы 1500 Вт
- Салмағы нетто 160 кг
- Габариттік өлшемі 990x470x1150 мм

Тұшпараны қаптау мен салу үшін автомат («Донская упаковка»).

- Өндіріс қуаттылығы минутына 7 қорап;
- Құны 710 мың. теңге;
- Екікасадты, термопринтермен жарактануы

Жеткізушілер және шикізат. Тұшпара цехы жұмыс ының негізгі жұмысының бірі жоғары сапалы шикізатты жеткізіп берушілерді таңдау керек. Етпен басқада қоспаларды ірі көтерме фирмалардан алу қажет (шетелдік көлемді ет), сапасы туралы сертификаты міндетті түрде болуы керек.

Маңызды кез: Негізінен етті жеткізушілер алдын-ала 100 пайыздық төлеммен тасмалдайды. Ал транспорттық тасмалдау шығындары сатып алушының есебінен болады.

Айта кететін жағдай етті жергілікті фермерлерден сатып алуға болады. Бірақта көптеген аймақтық фермерлер қажетті көлемдегі және сапалы етті жеткізе алмайды.

1 кг тұшпараның өзіндік құны:

Құрамы	Дайын өнімнің салмағындағы %	бағасы, теңге/кг	Сомма
Сыыр еті	18,50%	1 174	217,19
Қой еті	12,00%	970	116,40
Тұз	0,10%	34	0,03
Ұнтақталған бұрыш	0,60%	450	2,70
Пияз	10,00%	56	5,60
Ұн	40,50%	118	47,79
Ұнтақталған жұмыртқа	0,30%	20	0,06
Су	18,00%	0,01	0,00
Барлығы	100,00%		389,78

Инвестициялық жоспар



Инвестициялық салым	Сомма
Түшпараны GL120-5B	250 000
Түшпараны қаптау мен салу үшін автомат	710 000
Капитал айналымы	1 227 794
Барлығы	2 187 794

Түшпара аппараты GL120-5B

Түшпараны дайындайтын машина GL120-5B типі қарапайым құрылымды және ыңғайлы функциялды: камырдың қалыңдығы мен фарш көлемі машинаның ауыспалы басқа құрылғысымен ауыстырып отыруға болады.

Сонымен қатар түшпараның дәстүрлі қытайлық формасын құруға, түшпара-бәліш, пампушка фарспен және түшпара «Хуньдунь», түшпараны қайнату үшін қытайлық «самовар» (түшпара), түшпара «Юньтунь» және көптеген қоспалармен және басқада түрлері.

Негізгі техникалық параметрлер мен ерекшеліктері:

- Өнімділігі 3600 дана сағатына (60 дана/мин)
- Түшпара салмағы ~16-18 грамм
- Қуаттылығы 1500 Вт
- Салмағы нетто 160 кг
- Габариттік өлшемі 990x470x1150 мм

Түшпараны қаптау мен салу үшін автомат

Негізгі техникалық параметрлер мен ерекшеліктері:

- Өнімділік 16 мин./дана
- Пакетті жапсыру уақыты 1 сек.кем емес
- Пакет ұзындығы/пленка ұзындығы, мм. 110/245, 130/285, 150/325, 162,5/350, 185/395.
- Пакет ені 50 – 300 мм.
- Максималды ролон диаметрі 350 мм.
- Бекітілген қуаттылығы 0,5 кВт.
- Габариттік өлшемі 480x580x790 мм.
- Салмағы 40 кг.

Капиталдың айналымы. Цехтын жұмысын бастау үшін шикізатты сатып алу үш айға алдын-ала жүргізуі керек.

Қаржылық жоспары

Шығындар мен пайдасы жөнінде есебі

Атаулары	Барлығы
Түшпараны таратудан түсетін түсім	10 080 000
Өндірістік шығындар – <i>шикізат</i>	4 911 175
Жалпы пайда	5 168 825
Операциялық шығындардың жиынтығы	2 731 920
<i>Жалақы</i>	1 615 920
<i>Ғимараты жалға алу</i>	600 000
<i>Коммуналдық қызметтер</i>	264 000
<i>Орау материалдары</i>	252 000
Операциялық табыс	2 436 905
Корпоративті табыс салығы	302 400
Таза пайда	2 134 505

Түшпараны таратудан түскен түсімдер. 1 қорап түшпараның бөлшек бағасы 400 теңгені құрайды. 100 пайыз түшпараны сатудан жағдайында түсетін жалпы түсім: 25 100 қорап x 400 теңге = 10,04 млн. теңге жылына.



**ОҢТҮСТІК ҚАЗАҚСТАН ОБЛЫСЫ
КӘСІПКЕРЛЕР ПАЛАТАСЫ**

Күніне өндіру, қорап	100
Жалпы сату, қорап/жылына	25 200
Сатылым бағасы, теңге/қорап	400
Жылына түсім	10 080 000

Өндірістік шығындар - Шикізат: түшпараны өндірудегі негізгі тікелей шығындарға қоспалар жатады.

Өндірілген түшпара пакеттер саны	25 200
Бір пакет салмағы, кг	0,5
1 кг-дағы өндірілген өнім	12 600
1 кг түшпараның өзіндікқұны	389,78
Шикізатқа кеткен шығындар барлығы	4 911 175

Жалақы және бюджетке аударым. Мини-цехтың тиімді жұмыс жасауы үшін келесі персоналдар керек

Мамандар	Айлық	ФОТ жылдық
Технолог - операторлары (2x45,000)	90 000	1 080 000
Әртүрлі жұмысшылар	30 000	360 000
Жалпы	120 000	1 440 000

Әлеуметтік салық. Жобаны талдаушы өзі үшін айлық есептік көрсеткішті екі көлемде және әр жұмысшы үшін айлық есеп көрсеткішті бір көлемде әлеуметтік салық төлейді (1 852 теңге АЕК * 2 * 12 айына + 1 852 теңге АЕК * 3 жұмысшы * 12 ай. = 111 120 теңге). Әлеуметтік аударым жалақы көлемінің 5 %-бен және міндетті зейнетақы жарналарына тең (1 440 мың. теңге *(1-10%)*5% = 64 800 теңге).

Әлеуметтік салық, теңге	111 120
Әлеуметтік аударым, теңге	64 800

Ғимаратты жалға алу. Өндірістік ғимараттың аумағы 100 квадрат метр 500 теңге/м2 айына, ал жылына - 600 000 теңгені құрайды.

Коммуналдық және транспорттық шығындар:

Коммуналдық және транспорттық шығындар	Айына шығын нормасы	Жылына барлығы
Коммуналдық төлемдер	10 000	120 000
Транспорттық шығындар	12 000	144 000
Жалпы	22 000	264 000

Орау материалдарына шығындар:

Бағасы, теңге/данасына	10
Пакеттер саны, данасына	25 200
Барлық шығындар	252 000

Бюджетке төлемдер мен салықтар. Жоба аясында салық салу жүйесінің қысқартылған көлемі бойынша 3% түскен түсімнен - 302 мың. теңге (10,1 млн. теңге * 3%). копоративтік табыс салығын төлейді.

Мемлекеттік қолдау шаралары мен қаржыландыру

«Жұмыспен қамту – 2020» бағдарламасы бойынша шағыннесиелеу – Ауылшаруашылығын қаржылық қолдау Қоры жоғарыда айтылған бағдарлама бойынша жеке ісін кеңейту үшін ұйымдарды несиелейді. Капитал айналымын толықтыру үшін 6% мөлшерінде, 54 айынан көп емес мерзімге.

ЕДБ арқылы несиелеу. Бизнестін Жолқартасы 2020 аясында 7 пайызға дейін несиелік мөлшерлемесі негізінде сыйақымен субсидтеу.



35. ІРІМШІК ӨНДІРУ БОЙЫНША КІШІ ЦЕХ ҰЙЫМДАСТЫРУ



Жоба анықтамасы:

Инвестициялық жобаның мақсаты: Қатты ірімшік сұрпын өткізу және өндіру.

Өнім: Қатты ірімшік.

Өнімділік қуаты: жылына 30 000 кг.

Жобаның құны: 11,3 млн. теңге.

Жобаның тұжырымдамасы

Жобаның тұжырымдамасы 30 000 кг сүтті ірімшік қуатынан жылына қатты ірімшіктен 100 % жүктеуден өндірістік цех құру. Қазақстандық кәсіпкерлер ірімшік нарығына деген қызығушылықты бірнеше жыл бұрын бағалаған. Заманауи тенденциялар бүгінгі күнге дейін сақталынған: өнім нарықта сұранысқа ие.

Өнімнің сипаттамасы

Ірімшік – сүзбеге карағанда өте бағалы сүтті өнім. Ірімшік құрамында пептидтер мен аминокислоттар бар, ол сүзбеге карағанда жақсы сіңеді. Жобаның тұжырымдамасы ірімшіктің қатты сұрпын өндіретін цех құруды қарастырады. Қатты ірімшік – піскен және піспеген сығымдалған ірімшік. Нақ осылар қайсы дүкендердің болмасын негізгі ассортименті болып табылады және пайдалану бойынша көшбасшы болып келеді.

Маркетинг және өтім

Алдағы жылы әлемдік қаржылы-экономикалық дағдарысқа қарамастан Қазақстанда малшаруашылығы өнімін өңдеу қарқынды дамуда.

Нарықтың көлемі 20мың тонна ірімшік пен сүзбені құрайды, ал ішкі өнімнің көлемі 14 мың тонна ірімшік пен сүзбені және 5мың тоннаға жуық импортты құрайды.

Мақсатты аудитория орта дәрежелі жетістіктегі сатып алушы болып табылады. Сондықтан өндіруге орта бағалы қатты ірімшік сұрпын өндіру керек. Сөзсіз негізгі сатып алушылар дүкендер, әмбебап дүкендер, кафе және ресторандар болып табылады және олармен ұзақмерзімді және өзара тиімді серіптестік орнатады.

Сұранысты құру және ынталандыруды өткізу жоспарлау келесі кезеңдерден өтеді:

- Басқалармен салыстырғанда бағаның төмен деңгейі;
- Білікті қызметкер;
- Заманауи жабдық;
- Сұранысты ынталандыру бойынша бағдарламаны жүзеге асыру.

Өнімнің технологиясы

Ірімшікті өндірудің технологиясы ауыр биохимиялық үрдіс болып табылады, бұл микрофлоралар мен ферменттердің ықпалымен жүреді және оны дайындау үрдісінде қатаң жүйелілікті талап етеді.

Ірімшікті өндірудің кезеңі:

- Сүтті даярлау;
- Сүтті қоюлату және біртекті масса алу ;
- Ірімшіктің пісіп жетілуі;
- Ірімшікті тұздау

Ірімшік жасауда ірімшік жасаудың бастапқы шикізатының сапасына ерекше талаптар қойылады.

Сүтті даярлау.



Оның құрамында қажетті ақуыздың болуы, ол алынатын өнімді көбейтеді және шикізат шығынын азайтады. Микрофлораның дамуынан сақтау және оның әрі қарай бұзылуын болдырмау үшін, алдымен сүтті тазалау және мұздату қажет. Бұл процесте сүтгазалау сүзгілері немесе сепараторлар қолданылады.

Сүтті қажетті өнімділікте пластинкалық мұздатқыштарда 7-8°C температурасына дейін мұздатады.

Сүттің дайын болуы.

Сүт 12 ден 24 сағат аралығында дайын болады, осы аралықта ол қышқылданады. Шикі тазаланған сүтке де, зарарсыздандырған сүтке де қажетті уақытын сақтау қажет. Зарарсыздандырған сүтке ашыған сүт бактерияларының ашытқысын (немесе жұмыршақ компонентті) қосу керек. Жаңа сүтті, дайын болған сүтті қосу арқылы да пайдалануға болады (2:1 қатынаста). Осыдан кейін сүтті қоюлану температурасына дейін мұздату керек. Оның нормаға келуі кілегейді бөлу-сепараторында, ал зарарсыздандыру пастерлеу-мұздатқыш қондырғыларында 74-76° температурасында 20 секунд ішінде жүзеге асады. Жылумен өңдеу кезінде микроорганизмдердің вегетативті формалары жойылады, ферменттер инактивациясы және сүтті қоюлату жүзеге асады (32°C температурасына дейін). Сүттің қышқылдығы қоюлату процесінің алдында 20-22 Тернер градусынан кем болмауы керек.

Жұмыршақтық қоюлану

Ірімшік дайындау ваннасында оны жұмыршақ қоюлатуға даярлайды, яғни кальций мен хлорид ерітіндісін, бактериалды ашытқыны қосады. Қажет болған жағдайда жұмыршақ ферменттерді қосады. Ресей ірімшігін даярлау кезінде ашыған сүт және хош иісті стрептококтықтарды пайдаланады (0,8-1,1% көлемінде).

Көбіне өндіріс процесінде кальциді көбейту және қоюлығын арттыру мақсатында (жалпы мөлшерінің бестен бір бөлігін) жетілген сүт қолданылады. Жұмыршақ ферменттерді қосу арқылы қысқа уақыттың аралығында сапалы қоюлық алуға болады. Сүттің қоюлану процесі 32°C температурасында жарты сағаттың ішінде жүзеге асады. Алынған қоймалжыңды кеседі де 45 минут бойы кептіреді, ал қалған үшінші бөлігі алынып тасталынады. Сусыздандыруды жылдамдату үшін ірімшік түйіршіктерін екінші ретті қыздыру қажет (t 40°C - 30 мин.). Екінші ретті қыздырудан кейін ірімшік массасын 50 минут бойына кептіреді. Сонымен өңдеудің жалпы ұзақтығы 2-3 сағатты құрайды. Ірімшік түйіршігінің шамасы 5-6 мм құрауы тиіс.

Ірімшіктің тұздалу және өнімнің дайын болу процесі.

Қатты ірімшікті тұздау алдын ала 70% сарысуды алып тастап, ірімшік түйіршіктерін кептіріп болған соң соңында жүргізіледі. Концентрацияланған тұзды ерітіндіні 30 минут ішінде ірімшік түйіршіктеріне араластыра отырып қосады. Насос көмегімен ірімшік түйіршіктері сарысубөлуші бөлімшеге беріледі де, сол жерден қалыптарға төгіледі. Сығымдау бір рет аудару арқылы 1 сағат жүргізіледі. Келесі кезекте арнайы құрылғыда (пресс) ірімшік массасы тағы да 4 сағат сығымдалады, ол жерде оның қышқылдығы арта түседі. Ірімшік 10 тәулік бойына кептіріліп, парафинополимерлі құймамен көмкеріледі. Сонымен қатар ірімшік өндірісінде жалпы қабылданған стандарттарға сәйкестігіне технохимиялық бақылау жүргізу қажет.

1 кг. қатты ірімшікті дайындау үшін (құрамында 45 % суы бар)

Атауы	1кг. ірімшікке қажетті мөлшері	Бағасы	Сомасы
Сүт	9	70	630
Сүт ашытқылары мен хош иісті стрептококтық ашытқысы	0,01	300	3
Барлығы (теңге)			633

Инвестициялық салымдар

Салымдардың атауы	Саны	Бағасы	Сомасы
100 л мөлшерде ұзақ уақыт пастеризациялау ваннасы	1	1 500 000	1 500 000
200 л мөлшерде ИПКС ваннасы	1	4 000 000	4 000 000
Парафинер	1	500 000	500 000
Ірімшікке арналған пресс	1	1 500 000	1 500 000
Вакуумді қалып	1	1 600 000	1 600 000
Мұздатқыш камера	1	1 200 000	1 200 000
Үстел	2	30 000	60 000
Сепаратор	1	1 000 000	1 000 000

Барлық шығын: 11 300 000 теңге

1 - операциялық жылдағы кіріс пен шығындардың есебі



ОҢТҮСТІК ҚАЗАҚСТАН ОБЛЫСЫ
КӘСІПКЕРЛЕР ПАЛАТАСЫ

Бөлім атауы	жылына, теңге
Ірімшікті сатудан түскен түсім	30 000 000
Тікелей шығын	18 990 000
Жалпы табыс	11 010 000
Жалпы операциялық шығындар	6 743 518
Еңбек ақы	3 070 000
Еңбек ақы қорынан бөлінулер	293 718
Ғимарат арендасы (жалға алу)	2 400 000
Жарнама	120 000
Коммуналдық төлемдер (электроэнергия, су, қоқыс шығару)	240 000
Басқа да жоспарланбаған шығындар	60 000
НҚ амортизациясы (6%)	559 800
Операциялық табыс	4 266 482
Корпоративті табыс салығы	900 000
Таза пайда	3 366 482

Ірімшікті сатудан түскен түсім. Жылына кг. 1000 теңге бағада 30000 кг. дайын өнімді сату жоспарланған. Барлығы жылына: 30 000 кг* 1000 теңге = 30 млн. теңге.

Тікелей шығындар. Бір кг қатты ірімшіктің өзіндік құны 633 теңге. Барлығы жылына : 30 000кг*633 теңге = 18 990 000 теңге.

Операциялық шығындар:

Шығындар	айына	жылына
Еңбек ақы	250 000	3 070 000
Ғимарат арендасы (жалға алу)	200 000	2 400 000
Коммуналдық төлемдер (электроэнергия, су, қоқыс шығару)	20 000	240 000
Жарнама шығындары	10 000	120 000
Басқа да жоспарланбаған шығындар	5 000	60 000
Барлығы	485 000	5 820 000

Еңбек ақы талдамасы:

Қызметі	саны	айына	жылына
Технолог	1	70 000	70000
Сату бойынша менеджер	1	70 000	840 000
Жұмысшылар	3	60 000	2 160 000
Жалпы персоналдар бойынша	5		3 070 000

Әлеуметтік салық. Жоба инициаторы өзі үшін екі айлық есеп көрсеткіші мөлшерінде әлеуметтік салық төлейді және бір айлық есеп көрсеткіші мөлшерінде әрбір жұмыс істеушіге төлейді (1 852 теңге АЕТ * 2 * 12 ай + 1 852 теңге АЕТ * 5 жұмыс істеуші = 155 568 теңге). Әлеуметтік аударым еңбек ақы сомасының 5 %- нан міндетті зейнетақы жарналарын алып тастағанға тең (3 070 мың. теңге *(1-10%)*5% = 138 150 теңге).

Әлеуметтік салық, теңге	155 568
Әлеуметтік аударым, теңге	138 150

Жобаны қаржыландыру

Егер сіздің өзіңіздің жеке қаражатыңыз болмаса, бірақ жеке бизнес ашуға деген құштарлығыңыз зор болса, онда қосымша капитал тартудың бірнеше жолдары бар. Қаржыландыру жолдары:



**ОҢТҮСТІК ҚАЗАҚСТАН ОБЛЫСЫ
КӘСІПКЕРЛЕР ПАЛАТАСЫ**

ЕДБ арқылы несиелендіру. Қаржылық есептеулер 14% мөлшерлемеді, өтеу мерзімі 18 айды құрайтын, төлемді кешіктірген жағдайда % бойынша жарты жылға мұрсат беретін, ай сайын төленіп отыратын қарыз қаржыландырулар.

«Жұмыс бастылық бағдарламасы – 2020» жүзеге асыру аясында несиелендіру. Бағдарламада ауыл тұрғындарына жеке істерін ұйымдастыру үшін бюджет қаражаттарын бөлу қарастырылған.



IV. ӨСІМДІК ШАРУАШЫЛЫҒЫ МЕМЛЕКЕТТІК ҚОЛДАУ БАҒДАРЛАМАСЫ

«Агробизнес 2020» бағдарламасы

Жүзім мен жеміс-жидек мәдениетін өндірушілер үшін қолдау түрлері:

- Бақша мен жүзімді өсірумен егуге шығындарды 40% -ға дейін арзандату (егер 5 га. көп болса).
- Көшеттер құнын 40% дейін арзандату.
- Тыңайтқыштар мен гербицидтардың құнын 50%-ға дейін (қазақстандық) арзандату және 30% (импорттық).
- ГСМ мен басқаларға субсидия алу. ТМЦ –ны 1 га 40% -ға дейін шығындарын.
- Техника лизингтерін арзандату, (14%-дың 7%) оның сыйақы мөлшерлемесінің жартысын мемлекет төлейтін болады.
- 20% -дан 90%-ға дейін суармалы суды арзандату (суару әдісіне байланысты).
- 2014 жылдан құрылыс кезінде шығындарының бір бөлігін қайтару мен жеміс-сақтауды газдық ортамен жетілдіру.
- 2016 жылдан 40 пайызға дейін биоагент құнының арзандауы (энтомофаг).

Дәнді дақылдар өндірісіне арналған қолдау түрлері:

- «Казагрэкс» АҚ дәндерін сараптамадан тегін өткізу.
- Элиталық дәндердің құнын 40% дейін арзандату.
- «Казагро» -дан егу және жинау жұмыстарына жеңілдетілген несиелер алу.
- Тыңайтқыштар мен гербицидтер құнын 50% дейін(қазақстандық) және 30% дейін (импорттық) арзандату.
- 1 гектарға шығындардан 40% ға дейін ГСМ және басқа да ТМЦ ға субсидиялар алу (агротехнологияда субсидиялар көбейеді).
- Техника лизингін арзандату, яғни сыйақы ставкасының жартысын (14%-дың 7%) мемлекет төлейді.

Картоп өндірушілеріне арналған қолдау түрлері:

- «Казагрэкс» АҚ дәндерін сараптамадан тегін өткізу.
- Элиталық дәндердің құнын 40% дейін арзандату.
- «Казагро» -дан егу және жинау жұмыстарына жеңілдетілген несиелер алу.
- Тыңайтқыштар мен гербицидтер құнын 50% дейін(қазақстандық) және 30% дейін (импорттық) арзандату.
- 1 гектарға шығындардан 40% ға дейін ГСМ және басқа да ТМЦ ға субсидиялар алу(тамшылатып суаруда субсидиялар көбееді).
- Техника лизингін арзандату, яғни сыйақы ставкасының жартысын(14%-дың 7%) мемлекет төлейді.
- Суаруға арналған су құнын 20% дан 90% дейін арзандату (суарудың әдісіне байланысты).

Жем-шөп өндірушілеріне арналған қолдау түрлері:

- «Казагрэкс» АҚ дәндерін сараптамадан тегін өткізу.
- Элиталық дәндердің құнын 40% дейін арзандату.
- «Казагро» -дан егу және жинау жұмыстарына жеңілдетілген несиелер алу.
- Тыңайтқыштар мен гербицидтер құнын 50% дейін(қазақстандық) және 30% дейін (импорттық) арзандату.
- 1 гектарға шығындардан 40% ға дейін ГСМ және басқа да ТМЦ ға субсидиялар алу(тамшылатып суаруда субсидиялар көбееді).
- Техника лизингін арзандату, яғни сыйақы ставкасының жартысын(14%-дың 7%) мемлекет төлейді.
- 20 % дан 90%-ға дейін судың жартысын арзандату (суғару әдісіне қарай)

Жүгеріні дәнге өндірушілер үшін қолдау түрі:

- «Казагроэкс» АҚ ұрықты тегін сараптамадан өткізу.
- 40%-ға дейін дегдарлы ұрықтардың құнын арзандату.
- «Казагродан» егу және жинау үшін жеңілдік несиесін алу.



- Тыңайтқыш және арам шөпке қарсы химиялық жойғышты (гербицид) 50 %-ға дейін (қазақстандық) және 30%-ға дейін (импорттық) арзандату.
- ЖБМ және т.б 1 га – шығынан (тамшылатып суару кезінде жәрдемақша көбееді) 40 %-ға дейін ТМҚ жәрдемақша алу.
- Техника лизингін арзандату, яғни сыйақы мөлшерінің жартысын (7% дан 14%) мемлекет төлейтін болады.
- 20% -дан 90%-ға дейін суару суын арзандату (суғару тәсіліне қарай).

Зәйтүн мәдениетін өндірушілер үшін қолдау түрі:

- «Казагроэкс» АҚ ұрықты тегін сараптамадан өткізу.
- 40%-ға дейін дегдарлы ұрықтардың құнын арзандату.
- «Казагродан» егу және жинау үшін жеңілдік несиесін алу.
- Тыңайтқыш және арам шөпке қарсы химиялық жойғышты (гербицид) 50 %-ға дейін (қазақстандық) және 30%-ға дейін (импорттық) арзандату.
- ЖБМ және т.б 1 га – шығынан (тамшылатып суару кезінде жәрдемақша көбееді) 40 %-ға дейін ТМҚ жәрдемақша алу.
- Техника лизингін арзандату, яғни сыйақы мөлшерінің жартысын (7% дан 14%) мемлекет төлейтін болады.
- 20% -дан 90%-ға дейін суару суын арзандату (суғару тәсіліне қарай).

Көкөніс бақшаларының мәдениетін өндірушілерді қолдау түрі:

- «Казагроэкс» АҚ ұрықты тегін сараптамадан өткізу.
- 40%-ға дейін дегдарлы ұрықтардың құнын арзандату.
- «Казагродан» егу және жинау үшін жеңілдік несиесін алу.
- Тыңайтқыш және арам шөпке қарсы химиялық жойғышты (гербицид) 50 %-ға дейін (қазақстандық) және 30%-ға дейін (импорттық) арзандату.
- ЖБМ және т.б 1 га – шығынан (тамшылатып суару кезінде жәрдемақша көбееді) 40 %-ға дейін ТМҚ жәрдемақша алу.
- Техника лизингін арзандату, яғни сыйақы мөлшерінің жартысын (7% дан 14%) мемлекет төлейтін болады.
- 20% -дан 90%-ға дейін суару суын арзандату (суғару тәсіліне қарай).
- 2016 жылдан бастап биоагентті (энтомофагтар) 40%-ға арзандату.

Күрішті өндірушілер үшін қолдау түрі:

- «Казагроэкс» АҚ ұрықты тегін сараптамадан өткізу.
- 40%-ға дейін дегдарлы ұрықтардың құнын арзандату.
- «Казагродан» егу және жинау үшін жеңілдік несиесін алу.
- Тыңайтқыш және арам шөпке қарсы химиялық жойғышты (гербицид) 50 %-ға дейін (қазақстандық) және 30%-ға дейін (импорттық) арзандату.
- ЖБМ және т.б 1 га – шығынан (тамшылатып суару кезінде жәрдемақша көбееді) 40 %-ға дейін ТМҚ жәрдемақша алу.
- Техника лизингін арзандату, яғни сыйақы мөлшерінің жартысын (7% дан 14%) мемлекет төлейтін болады.
- 20% -дан 90%-ға дейін суару суын арзандату (суғару тәсіліне қарай).

Қант қызылшасын өндірушілер үшін қолдау түрі:

- «Казагроэкс» АҚ ұрықты тегін сараптамадан өткізу.
- 40%-ға дейін дегдарлы ұрықтардың құнын арзандату.
- «Казагродан» егу және жинау үшін жеңілдік несиесін алу.
- Тыңайтқыш және арам шөпке қарсы химиялық жойғышты (гербицид) 50 %-ға дейін (қазақстандық) және 30%-ға дейін (импорттық) арзандату.
- ЖБМ және т.б 1 га – шығынан (тамшылатып суару кезінде жәрдемақша көбееді) 40 %-ға дейін ТМҚ жәрдемақша алу.



- Техника лизингін арзандату, яғни сыйақы мөлшерінің жартысын (7% дан 14%) мемлекет төлейтін болады.
- 20% -дан 90%-ға дейін суару суын арзандату (суғару тәсіліне қарай).

Жабық жердегі көкөністің өндірушілері үшін қолдау түрі:

- «Казагроэкс» АҚ ұрықты тегін сараптамадан өткізу.
- 40%-ға дейін дегдарлы ұрықтардың құнын арзандату.
- «Казагродан» егу және жинау үшін жеңілдік несиесін алу.
- Тыңайтқыш және арам шөпке қарсы химиялық жойғышты (гербицид) 50 %-ға дейін (қазақстандық) және 30%-ға дейін (импорттық) арзандату.
- ЖБМ және т.б 1 га – шығынан (тамшылатып суару кезінде жәрдемақша көбееді) 40 %-ға дейін ТМҚ жәрдемақша алу.
- Техника лизингін арзандату, яғни сыйақы мөлшерінің жартысын (7% дан 14%) мемлекет төлейтін болады.
- 20% -дан 90%-ға дейін суару суын арзандату (суғару тәсіліне қарай).
- 2014 жылдан бастап құрылысқа және модернизацияға кеткен шығындардың бөлігін қайтару.
- 2016 жылдан бастап биоагентті (энтомофагтар) 40%-ға арзандату.

Мақта өндірушілер үшін қолдау түрі:

- 40%-ға дейін дегдарлы ұрықтардың құнын арзандату (дәннің химиялық жалаңаштау жәрдемақшасын 2-3 есе жоғарылату).
- Дән, мақта шикізатын, мақта талшықтарын эксперттау үшін «Казагрэкс» АҚ тегін өткізу.
- «Казагродан» егу және жинау үшін жеңілдік несиесін алу.
- Тыңайтқыш және арам шөпке қарсы химиялық жойғышты (гербицид) 50 %-ға дейін (қазақстандық) және 30%-ға дейін (импорттық) арзандату.
- ЖБМ және т.б 1 га – шығынан (тамшылатып суару кезінде жәрдемақша көбееді) 40 %-ға дейін ТМҚ жәрдемақша алу.
- Техника лизингін арзандату, яғни сыйақы мөлшерінің жартысын (7% дан 14%) мемлекет төлейтін болады (майдажұмыстарды жүргізу үшін техникан лизинг сатып алу барысында жәрдемақша кезекпен ұсынылады).
- 20% -дан 90%-ға дейін суару суын арзандату (суғару тәсіліне қарай).
- 2016 жылдан бастап биоагентті (энтомофагтар) 40%-ға арзандату.

Дақылдандырудың жәрдемақшаландырудың жаңа механизмі:

Жүгері, күнбағыс, күріш, қант қызылшасы, мақта таяқшасы және көшеттерінен басқаларда алдыңғы механизм сақталынған, ауылшаруашылық мәдениеттің негізі түрі ендірілген.

Жұмыс істеп тұрған алдыңғы механизм:

- Дәннің түпнегізін өндірушілер (түпнегіздеушілер) дегдарлы дәндерді (дегдарлыдәншаруашылығы) өндірушілерге түпегізгі дәндерді сатуды ұйымдастырады.
- Тауарөндіруші ауылшаруашылығы (ТӨАШ) дегдарлы дәндерді дән өндірушілерден сатып алады.
- Дәнді өндірушілерге (элитсемхоз) жәрдемақыны әкімшілік төлейді.
- Жаңа механизм ендіріледі.
- Дәннің түпнегізін өндірушілер (түпнегіздеушілер) дегдарлы дәндерді (дегдарлыдәншаруашылығы) өндірушілерге түпегізгі дәндерді сатуды ұйымдастырады.
- Тауарөндіруші ауылшаруашылығы (ТӨАШ) дегдарлы дәндерді дән өндірушілерден сатып алады.
- Дәнді өндірушілерге (элитсемхоз) жәрдемақыны әкімшілік төлейді.

Су беру қызметіндегі жәрдемақша құны

1- кезең - жәрдемақша алушылардың тізімін бекіту

- Суберуші қызмет көрсетеді.
- Судықолданушы 20 ақпанға дейін мекемеаралық комиссияға (МАК) өтініш білдіреді.
- МВК 25 ақпанға дейін тізімді құрастырады және аудан әкіміне бекітуге жолдайды.
- Аудан әкімі 28 ақпанға дейін тізімді бекітеді және Облыстық Ауыл шаруашылық Бақармасына (ОАШБ) тіркеу жолдайды.



2- кезеі- жәрдемақша беру

- Суберуші қызмет көрсетеді.
- Судықолданушы әр айдың 20-на дейін қажетті құжаттарды ауданның ауылшаруашылығы Бөліміне жолдайды.
- Ауданның ауылшаруашылығы Бөлімі алдыңғы айдың 25-не дейін Ауыл шаруашылығының Облыстық Басқармасына (АШОБ) еркін тіркеуді жолдайды.
- Ауыл Шаруашылығының Облыстық Басқармасы (АШОБ) 3 жұмыс күнінің ішінде Облыстық қазынашыға жәрдемақша төлеу тізімдемесін құрастырады.
- Облыстық қазынашы жәрдемақшаны төлейді (Судықолданушыға).

Минералды тыңайтқыштарды жәрдемақыландыру

- Аудан әкімі Мекеме аралық комиссияны (МАК) құрады.
- Ауылшаруашылығытауарынөндіруші (АШТӨ) отандық өндірушіден немесе жеткізушіден және (немесе) шетел өндірушіден тыңайтқышты алады; МАК жәрдемақысын алушылар тізіміне ену үшін өтініш білдіреді.
- Аудан әкімінен жәрдемақы алу үшін МАК АШТӨ тізім жолдайды.
- Аудан әкімі ауыл шаруашылығының Облыстық басқармасына (АШОБ) жібереді.
- Отандық зауыт АШОБ-ға жібереді.
- Тыңайтқыштың мөлшерлі фактілік орындалуын тізілімі.
- Құжаттардың төлемдерінің алғашқы көшірмелері.
- АШТӨ және зауыт арасындағы тыңайтқыштарды сату- стыпалу келісімшарты.
- АШАБ келіп түскен құжаттарды қарастырады; тыңайтқыштардың мөлшерлі фактілік орындалуын тізілімінің актілерін бекітеді; жәрдемақша төленудің тізілімін құрастырады, Отандық зауыттардағы отандық өнімдерді 50%-ға дейін және АШТӨ шетелдік өнімінің 30% дейінгі жәрдемақшасын төлейді.

Жүзімнің және жемісті-жидектің көшетін көпжылдық етіп отырғызу және жәрдемақы жасау

- Облыс әкімі ҚР Ауыл Шаруашылығы Министрлігімен (ҚР АШМ) келісе отырып жәрдемақшаның нормативін бекітеді; ауыл шаруашылығының аудандық бөлімдеріндегі өкілдерінен мекемеаралық комиссияның құрамын, жер қатынастарының, аграрлық саланың ғылыми және қоғамдық ұйымдарын бекітеді.
- АШТӨ МАК-қа құжаттарын және өтінішін ұсынады.
- Сол жерге барып, көшет отырғызудың актісін және тексеру актісін құрастырады, МАК құжаттарды тексереді; соңғы тізімді АШТӨ бағыттайды, жәрдемақша алушылар аудан әкіміне бекітуге беріп, содан соң АШТӨ тізімін облыс әкіміне береді.
- МАК ұсынған өтініштерін әкімшілік қарастырады, облыс әкімінің шешімін АШТӨ –жәрдемақша алушылардың тізімін бекітеді.
- АШТӨ облыс әкімі жәрдемақша төлейді.

Мақта ылғалын және мақта талшығының сапасын тегін сараптау

Мақта ылғалын сараптау

- Мақта-ылғалын иемденуші сараптама жасау үшін өтініш білдіреді; тағайындалған зертханаларда мақта-ылғалының сапасын анықтау жұмысын жасау үшін зертханалармен келісімшарт жасайды.
- Тағайындалған зертхана мақта-ылғалының сынағын іріктейді, іріктеудің актісін құрастырады және сынақ жүргізеді; 5 жұмыс күнінен соң мақта-ылғалының сапасы туралы куәлік береді.
- Тағайындалған зертханаға жәрдемақшаны жергілікті атқарушы орган (ЖАО) төлейді.

Мақта-талшығын сараптау

- «Қазақгрозэкс» АҚ эксперттік ұйымы мақта-талшығының иеленушісі атынан өтінішті – сараптаманы жүргізу үшін ақша өлшемінің әрбірінен мақта өндірісінің құралынан (МӨҚ) сараптама ұйымдарынан таңдайды.
- «Қазақгрозэкс» АҚ эксперттік ұйымы сараптама нәтижесінде, 7 жұмыс күнінен соң мақта-талшығының сапасы туралы куәлік береді.
- ЖАО «Қазақгрозэкс» АҚ эксперттік ұйымына жәрдемақша төлейді.



Қант қызылшасын сатып алудың сызбасы

- АШТӨ және зауыт көктемде келісімшартқа отырады. Күзде келісімшарт бойынша зауыт АШТӨ-ден қант қызылшасын кепілдік бағамен сатып алады.
- Зауыт облыс әкіміне қант қызылшасын кепілдік бағамен сатып алғандығы туралы дәлелденген құжаттарды жеткізеді.
- Облыс әкімі қант зауытына жәрдемақша төлейді.

Басымдылық дақылдарын жәрдемақшалау

- АШТӨ жәрдемақша алушылардың тізіміне ену өтінішін жібереді.
- Аудан әкімшілігі МАК құрады.
- МАК: барлық өніп шыққан көктеулерді тексеру үшін шаруашылыққа МАК мүшелерінің баруын ұйымдастырады; егуді қабылдаудың актісін құрастырады; жәрдемақшаны алушылардың тізімін құрастырады.
- Әкімшілік АШТӨ бекітілген тізімді жібереді-жәрдемақшаны алады.
- Облыс А/Ш Басқармасы құжаттарды қарастырады және жәрдемақшаны төлейді.

Арам шөпке қарсы химиялық қоспа (гербицид) жәрдемақшалау

- Аудан әкімшілігі МАК құрады.
- АШТӨ жәрдемақша алушылардың тізіміне ену өтінішін жібереді.
- Аудан әкімшілігі АШТӨ жәрдемақша алу үшін тізім жібереді.
- Облыстың А/Ш Басқармасы ұсынылған құжаттарды қарастырады; алдағы жылда арамшөпке қарсы химиялық қоспаны өңдеу үшін АШТӨ ерікті тізілімді құрастырады; жәрдемақша төлеу үшін тізімдеме құрастырады; сол жылдың 20 желтоқсанына дейін АШТӨ жәрдемақшасын аударуы жүзеге асады.

Дәннің сапасын тегін сараптау

- АШТӨ «Казагроэкс» АҚ дәннің жиналған өнімін; құжаттардың көшірмесін, дәннің сапалы сұрпын растайтын (дәннің куәлігі, егуге куәлік, ауылшаруашылық дақылдардың сапалы егілуінің анықтау актісі) куәліктерін жеткізеді.
- Аудандық зертхана дәннің немесе дән сарапының нәтижесін шартқа сәйкес куәлік береді.
- ҚР АШМ қызметін төлейді.

Биоагенттердің (энтомофагтар) жәрдемақшасына құнының арзандауы

- АШТӨ 20 ақпанға дейін жәрдемақша алушылардың тізіміне ену үшін өтініш білдіреді.
 - Аудан әкімшілігі –өтініштерді тексереді, АШТӨ тізімін құрастырады және облыстық әкімшілікке жолдайды.
 - Облыс әкімі 2 жұмыс күні ішінде АШТӨ тізімін жәрдемақша көлемінің белгісімен жасап бекітеді.
 - АШТӨ –жәрдемақша алу үшін 20 қыркүйекке дейін биоагентті растайтын құжаттардың көшірмесін беріп, өтініш білдіру керек.
- Облыс әкімшілігі АШТӨ жәрдемақшаны төлейді.



36. ПИЯЗ ӨСІРУ



Жобаның анықтамасы

Инвестициялық жобаның мақсаты: 20 га жерге түйінді пияз егу.

Өндірімділік: бір маусымға 600 тонна.

Өнім: Түйінді пияз.

Жобаның құны: 12 916 560 теңге

Жобаның тұжырымдамасы

Ауылшаруашылық өнімі өндірісінің ұйымдастыру қызметі, 20 га жерге түйінді пиязды егеді. ОҚО аумағында ауылшаруашылық өнімді егу және ішкі және сыртқы нарықта дайын өнімді жүзеге асыру.

Өнімнің сипаттамасы

Түйінді пияз немесе Пияз егісі (лат. *Allium* күкірт) – көпжылдық шөптәрізді өсімдік, тегі жағынан Пияз(*Allium*), тұқымы Пиязтекес (*Alliaceae*).

Көпжылдық өсімдік (екіжылдық).

Пияз 15 см. дейінгі диаметрлі, кленкакабықты. Сыртқы қабыршағы кебулі, сарғыш, арасында кейде күлгін немесе ақ болады; ішкі жағы – еттілеу, ақ, жасылдау немесе күлгін, қысқа сабақта орналасқан. Қуысында бауыры орналасқан, ол пиязшықтарға басын береді, «құасына» бірнеше пиязшықтарды біріктіреді.

Жапырағы құбырлы, бозалаң-жасыл. Күлтешелері 1,5 м биіктікке дейін, тығыз, бірнеше түсті беретін қабыршақпен қапталған. Түстер ұзын гүлаяқтарында. Тұсмаңы жасылды-ақ, диаметрі 1 см., 6 жапырақтан, 6 қада, гүлаланығының жоғарғысы үшұялы. Кейде гүлдегенде гүлден басқа майда пияздар құрылады.

Ұрығы – қорапша тәрізді, алты дәннен тұрады. Дәні қара, үшқырлы, әжімді, майда маусым-шілде айларында гүлдейді. Ұрығы тамызда жетіледі.

Өсіру процесінің технологиясы

Пияздың егістігінің негізін қалаушылардың бірі егістің тығыздығы және заманауи сиректеу көктеуі. Пиязды себудің сызбасы өсірудің технологиясына және оның өнімін алуға бағытталуына байланысты. Негізгі шетелдік дәндік компаниялардың өкілдеріне: ТОО «Агровей» (дилер ҚР Nunhems B.V. Голландия компаниясы), ТОО «Бейо Тұқым» (дилер ҚР Bejo Zaden B.V. Голландия компаниясы), ТОО «Агриматко» (дилер ҚР ENZE ZADEN B.V. Голландия компаниясы), ТОО «Ринда» (дилер ҚР SEMINIS B.V. Голландия компаниясы және SAKATA Япония компаниясы), ТОО «Лидер-Агро» (дилер ҚР GAVRISH Россия компаниясы).

Тауар пиязының егістіктегі түйінді пияздың 2г. жуық дәнін 1шаршы метрге егеді. Пияз-егісін алу үшін егістіктің ережесі 6г. дейін өседі. Егістіктің оңтайлы сызбасы – арасындағы жүйектер жайлы 50-70 см-ден және 10-20 см арақашықтықтағы жүйектерден 2-4 қатар. Қолмен себуда дәндер біртегіс сызықпен тасталады. Оларды 1-4 см тереңдікте егеді (шамалы құмды топыраққа - терең, ауыр, балшықты-майда). Егістен соң егіннің жоғарғысын жайғана басу керек.

Егістіктен кейінгі домалату дәндердің жер қыртысының бөліктеріне жақсы әрекеттесуіне ықпал етеді, ол ылғалдың оған жетуіне жағдай жасайды. Қабыршақтың болдырмау үшін топырақ бетін қарашірікпен немесе тезекпен жұқартып жабады.

Пияздың шығуы өте төмен бәсекелестікті иеленеді. Дәндері жай ғана өседі, және көктеуі тек 20-25 тәулікте ғана шығады. Содан соң тағы үш аптадан соң пиязда алғашқы 2-3 жапырақтары өсе бастайды. Осы кезге дейін жерде



арамшөптер шыға бастайды. Сондықтан жерді егпес бұрын жақсылап дайындау керек, яғни топырақты сыдыра жыртып арамшөптерден тазарту керек. Пиязды екенде арамшөптің алдын алмау бұл тағы бір егістіктің сапасының төмендеуіне септігін тигізеді.

Пиязды екен жер қыртысын тез арада қопсытып және керек кезде суғарып отырады. Өте ыстық, қапырық ауа райында мамыр-шілде айларына дейін апта сайын суғарып тұрады, ал кей кезде аптасына екі рет. Суғару егістіктің 1 шаршы метріне 5-10 литр судан есептейді. Шілдеде суғаруды тоқтатады, бұл пиязшықтардың дамуына әсер етеді. Оның үстіне тек ыстық күндері азғана мөлшердегі сумен ғана суғарып тұрады өйткені солып қалмас үшін. Суғаруды егістікті жинауға 1 ай қалғанда ғана тоқтатады.

Суғарудан соң арық арасындағы арамшөпті шабады. Арық арасы 2-3 см-ге дейін қопсыды, ал, арық арасындағы арамшөптерді қолмен алады. Егер көктеу өте қалың болса, олардың арақшықтығы бір-бірінен 2-3 см болатындай етіп сиректету керек. Оны тырмалау немесе қолмен жасау керек. Алғашқы 20-25 күннен соң пияздың өсімі бірбума пиязға айналады, содан соң екінші сиректету басталады онда арақшықтығы 6-8 см. етеді. Сонымен қатар егінді тамырымен қоса жұлады. Сиректетуден соң қалған егістің қабығы зақымданады, сондықтан егіннің тез өсуі үшін суарып тұру керек.

Егер пияз жай өсетін болса, оны жемдейді. Ең оңай әдіс – 10 литр суға шымшықтың ботқа тәріздес көңін араластырып құю керек, жапырақтары өсе бастаған кезде, бұл қоспаға азат араласпасын қосуға болады. Дайын болған араласпаны жақсылап араластырып, 1 шаршы метрге өлшеп 3-4 литрден құяды.

Пияздың дамығандығының белгісі жапырақтарының сарғаюы мен жатып қалуынан байқайды.

Бір гектарға кететін шығын

Агротехникалық жұмыстар	Өзгеріс өлшемі	Саны	Бағасы	Тг бағасы
Қопсыту		1	5000	5000
Дискілеу		1	1500	1500
Шабықтау		1	2000	2000
Тырмалау		1	1250	1250
ГСМ	Л	260	90	23400
Өсіру		1	2000	2000
Пияз дәні	Кг	10	2500	25000
Көшеттеу		1	2500	2500
Жүйектерін тазалау		1	15000	15000
Тасымалдау				21000
Қолмен арамшөптерді жұлу		1	400000	400000
Барлығы				49 8650

Минералды тыңайтқыш

Минералды тыңайтқыш	Өзгеріс өлшемі	Саны	Теңге бағасы	Теңге соммасы
Нитро аммофос (жәрдемақша 26 040 тг./га)	кг	400	44,6625	17 865
Аммиак селитра а (жәрдемақша 27744тг/га)	кг	300	27,74	8 322
Суғару	кг			14 040
Гербицид (арам шөпке қарсы химиялық қоспа)	л	4,5	1650	7 425
Көлденең шығындар				25 000
Барлығы				72 652

Бір гектраға кететін шығындар: 571,302 теңге.

Қаржылық жоспар



Бір кезеңдегі пайда мен залалы туралы есеп:

Мақаланың тақырыбы	Барлық жылдағы, теңге
Қартопты іске асыруға жәрдемдесу	30000000
Тікелей және әкімшілік шығындар	12916560
<i>Агротехникалық жұмыстар</i>	<i>9973000</i>
<i>Минералды тыңайтқыштар</i>	<i>1 453 040</i>
<i>Еңбек ақысы</i>	<i>1 320 000</i>
<i>Әлеуметтік аударым</i>	<i>170 520</i>
Жалпы табыс	17083440
Салықтар (3%)	900 000
Таза табыс:	16 183 440

Іске асыруға жәрдемдесу: бір гектарға орташа егін 30 тонн/га, қортынды 20 гектардан: 20 га* 30 тонн = 600 тонна аламыз. Бір тоннаға 50 000 теңге қаржылағанда, жәрдемдесу: 600 тонн * 50 000 теңге = 30 000 000 теңгені құрайды.
Тікелей және әкімшілік шығындар: 16 га себу кезінде, бір гектарға шығын 747 312,5 теңгені құрайды, жалпы шығын: 571 302 теңге *20 га = 11 426 040 теңгеге барабар (*Агротехникалық жұмыстар және минералды тыңайтқыштар*).

Еңбек ақысы:

Лауазым/Мамандар	Айлық еңбекақы, теңге	Саны	Жылдық еңбекақы, теңге
Жалдамалы жұмысшылар (бай)	40 000	2	480 000
Агроном	70 000	1	840 000
Барлығы			1 320 000

Жобаның бастаушысы өзі үшін екі айлық көрсеткіш көлемінде әлеуметтік салық төлейді, және бір айлық көрсеткіш негізінде әр жұмысшы үшін (1 852 теңге МРП * 2 * 12 ай. + 1 852 теңге МРП * 3 жұмысшы 6 ай. + 1 852 теңге МРП * 1 жұмысшы * 12 ай = 111 120 теңге) төлейді. Әлеуметтік аударым еңбек ақысының 5 % зейнетақы аударымынан алуына (1 320 тыс. теңге *(1-10%)*5% = 59 400 теңге) тең.

Әлеуметтік салық, теңге	111 120
Әлеуметтік аударым, теңге	59 400
Барлығы	170 520

Салықтар: 30 000 000 теңге*3% = 900 000 теңге.

Жобаны қаржыландыру

ЕДБ арқылы несиелену. Қаржылық есеп қарыз алу мұқтажының 14% пайыздық төлемде, 60 ай көлемінде төлеу ОД және пайызды жыл соңына дейін кейінге қалдыру, содан соң ай сайынғы төлемді ұдайы төлеп тұру. «Өсімдікті дамыту және сатылымның қауіпсіздігін қамтамасыз ету» бюджеттік бағдарлама бойынша ШОБ несиесінің 7% жәрдемақшамен қаржыландырады.

«Жұмыспен қамту – 2020 бағдарламасы» аясында несиелендіру. Бағдарламада жеке шаруасы үшін бюджет қаражатынан бөліну қарастырылған.

Ақ ҰБХ КазАгро енишлес компаниясынан несиелендіру. Ауыл шаруашылығының қаржылай қолдауы негізінде 1,5 жылдан 3 жылға дейін 9,5 % 1 млн. нан 6 млн.ға дейінгі мерзімде жүргізіледі.



«Бизнес жол картасы - 2020» бағдарламасы негізінде несиелендіру. Жәрдемақшаның пайыздық төлемнің 7% дейін ақы төлеу.

«Агробизнес2020» Бағдарламасы арқылы жеміс-бақшалық өндірушілер үшін:

1.«ҚазАгрекс» АҚ дәнді тегін сараптау.

2.Дегдарлы дәндерді 40%-ға дейін арзандату.

3.ЖазАгродан егіс егу үшін жеңілдік несие алу.

4.Тыңайтқыш және арам шөпке қарсы химиялық жойғышты (гербицид) 50 %-ға дейін (қазақстандық) және 30%-ға дейін (импорттық) арзандату.

5.ЖБМ және т.б 1 га – шығынан (тамшылатып суару кезінде жәрдемақша көбееді) 40 %-ға дейін ТМҚ жәрдемақша алу.

6.Техника лизингін арзандату, яғни сыйақы мөлшерінің жартысын (7% дан 14%) мемлекет төлейтін болады (майда жұмыстарды жүргізу үшін техникан лизинг сатып алу барысында жәрдемақша кезекпен ұсынылады).

7.20% -дан 90%-ға дейін суару суын арзандату (суғару тәсіліне қарай).

Аудан әкімшілігіне барып, көмекті сұрап анықтаңыздар.

Егер пияз дәні дегдарлы болатын болса, онда дегдарлы дәннің бағасын 40% дейін 2500 теңге бір кг *40%= 1000 *200 к.=200 000 теңгеге төмендетуге болады.

Жәрдемақшаның баға арзандауының мөлшері жанғыш-майлағыш материалдары және басқа тауар-материалдық құндылықтарына жалпы баубақшалық егістікке 1 га-ға 10 000 теңге, ал тамшылатып суғаруға 40 000 теңге жүесі қолданылады. 20 га *10 000= 200 000 теңге.

Нитро аммофосфор үшін тыңайтқыш жәрдемақшасы 1га-ға 26 040тг.га* 20 га = 520 800 теңге және аммиак селитрасы 27 744 тг/га * 20 га=554 880 теңгеге тең болады. Гербицидты 50% дейін арзандату 7 425 теңге/га* 20 га* 30% (минимум)=44 550 теңге болады. Суғару 14 040теңге/га*20 га = 280 800 теңге, тамшылатусыз суару * 30%= 84 240 теңге.



37. ҚАУЫН ӨСІРУ



Жобаның анықтамасы

Инвестициялық жобаның мақсаты: ауылшаруашылық мәдениетті өсірудің, азық-түлікпен халықты жабдықтауды қамтамасыз ету.

Өнім: «Мырзашөл» қауын сорты

Өнімнің қуаттылығы: жылына 1 000 тонна.

Жобаның жүзеге асатын орны: облыстың жылы аудандары.

Жобаның құны: 14 708 350 теңге.

Жобаның тұжырымдамасы

Халықтың азық-түлікті уақытылы және тоқтаусыз жабдықтаудың қажеттілігін ескере отырып, сонымен қатар ауылшаруашылық өнімнің мөлшерін көбейту мұқтажы әлі шешілмеген. Нарықты зерттеудің нәтижесінен кейін ОҚО қауын өсіру белгілі нәтижеге жететінін көрсетті. Ресейге өндірілген өнімді экспорттау және еліміздің солтүстік аймағына өткізуді қамтамасыз ету мүмкіндігі қолданылады. Негізгі міндет болып өнімнің дамуына және жұмысшылардың кейіннен де пайдаланудың қорының жеткілікті болуына ауылшаруашылық мәдениеттің егінін пайданың қаражатын қамтамасыз ету. Осындай өндірісті түрдің жүргізілуі мамандардың квалификациясын қажет етеді.

Жоба бойынша қауын ОҚО ыстық аймақтарында өсіріледі. Жылы аймақтардағы, ұзақ ыстық жазға жалғасқан климат осындай жылысүйгіш өсімдік қауынға жақсы келеді. Осындай тамырлық жүйесі жақсы дамыған бақшалық мәдениет суару жеріне және аударуға өте жақсы бейімделген. Тіпті тұздалған топырақта қауын өте тәтті үлкен жеміс береді. «Мырзашөл» сортындағы ерте қауын өнімінде сапалы дәмді иемденеді, ол үлкен жемістерге икемделген.

Өнімнің сипаттамасы

Қауын біржылдық шөптәріздес өсімдік. Ол қиярға ағайындау, бірақ жылыға өте талапшыл. Қауын - бір үйлі өсімдік. Қауынның гүлдеуі сабағының пайда болғанын кейінгі сорттың және егудің шарттарына қарай 30-50 күнінде басталады. Қауынның ұрығы әртүрлі көлемде және түсте болып келеді, сабағы пайда болғаннан кейін 60-120 күнде өсе бастайды.

Нарықтың маркетинг және сараптама жоспары

Нарықтың сараптамасы. Қауынның сұранысы кеден одағы мен Еуропа елдеріне экспорттаудың өсуінен жылсайын артып отыр.

Маркетингтік жоспар. Қауынның осы сортына деген сұраныс өте жоғары- мырзашөл қауынын барлығы біледі және бағалайды. Ол қайталанбас дәмге ие.

Нарықтық бағдардың құрылымын өзгерту нәтижесі, басқарудың максималды экономикалық әдісін, маркетинг қызметінің активті дамуын жүзеге асырады;

• Фирманың құрылымын, менеджменттің, еңбек мотивациясының, саяси сұрыптама, фирманың инвестициялық тартылымын жетілдіруді әрдайым ізденіс үстінде жүреді.

• Адами ресурстарды дамыту аумағында қызметкер жұмысына жаңа қадам жасауға бағытталған. Негізгі стратегиялық мақсаттар:

• Нарық жоксыздығын алу;

• Бақша дақылдары және т.б. дәнді егістерді егу технологиясы негізінде жаңа буындардың бөлігін дәстүрлі нарықтан ұстап қалу.

Бағалы саясат жалпытанымал критерилерде құрылады. Бағаны анықтауда мыналар ескеріледі: төлем түрі, өнімнің өткізілетін көлемі. Бағаның қалыптасуы бәсекелестердің бағасы негізіне бағдарланып, жоспарланады. Сонымен бірге қалыптасқан бағаның деңгейі негізге алынады. Бұндай жүйе бәсекелестік жағдайды тіркеу мен нарықтағы шаруашылық жағдайдағы бағаның сәйкесінше құрылуына септігін тигізеді. Негізгі стратегиялық мақсат :

• Дайын өнімнің сапасына жету;

• Нарық кедейленуін алу;

• Дәстүрлі нарықтың бөлігін жаулап алу.

Технологиялық процесс



**ОҢТҮСТІК ҚАЗАҚСТАН ОБЛЫСЫ
КӘСІПКЕРЛЕР ПАЛАТАСЫ**

Негізгі дәндендіруші шетелдік компаниялар өкілдері мыналар болып табылады: «Агровей» ЖШС (ҚР дилері Nunhems B.V. Голландия компаниясы), «Ринда» ЖШС (ҚР дилері SEMINIS B.V. Голландия және SAKATA Япония компаниясы), «Рийк Цваан» ЖШС (ҚР өкілі RIJK ZWAAN Израиль компаниясы), «Лидер-Агро» ЖШС (ҚР дилері GAVRISH Россия компаниясы).

+15°C-тан төмен температурада дәндер шықпайды. Жоғарғы температура +28 +30°C. Қауынның негізін қалаушы бұршақ дәнділер, пияз, тамырлы ұрықтар болып табылады. Егінді топырақтың астыңғы 10 см. тереңдіктің жылуы +14 15°C-қа дейін жеткенде ғана егеді. Егудің сызбасы 150200 x 5060 см. Дәнді жерге егудің тереңдігі 34 см. Дәннің шығыны 1,52 г на 10 м² (1,52,0 кг/га күзге таман төмен қазылған жерді 2030 кг қарашірікті 10 м² (2030 т/га енгізеді), 900 г суперфосфат, 250 г калийлы тұзды 10 м² (P2O5 180, K2O 100 кг. 1га негізгі зат). Аммиак селитрасын 10 м² –ты 300 г жемді ендіреді (N 100 д.в./га).

50 га жерге қауынды егудің технологиялық картасы:

Агротехникалық жұмыстар	Өлшемнің өзгеруі	Саны	Баға, теңге	Сомма, теңге
Жерді дайындау				13 750
Қопсыту	бір	1	7 000	7 000
Майдалау	бір	1	1 500	1 500
Чизелевание	бір	1	2 000	2 000
Тырмалау	бір	1	1 250	1 250
Өңдеу жүйегі	бір	1	2 000	2 000
ЖБМ	л	260	90	23 400
Дәнді сатып алу және егу				22 500
Қартоп дәні	кг	2,5	8 000	20 000
Дәнді егу	бір	1	2 500	2 500
Жер жұмыстары				87 500
Қатараралық жердің өңделуі	бір	5	2 400	12 000
Жер жұмыстарындағы жүйектердің жүйеленуі	бір	1	10 500	10 500
Арамшөптерді қолмен жұлу әдісі	бір	1	65 000	65 000
Тыңайтқыш				27 017
Нитро аммофос (жәрдемақша-теңге/тоннасына)	кг	400	26	10 416
Аммиак селитра	кг	300	28	8 323
Гербицид	л	2,6	1 176	3 058
Биологиялық өңдеу	бір	3	433	1 300
Суару	мың м ³	4,9	800	3 920
Жинау және тасымалдау				120 000
Жинау	бір	1	100 000	100 000
Тасымалдау	сапар	10	2 000	20 000
1 га жалпы шығын				294 167
50 га жалпы шығын				14 708 350

50 га жерге қауын егудің шығындары мен инвестициялық қаржы салуы

Инвестициялық қаржы салу	Барлығы, 1 га, теңге	Барлығы, 50 га, теңге
Жерді дайындау	13 750	687 500
ЖБМ	23 400	1 170 000



ОҢТҮСТІК ҚАЗАҚСТАН ОБЛЫСЫ
КӘСІПКЕРЛЕР ПАЛАТАСЫ

Қауынның дәні және егу	22 500	1 125 000
Жер жұмыстары	87 500	4 375 000
Суару және тыңайтқыш	27 017	1 350 850
Жинау және тасымалдау	120 000	6 000 000
Барлығы	294 167	14 708 350

Шығыс және кіріс туралы есеп

Кіріс және шығыс туралы мәліметтер	Жылдағы қорытынды, теңге
Қауынды өткізуден алған түсім	25 000 000
<i>Тікелей және жалпы шығындар</i>	14 708 350
<i>Еңбек төлемі</i>	1 320 000
<i>Әлеуметтік бөліну</i>	59 400
Қызметке салыққа дейінгі кіріс	8 912 250
Салықтар (3%)	750 000
Таза пайда	8 162 250

жәрдемдесу

Астық өнімділігі, тн/га	20
Егіннің жалпы ауданы, га	50
Сатылым бағасы, теңге/тн	25 000
жәрдемдесу	25 000 000

Тікелей және әкімшілік шығындар. Шығындар орташа бір гектарға : 294 167 теңге, ал 50 га 14,7 млн. теңгені құрайды. Жоғарыдағы нақты көрсетілген бөлімнен көріңіз.

Еңбекақы және бюджетке бөліну.

Еңбек ақысы:

Қызмет/Мамандар	Айлық еңбекақы, теңге	Саны	Жылдық еңбекақы, теңге
Жалдамалы жұмысшылар (бай)	40 000	2	480 000
Агроном	70 000	1	840 000
Жалпы			1 320 000

Жобаның бастаушысы өзі үшін екі айлық көрсеткіш көлемінде әлеуметтік салық төлейді, және бір айлық көрсеткіш негізінде әр жұмысшы үшін (1 852 теңге МРП * 2 * 12 ай. + 1 852 теңге МРП * 3 жұмысшы 6 ай. + 1 852 теңге МРП * 1 жұмысшы * 12 ай = 111 120 теңге) төлейді. Әлеуметтік аударым еңбек ақысының 5 % зейнетақы аударымынан алуына (1 320 тыс. теңге *(1-10%)*5% = 59 400 теңге) тең.

Әлеуметтік салық, теңге	111 120
Әлеуметтік бөліп шығару, теңге	59 400
Барлығы	170 520

Жобаны қаржыландыру

Егер сіз де өз кәсібіңізді ашқыңыз келсе, бірақ сізде қаражат жағы қиын болса, онда сіз мемлекеттік бағдарламалармен қолдана аласыз.



ЕДБ арқылы несие алу. Қаржылық есеп қарыз алу мұқтаждығын 14% пайыздық төлемде, 18 ай көлемінде төлеу ОД және пайызды жыл соңына дейін кейінге қалдыру, содан соң айсайынғы төлемді ұдайы төлеп тұру. «Өсімдікті дамыту және сатылымның қауіпсіздігін қамтамасыз ету» бюджеттік бағдарлама бойынша ШОБ несиесінің 7% жәрдемақшамен қаржыландырады.

«Жұмыспен қамту – 2020 бағдарламасы» аясында несиелендіру. Бағдарламада жеке шаруасы үшін бюджет қаражатынан бөліну қарастырылған.

«Агробизнес2020» Бағдарламасы арқылы жеміс-бақшалық өндірушілер үшін:

1.«Казагрекс» АҚ дәнді тегін сараптау.

2.Дегдарлы дәндерді 40%-ға дейін арзандату.

3.КазАгродан егіс егу үшін жеңілдік несие алу.

4. Тыңайтқыш және арам шөпке қарсы химиялық жойғышты (гербицид) 50 %-ға дейін (қазақстандық) және 30%-ға дейін (импорттық) арзандату.

5. ЖБМ және т.б 1 га – шығыннан (тамшылатып суару кезінде жәрдемақша көбейеді) 40 %-ға дейін ТМҚ жәрдемақша алу.

6. Техника лизингін арзандату, яғни сыйақы мөлшерінің жартысын (7% дан 14%) мемлекет төлейтін болады (майда жұмыстарды жүргізу үшін техника лизингін сатып алу барысында жәрдемақша кезекпен ұсынылады).

7. 20% -дан 90%-ға дейін суару суын арзандату (суғару тәсіліне қарай).

8. Аудан әкімшілігіне барып, көмекті сұрап анықтаңыздар.

Егер пияз дәні дегдарлы болатын болса, онда дегдарлы дәннің бағасын 40% дейін 8000 теңге бір кг *40%= 3200 *60 кг.=192 000 теңгеге төмендетуге болады.

Жәрдемақшаның баға арзандауының мөлшері жанғыш-майлағыш материалдары және басқа тауар-материалдық құндылықтарына жалпы баубақшалық егістікке 1 га-ға 10 000 теңге, ал тамшылатып суғаруға 40 000 теңге жүйесі қолданылады. 50 га *10 000= 500 000 теңге.

1га 900 г суперфосфатқа тыңайтқышқа жәрдемақша алу 23 520 теңге, ал 250 г калий тұзы 31 200 теңге, 1 га. 300 г. амиак селитрасына 27 744 теңге, барлығы 82 464 теңге /га*50 га = 4 123 200 теңге. Суару 325 000 теңге тамшылатып суарудан бөлек * 30%= 97 500 теңге. «Агрокәсіп - 2020» бағдарламасы қолдау көрсету негізінде жәрдемақша алу механизмі тіркеледі.



38. АЗЫҚ РЕТІНДЕ КАРТОП ӨСІРУ



Жобаның анықтамасы

Қаржыландыру (инвестициялау) жобаның мақсаты: 16 га жерге картоп өсіру.

Өнім: 256 тонна бір мезгілде.

Азық - түлік: Асханалық картоп.

Жобаның бағалануы: 8 985 900 теңге.

Жобаның тұжырымдамасы

Картоп өсіру – бұл бизнестің жылдам сатылым тез түрі. Еккеннен бастап өсіп өнуіне төрт ай ғана уақыт кетеді. Бұл жобаның негізгі мақсаты жерге картоп өсіруді жүзеге асыру. Азықты өсіруге таза экологиялық және жоғарғы сапалы әдісті қолдану.

Ұсынып отырған жобаны тиімді қолдану ауыл шаруашылық өнім ОҚО Шымкент қ. тұрғындары үшін төмен бағада қолайлы болады.

Өнімнің сипаттамасы

Картоп Паслен көпжылдық түйнектің түрі. Картоптың түйіні азық – түліктің ең маңыздысы болып табылады. Картоптың сабағы ашық, қотыр болып келеді. Сабақтың бір бөлігін жерге батырады, ұзын өсімдік өркені жердің бетінде тұрады (ұзындығы 1520, кейбір түрлері 4050 см).

Оңтүстік Қазақстан облысында орташа өнімнің түсімі 5060 ц/га. аспайды. Өнімнің түсімі көбінесе Қазақстанда ОҚО-ның климаттық жағдайына байланысты болады, ал кейде картоптың ұрығына да қатысты болады. Азықты өсіру органикалық және минералдық қоректендіру, бұлар өнімнің дәміне, сапасын әсер етеді, сонымен қатар көпке дейін сақтауға мүмкіндік береді.

Маркетингтік стратегиясы және нарықты талдау

Қазақстанда азықты өнімдердің ішіндегі ең қажеттісі картоп болып саналады.

Қазақстан бойынша орташа есеппен жылына бір адам басына шаққанда 120-130 кг картоппен қоректенеді екен, қазақтар үшін картоп ол «екінші нан» болып саналады.

Осы жоғарыда айтылғандардың барлығын қорытындылай келе, келесі тұжырымдар жасауға болады.

- нарықтық жағдайында ұлттық стандарты негізгі өнімнің қажеттілігін қанағаттандырады;
- азықты өнімді есеппен шығару деңгейін кейбір жерлерде өз - өздерін қамтамасыз етіп отырады;
- өліара мезгілде тұрғында өздерін балғын піскен көкөністермен және жеміс – жидектермен қамтамасыз ете алмайды;
- ет өнімдері де, сүт өнімдері де халықтың қажеттіліктерінің бірі;
- импорттау системасының өсуі өнім сапасы стандартқа сай емес болып табылады;

Сондықтан да ауыл шаруашылық өнімдерді стандартқа сай қанағаттанарлық азықты экспорттау потенциалын үлкейтуді қолға алу қажет.

Технологиялық процесс

Ауыл шаруашылығында картоп өнімін дамыту қазіргі кездегі жоғарғы сапалы техниканың маңызы өте үлкен роль атқарады, өзіне керекті қазіргі заманның талабына сай комплексті машина, жоғарғы сапалы өнімнің ұрығы, тиімді және экологиялық қауіпсіз тыңайтқыштар сондай – ақ өсімдік қорғайтын қаржылай қаражаттар керек.

Оңтүстік Қазақстанның ыстық топырақты – климаттық ауа – райына және жұқпалы ауруларға төтеп бере алатын картоптың сорттары: «Тохтар», «Ақсор», «Невский», және «Тамаша» картоптың бұл сорт түрлері барлық талаптарға сай, таңдаулы картоптар. Сонымен қатар бұл сорттар сапасы жағынан қанағаттандырады.



Ұрықты өнімді дайындау. Ұрықты отырғызу кезінде жоғары сапалы өнімді таңдап алады және егінді егуге агротехниканы қажет етеді.

Егіс шаруашылығы жағынан білімді болса, онда егіннің көктеуін, өсімдіктің өсіп – өніп жетілуін тездететін шаралар қолданады.

Егісті өндеу 20-60 күнге дейін созылады, сол себепті, агротехникалық талаптарға сай картоп тұқымын отырғызғаннан бастап 2-3 апта 10–12° С температурадан асырмау керек және ауруған, шіріп кеткен тұқымнан тазартады; содан кейін ғана 14–16° С. температураға көтереді.

Өнімнің сапасын мыналар төмендетеді көктеудің дамуының үдеуінің тұқымды ауру – сырқауларға ұшырауы, қорғау перепараттары мыналар: ризоктониоза өңдейді, фитофтороза, таздың нышанасыз, бактериоздардың (соның ішінде ауру – сырқау және зиянкесті картоптың түйнегі егістік алқапты таңдамайды, стандартты бөлігі айрықша оның, жылына орташа есеппен 30% , ал кейде 50-60% құрайды)

Тыңайтқыштың енгізуі. Картоп жоғары талаптармен егістік үшін қажетті нәрлі заттың санымен, сапасымен ажыратылады. Сол себепті , картоптың нәрлі заттың үлкен бөлігін вегетациялайтын кез жұтады, тыңайтқыштар картопты еккенге дейін қолданылады.

Минералдық тыңайтқыштың жағымдысы топыраққа қажетті және өнім нәрінің элементтерімен, органикалық тыңайтқыштар қамтамасыз етеді.

Фосфорлық калий тыңайтқыштар күзде енгізіледі. Егісті отырғызар алдында азотты тыңайтқыштар ("Гезагарт" гербицид, "каратэнің" инсектицидінің, N аммиакты селитрасы 34,6%, аммиакты фосфат) қолданылады..

Азотты тыңайтқыштың бөлігі және микроэлементтер барысында бүрлену - картоптың гүлденуі үшін түбіне қоректі заттар енгізіледі. Қолайлы климат және агротехникалық шаралар картоптың біркелкі өсіп жетілуінде маңызы зор.

Картоптың астына, өнім көп, жоғары сапалы болуы үшін, үлкен мөлшердегі минералды тыңайтқыштар енгізіледі. Егістің га-дан 30 тонна алу үшін / суландырудың қазіргі әдісін қолдануда жеткізуге болады, элиталық тұқымды еккенде және агротехнологияның сақтандыруларды қолға алған жағдайда мүмкіндік береді.

Жобаның анықтамасы қаржыландыруды қолдану (инвестицияны) тиімділігін таңдап алынған бағытқа жұмсау қажет.

Ақшаны қайтару өнімге, тұрақты жұмысқа байланысты болады. Сол үшін жобаны қолдануда тәуекелге бару керек, ол жобаны қаржыландыру қайтарымының кепілдемесі бойынша келісім – шарттар.

Картоптың өнімділігі жоғары болуы үшін экономикалық бас негіз жаңа технологиялар, өндірістің көлемдері 50-100 га-дан кем болмау керек. Жолымен бірлестіктің кіші шығындары болады, оған қарамастан егістің ауданын көбейтуді талап етеді.

Инвестициялық жұмсалымдар

Картопты егуге және тазалауға кететін негізгі шығындар 1га жерлерге:

Агротехникалық жұмыс	Өлшемі	Саны	бағасы, теңге	Жалпы сома, теңге
Қопсыту	бір рет	1	7 000	7 000
Дискілеу	бір рет	1	1 500	1 500
Тырмалау	бір рет	1	2 000	2 000
Малалау	бір рет	1	1 250	1 250
Жанғыш байланыстырғыш материалдар	л	260	90	23 400
Арық тарту		1	2 000	2 000
Картоп ұрығы	кг	2500	100	250 000
Ұрықты отырғызу	бір рет	1	2 500	2 500
Тазалау	бір рет			100 000
Тасымалдау	бір рет	8	2 000	16 000
Арықтар арасын тазарту	бір рет	5	20 000	20 000
Арам шөптерді қолмен жою	бір рет	1	10 000	10 000
Қарастырылмаған шығын				25 000



Барлығы				460 550
---------	--	--	--	---------

Минералды тыңайтқыштар және химикаттар:.

Минералды тыңайтқыштар	Өлшемі	Саны	Бағасы, теңге	Жалпы сома, теңге
Нитро аммофос (субсидия 26 040 тг/га)	кг	400	26,04	10 416
Аммиак селитра (субсидия 27 744 тг/га)	кг	300	27,75	8 325
Суғару	кг	1	7000	7 000
Гербицид	л	3	588	1 764
Барлығы				27 505

Бір гектарға барлық шығындар: 488 055 теңге

Қаржы жоспары

Есеп беру туралы пайдасы және шығындар үшін бір мезгілде:

Мақаланың атауы	Жылына, теңге
Кіріс картоптың жүзеге асуынан	12 800 000
Тікелей және әкімшілік шығындар:	8 963 676
Агротехникалық жұмыстар	7 368 800
Минералды тыңайтқыштар	440 080
Еңбекке ақы төлеу	1 020 000
Әлеуметтік аударымдар	134 796
Жалпы табыс	3 836 324
Салықтар (3%)	384 000
Таза табыс	3 452 324

Кіріс картоптың жүзеге асуынан: бір гектар егістікке орташа 20 тонна, ал 16 гектарға (өнімнің шыға берісі 80%) аламыз: 16 га*20тонна*80%=256 тонна.

Тоннасы 50 000 теңге, кіріс: 12 800 000 теңгенің 50 000 теңгесінің = 256 тоннасы *келеді.

Тікелей және әкімшілік шығындар: шығындар бір гектарға 747 312,5 теңгеден келеді, егіс үшін 16 га, ортақ шығындар тегіс: 7 808 880 теңгенің (Агротехникалық жұмыс және минералдық тыңайтқыштар) 16 га = 488 055 теңгесі *болады

Еңбек ақысы:

Қызметі/мамандығы	Айлық жалақы, теңге	Саны	Жылдық жалақы, теңге
Жалдама жұмысшылар (6 ай)	35 000	2	420 000
Агроном	50 000	1	600 000
Барлығы			1 020 000

Жобаның айғайшысы әлеуметтік алымды арада өлшемде екі айлық есептік көрсеткіштер үшін өзін – өзі жабады және бір айлық есептік өлшем көрсеткіш үшін бас-басы жұмыскердің (МРП * 1 852 теңгесі МРП * 1 852 теңгесінің 2 * 12 мес. + МРП * 1 852 теңгесінің 6 айлық + 2 жұмыскері 88 896 теңгенің 12 айлық = 1 жұмыскері *). Әлеуметтік аударымдар 5 % от соманың қызметақы соң тындырымды ақша-несиенің жарналығының (1 020 мың 5% = теңгесінің * (1-10%) *45 900 теңге) минусымен тең.

Әлеуметтік салым, теңге	88 896
-------------------------	--------



Әлеуметтік аударымдар, теңге	45 900
Барлығы	134 796

Салықтар: $12\ 800\ 000\ \text{теңге} * 3\% = 384\ 000\ \text{теңге}$.

Жобаны қаржыландыру

Кредиттеу арқылы ЕДБ. Қаржы есептер займның 14% пайызы үшін ұтыс тігуінде айқындалады, 60 айдың өтеуінің мерзімімен, төлемнің мұрсатымен мадақ өлеңдердің және % бастап жарты жылда, ал кейін үздіксіз ай сайынғы төлемдермен. Бюджеттік "өсімдік өсіруді дамыту және қамсыздандыру азықтық қауіпсіздік" деген бағдарламаға ШОБ кредиттеуінің пайыздық ұтыс тігуінен 7% субсидия беріледі. .

Кредиттеу шегінде "бағдарламаның жүзеге асуының еңбекпен қамту - 2020". Бағдарламамен қасқайт - бюджеттік қаражат меншікті істің ұйымы үшін ауылдық ауданның халықтары көзделген.

Кредиттеу 2020" жол картаның "бағдарламасына бизнес. Сыйақының пайыздық ұтыс тігуінің қаражаттандыруы 7%-ға дейін.

Картоптың өндірушілері үшін "Агробизнес2020" деген бағдарламасы:

1. Ақы-пұлсыз сарапта- АО тұқымының "Қазагрэксі".
2. Арзандатылған - элиталық тұқымның құны 40%-ға дейін.
3. Ал - жеңілдікті кредитті егістікке "Казагро".
4. Арзандатылған - тыңайтқышты және гербицидтерді құны 50%-дан (қазақстандық) және 30% -ға дейін (импорттық).
5. Ал - жәрдемақылар бас ТМЦ және т.б. ЖБМ - 40% 1 га шығындардан (тамшылап суландыруда жәрдемақы ауқымданады).
6. Арзандатылған - техниканың лидерінің, яғни жарты сыйақыны (7% -ден 14%-ға дейін) мемлекет төлейді.
7. Арзандатылған - суарғыш суды 20% -дан 90% - ға (суландырудың тәуелділігіне байланысты).

Картоптың тұқымдары элиталық болып табылса, сол арзандату болады элиталық тұқымның құнын 40%-дан, шығыны 7 200 000 теңгенің 40%-ы = тұқымдарына*2 880 000 теңге болады.

Жәрдемақының шамаларына арзандатылған – құны жанар-жағар май материалдары және басқа да материалдық тауар шығындары картоптың 1 га жеріне 12 000 теңгеден кетеді.

Арзандатылған - элиталық тұқымның құны 40%-ы 7 200 000 теңгеден = 2 880 000 теңге.

Арзандатылған - тыңайтқышты және гербицидтердің құны 50% -дан 5.6 тоннаның*аммиакты селитрасы 27 744 155 366 теңге, аммиофосфат 3.2 тонна 43 200 теңгеден / = тоннасы 138 240 теңгед, гезагард гербицидінің 32 л= литрі* 588 теңгеден/= 18 816 теңге.

Ескерту: айтылмыш бизнес жоспар әзірлеу - есебімен, КХ техникалық жоспар потенциалға ие болады. Айтылмыш бизнесжоспар басшылықтың ақырғы нұсқасы мен әрекеті болып табылмайды, ол идеяның потенциалды дамуына мүмкіндігін береді. Сол себептен осы жобаның өзгеріссіз жүзеге асуы ықтимал, бағдарламаны сату, сонымен қатар ол өнімді шығарудың ассортименті.



39. ҚАНТ ҚЫЗЫЛШАСЫН ӨСІРУ



Жобаның анықтамасы

Инвестициялық жобаның мақсаттары: Қант қызылшасының егістік ауданда 140 га және табысты қаржыландыру қант қызылшасын өсіруді жүзеге асыруды өңдеу зауыттары.

Өндірімділік: 3 570 тонна үшін бір мезгілді.

Өнім: қанттың қызылшасы

Жобаның құны: 10 465 200 теңге.

Жобаның өтімділігі: 1,5 жыл.

Жобаның концепциясы

Қанттың қызылшасы егістік ауданы 140 га және қант қызылшасын өңдейтін зауыттарды қамтамасыз ету.

Азықтың сипаттамасы

Қант қызылшасы мәдени техникалық маңыздылығы бар, 500 г. тамыр ұрығының өзінде 1922% пайыздан астам қант бар, негізгі шикізаты қант өнеркәсібі болып табылады. Тамыр ұрығын өңдеуде қанттан басқа бағалы азық-түліктерді өңдейді:

- Мелась және болжыр малдарға нәрлі азық болады;
 - Ең жоғары сапалы спирт алынады, лимон қышқылы, ашытқылар дайындалады және т.б.
- Сонымен қатар барлыққа аталмыш басқада мәдени өсімдіктердің өсуін жақсартады. Бұл өсімдікті өсіру ОңтүстікҚазақстан облысының экономикалық шарттарына қолайлы:
- егістік ауданның құрылымы;
 - жалпы өнімнің құрылымы;
 - өсімдік өсіру саласын маманын дамыту.

Маркетингтік стратегия және нарықты талдау

Агенттікпен статистика бойынша, қантты импорттау ауқымды табыс әкеледі, 2012 жылдан бастап ішкі қажеттілікке байланысты 64,8 %" болды. АЗК хабарламасында белгілен - 2012 жылы қантты импорттау: Ресей, Беларусь, Украина және т.б. елдерге жасады. Қызылша қант өндірістің даму жағдайы саланың кәсіпорнының қызметінің аласа мардымдылығымен сипаттайды.

Қаржыландырудың жетіспеуінен сапалы қызылша ұрығын қамтамасыз ете алмайды, өсімдікті қорғайтын тыңайтқыштардың, қосалқы бөліктердің және ЖБМ, ауыл шаруашылық техникалар қант қызылшасын отырғызуға маңызды болып табылады, мәдени өсімдік технологиясының бұзылуына: шикізаты өңдеуде егістік ауданының қысқаруы, тамыр ұрығының сапасының төмендігі, қызылша шикізатын өңдеу кәсібінің сапасын төмендетеді.

Технологиялық процесс

Шетелдік ұрықтандыру компанияның негізгі өкілдері мыналар: ЖШС «Бейо Тұқым» (ҚР дилер компаниясы Bejo Zaden B.V. Голландия), ЖШС «Рийк Цваан» (ҚР өкілдері компаниясы RIJK ZWAAN Израиль), ЖШС «Лидер-Агро» (ҚР дилер компаниясы GAVRISH Ресей).

Қант қызылшасын өсіру процестері төмендегідей болады:

- тандалып алынған ұрық сортын 2 см-ден 5 см-ге дейін тереңдікте (құрғақ топыраққа қарағанда, сулы топырақта одан да тереңдікте егеді) арасын 45 см –ден қалдырып отырады;



- ұрықты отырғызғаннан бастап 5 күн өткенде жаңбырдан соң үстіңгі топырақты майдалайды, өйткені бетіндегі арам шөптерден құртады және топырақтың ылғандануы ұзаққа сақталады;
 - бірінші сабақ шыға бастағаннан шоғырландырады (ауыл шаруашылық дақылдармен "шоқтың" қатарында 34 өсімдіктен бас-басында өсімдіктің механикалы сиректетуін қамтитын әдіс) немесе қант қызылшасын сиректету, күшті өнім береді;
 - қант қызылшасын уақтылы мол суғарып отыру керек – вегетация кезінде 25 м 3/1 га бастап және жаппай өскенде 40 м 3/1 га, шілде, тамыз айларында айына 4 рет суарып отыру керек, ал қыркүйек айында арам шөптерден тазартқан кезде 1 рет суғарса жетеді (ал қыркүйек айының ортасынан бастап суғаруды қажет етпейді);
 - суғару кезінде фосфор – калий қоректі заттарын пайдаланады, қажет болған жағдайда азотты, ал нитратты қант қызылшасының өзінде болғандықтан тамшылап қосса болды;
 - арықтар арасын қопсыту міндетті түрде арамшөптерді жойып отырады:
- Өнімді көп жинау мақсатында, зиянды ауру – сырқауларын болдырмас үшін профилактикалық өңдеу, биопрепараттар және инсектицидтер жасалынып отырады.

Қант қызылшасын жинау қыркүйек айынан басталады. Қант қызылшасын жинау мақсатында арнаулы комбайндар пайдаланылады, жер телімі көп болмаса қант қызылшасын қолмен жинап шығуға болады, тұқым ұрығын күрекпен қазып алады.

Қант қызылшасын қазып алу кезінде бүлінбеуіне назар аудару қажет, олай болмаған жағдайда сақтауға жарамсыз күйде қалады және өз құнын жоғалтады.

Қант қызылшасын қазып алғаннан кейін күнге жайып кептіреді, топырақтардан тазартады сөйтіп ұзақ мерзімге сақтайды, егер жарамсыздары болса онда малдарға қорек ретінде беріледі, қант қызылшасын көтерме бағамен өткізу бойынша мына төменгі мекен – жайларға хабарласыңыздар:

ЖК"Тен" аймақ: Қазақстан, Жамбыл облысы. Тараз қаласы: Кеңсе сымтетігі : +7(7262) 462530.

ЖШС Агротұқымды "SeedsMarket" компаниясы. аймақ: Қазақстан, Павлодар облысы. Павлодар қ. Мекенжай:

Павлодар қ., Сатнев көшесі 230. Кеңсе сымтетігі: 8 (7182) 32 57 73. Мобилдік телефоны:

8 777 068 22 15, 8 701 455 95 93. Ақпарат: <http://www.agroprom.kz/>.

Нарықтық сараптама және саясат

Қазіргі кезде қант заводы Қазақстан Республикасы бойынша ЖШС «ЦАСК» филиалы тек Жамбыл және Алматы облыстарында ғана орналасқан.

140 га. жерге 1 жылда өнім егуге және жинап алуға кететін әртүрлі материалдық шығындар есебі.

Атауы	өлшемі	саны	бағасы, теңге	Жалпы сомма, теңге
Келісілген еңбекақы (7 әр түрлі жұмысшылар)	теңге	7	44 800	3 763 200
Қызылша ұрығы	теңге/кг	350	3 300	1 155 000
Гербицидтер	теңге/литр	48	5 500	264 000
Пестицидтер	теңге/литр	38	2 500	95 000
Азотты тыңайтқыш	теңге/кг	3 800	60	228 000
Техникаға кететін шығын МТС (егу, жинау)	теңге			4 960 000
Барлық шығындар	теңге			10 465 200
Өнімнің валдық жиналуы	тонна			3570

1 га. Жерге қант қызылшасын егуге кететін орташа шығындар: 74 751,31 теңге.

Шикізат өніміне кететін барлық шығындар: тұқымын отырғызу, жұмысшыларға еңбекақысын төлеу, минералды тыңайтқыштарға кететін шығындар кестеде көрсетілген.

140 га. жерге кететін шығындар есебі



Атауы	барлығы, теңге
25 см тереңдікте жерді жырту	720 000
Тырмалау	240 000
Қопсыту	160 000
Малалау	240000
Гербицидтерді шашу	320 000
Ұрықты отырғызу	240 000
Арық араларын қопсыту	1 920 000
Пестицидтерді шашу (2 рет)	320 000
Қызылшаны қазу	800 000
Өнімді жинау	2 400 000
Барлық шығындар	4 960 000

Қаржы жоспары

1 жылдық табыстар мен шығындар:

Мақаланың атауы	Жыл бойы, теңге
Кіріс	21 420 000
Тікелей шығындар	10 465 200
Жалпы табыс	10 954 800
<i>Еңбекке ақы төлеу</i>	291 576
Опералды кіріс	10 663 224
Коперативті салықтар (3%):	642 600
Таза табыс	10 020 624

*Кіріс қант қызылшасын егуден жүзеге асатын табыс: бір гектар егістікке орташа 30 тонна, ал 140 гектарға (өнімнің шыға берісі 85%) аламыз: $140 \text{ га} * 30 \text{ тонна} * 85\% = 3 570 \text{ тонна}$.*

*Тоннасы 6 000 теңге, кіріс: $3 570 * 6000 = 21 420 000 \text{ теңге}$.*

*Тікелей және әкімшілік шығындар: шығындар бір гектарға 74 751,32 теңгені құрайды, егістік үшін 140 га, ортақ шығындар тегіс: $74 751,31 * 140 = 10 465 200 \text{ теңге}$. *Жалпы табыс:* $21 420 000 - 10 465 200 = 10 954 800 \text{ теңге}$*

*Жобаның айғайшысы әлеуметтік алымды арада өлшемде екі айлық есептік көрсеткіштер үшін өзін – өзі жабады және бір айлық есептік өлшем көрсеткіш үшін жұмыскердің бас-басы (МРП * 1 852 теңгесі МРП * 1 852 теңгесінің 2 * 12 мес. + МРП * 1 852 теңгесінің 6 айлық + 2 жұмыскері 88 896 теңгенің 12 айлық = 1 жұмыскері *). Әлеуметтік аударымдар 5 % от соманың қызметіне соң тындырымды ақша-несиенің жарналығының (1 020 мың 5% = теңгесінің * (1-10%) * 45 900 теңге) минусымен тең.*

*Еңбек ақыға кететін қаражаттарды аудару: Әлеуметтік салық екі айлық көлемінде болады және бір ай көлемінде әр жұмысшыға (1 852 теңге МРП * 2 * 12 мес. + 1 852 теңге МРП * 7 жұмысшы * 6 айға. = 122 232 теңге).*

*Әлеуметтік аударымдар тегіс: айлығының 5 % - ы зейнетақы қорына кетеді ($3 763 200 \text{ теңге} * (1-10%) * 5\% = 169 344 \text{ теңге}$).*

Әлеуметтік салық, теңге	122 232
Әлеуметтік аударымдар, теңге	169 344
Барлығы	291 576

*Салықтар: $21 420 000 * 3\% = 642 600 \text{ теңге}$*



Таза табыс: $10\ 540\ 848 - 642\ 600 = 9\ 898\ 248$ теңге бір мезгілде. Қайтарылым соммасы тұрақты жұмыс пен өнімге байланысты. Бұл табысты жобаның тұрақтылығымен байланысты тәуекелге бару, қаржыландыру келісім – шарттарға байланысты. Қант қызылшасының өнімділігі жоғары болуы үшін экономикалық бас негіз жаңа технологиялар, өндірістің көлемдері 100150 га-дан кем болмау керек. Жолымен бірлестіктің кіші шығындары болады, оған қарамастан егістің ауданын көбейтуді талап етеді. Болашақта егіс көлемін ұлғайту табыс көзінің мол болуына кепілдік береді.

Жобаны қаржыландыру

Өкінішке орай қазіргі күні Қазақстан қанттың көп мөлшерін басқа елдерден әкеледі. Белорус, Украина және Ресей қант өндіру зауыттары мемлекеттік субсидия беріледі және импорттауда қанттың құны жоғарғы көтерме бағамен Қазақстан ішінде 1 тонна үшін 100 – ден 130,6 мыңдаған теңге болады, ал Қазақстандық өндірушілер үшін бұл көрсеткіштен төмен болады.

Қант қызылшасын өндіруде мемлекеттік көмектер болса бұл қателіктерді жөндеуге болады деп сенеміз, осы мәдени өнімнің егіс ауқымын үлкейтсек өндіруші зауыттар сатып алу бағасын кепілдендіру қажет, 2014 жылдан бастап тәжірибе бойынша жүзеге асып келеді.

Осы бетте сіз қант қызылшасын өсіруге байланысты мемлекеттік қолдау бойынша іс - шаралар кешенмен таныса аласыз.

Несие беру БВУ арқылы. Қаржы есеп айырысулар мерзімі 18 ай 14% пайызбен, жарты жылдан кейін бастап төлеуге де болады, ал содан кейін барып ай сайын төлеп тұрасыз.

Кәсіпкерлік бағдарлама «Жол карта бойынша несие беру - 2020». Субсидия жәрдем беру 7% пайыз.

Жұмыспен қамтылу бағдарламасы – 2020 бағдарламасы шеңбері бойынша ұйымға немесе жеке меншікті шаруаларын дамытуға, капиталын толықтыру, 54 айға ғана 6% алады.

Қант қызылшасын өндіру «Агробизнес» бағдарламасы:

1. АҚ «Қазагрэкс» тұқым сараптамасын тегін жүргізу.
2. Элиталы тұқымды 40% жеңілдету.
3. КазАгро-дан егуіне және жинауына жәремақы кредитін алу.
4. Гербицидті және минералды тыңайтқыштарды 50% - дан (Қазақстандықтар) және 30% (импорттауға) арзандату.
5. ЖБМ – ға субсидия алу және т.б. ТМЦ 1 га шығыны 40%-ға дейін.
6. Техникалар лизингі арзандату, сыйақы пайызының жартысын (14%-тен 7%) мемлекет төлейді, (техникалық лизинг сатып алу қорек – дайындау кезіндегі ретімен беріледі)
7. Суды 20% дан 90%-ға арзандату (суғарудың қажеттілігіне байланысты).

Егер қант қызылшасының тұқымы элиталы болса, онда элиталы тұқымын 40%-ға арзандату қызылша тұқымын сатып алуға кететін шығын $1\ 155\ 000$ теңге $*40\% = 462\ 000$ теңге.

Бюджеттік жәрдемақылар көктемгі және жинап алуға кететін ЖБМ-ға, сонымен қатар ауылшаруашылық мәдени қант қызылшасының 1 га жеріне $140\ 000$ теңге, $*21000$ теңге = $2\ 940\ 000$ теңге.

1 тонна қант қызылшасы ЖБМ бюджеттік жәрдемақылардың 1000 теңге, $*1000$ теңге = $3\ 740\ 000$ теңге, бір жылға 3740 тонна қызылшалар.

$47\ 040$ теңге (арзандаудың тоннаның (NPK 16:16:16) артына күрделі азотты-азотты минералды тыңайтқыштарға қызылшаларға тыңайтқышқа бюджеттік жәрдемақылардың нормалар $48\ 3$, $*47\ 040$ теңге = $178\ 752$ теңге 8 тонналы.

Гербицидтер арзандатылғаны $264\ 000$ теңге 50%-ы, $132\ 000$ теңге.

Жәрдемақы алу үшін сіз заводтармен келісім – шартқа тұруыңыз керек, күз кезінде завод сізден қант қызылшасын келісім баға бойынша сатып алады.

Содан кейін завод қант қызылшасын сатып алу жөніндегі құжаттарды әкімшілікке жібереді, Одан ары қарай әкімшілік заводқа жәрдемақы береді.

Кредиттік бағдарлама «Егінжай» АҚ «Ауылшаруашылығын қолдау жөніндегі қаржы қоры» көктемгі кезден бастап жинауға дейін қаржыландырып отырады. Займ 3 жылға дейінгі мерзім, жылына 9,5% беріледі, займ соммасы – $1000\ 000$ тегеден бастап $6000\ 000$ теңгені құрайды.

Әрбір жәрдемақы алудың өз механизімі бар, бұның дұрыстығын білу үшін қажетті ұйыммен байланысу керек.

Жамбыл облысының қант заводы: Тараз қант заводы – филиалы ЖШС «ЦАСК» тел: 467447,467437 көшесі Жауғаш батыр, 2 ЖШС «ЦАСК» Меркент филиалы (қант заводы) тел:43001 мекенжайы: С. Ойтал, Революция көшесі № 30.

http://www.kam.kz/admin/upload/files/spravochnikfermera_12013.pdf

Ескерту: айтылмыш бизнес жоспар әзірлеу - есебімен, КХ техникалық жоспар потенциалға ие болады. Айтылмыш бизнесжоспар басшылықтың ақырғы нұсқасымен әрекеті болып табылмайды, ол идеяның потенциалды дамуына мүмкіндігін береді. Сол себептен осы жобаның өзгеріссіз жүзеге асуы ықтимал, бағдарламаны сату, сонымен қатар ол өнімді шығарудың ассортименті.



40. ЖҮЗІМ ӨСІРУ



Жобаның анықтамасы

Инвестициялық жобаның мақсаттары: Жүзім өсіруде қазіргі кезде суды сақтау технологияларын қолдану
Өндірімділік: 1 жылда 300 тонна.

Өнім: Жүзімнің техникалық сорты.

Жобаның құны: 13,5 млн. теңге.

Жобаның өтімділігі: 3 жыл (2 жыл бойы бау-бақша өнім бермейді).

Жобаның концепциясы

Жоспар бойынша тамшылап суландырудан су сақтау технологиясымен мәдени көп жылдық жүзім өсіру қолға алынып жатыр, өсірудің жоғарғы деңгейде автоматтандырулар, өнімді жинау және сақтау жүзеге асуда.

Өнім сипаттамасы

Негізгі өнім - бұл асханалық жүзім сорттарымен халықты балғын түрлі мейіз өнімімен қамтамасыз ету және шампан, шараптар, асханалық және күшті шараптар мен соктар өндіріледі. Жобаның бәсекелестік артықшылықтары:

- нарықтық жағдайға қолайлы;
- импорттық жоғарғы сұраныстарға ие сондықтан да тапшы болып келеді, өнім импорттың орнын ауыстыруға бағдарланған;
- қаржыландыру және жәрдем берудің тиімді шарттары;
- тамшылап суландырудың арқасында өнімнің сапалы және өтімділігі тез болады.

Жүзеге асыру орны

Жобаның жүзеге асуы үшін қолайлы аумақтар, күн энергиясы толық түсетін жер және ұзақ вегетациялайтын уақыт қажет. Жүзім өсіру үшін өндірістің озық қазіргі технологиялары - және механикалық - өңдеудің кешенін пайдалану және тамшылап суғару жүйелері қолданылады.

Маркетинг жоспары және нарықтық анықтама беру

Нарықтық анықтаманың мүмкіндігі:

- соңғы 3 жылда өнім бағасының өсуі 20 - 25% құрайды;
- өнімді тез өсіру қазіргі жоғарғы технологиялардың, тамшылап суғарудың мүмкінділігінің енгізу тиімділігі;
- импорттау ішкі нарықта жүзеге асады (жүзімнің тапшылығы 129 мың тоннаны құрайды, 1 жылда адам басына шаққанда 22 кг. түседі екен);
- өнімнің тапшы болуы олардың егістік алқабының қысқаруына байланысты;

Өнімді өткізу арналары;

-Өнімді сату, реализациялау және ақырғысы сатып алушымен бітеді;

-Өнімді көтерме бағамен сату;

Стратегия құны нарықтық бағаларына бағынады.

Өнімнің бағасын анықтау бірінші кезекте қиындау болады, тауардың ішкі нарықтық құны калкуляция бойынша есептелінеді.

Ары қарай бағаның өлшемдері қоғамдық саясатпен байланысты болады. Бұдан ары бағасы: төлемақының түрімен, реализациялық есеппен байланысты.

Болжамдалған көтерме бағалары.

Аты	теңге/кг
Жүзім сорты "Тайфи розовый"	85
Жүзім сорты "Саперави"	25



Жүзім сорты "Ркацителі"	30
-------------------------	----

2014 жылы отырғызылған жүзімдер, 2016 жылы өнім береді деп күтілуде.

Технологиялық процесс

Егіс алқабына инженерлік сараптамалар жасалынады, техникалық есептер беріледі жер картограммалармен өлшенеді

- Топоъемка 1 : 2000 жер бедердің қимасымен 0,5м арқылы;

- топырақ-мелиоранттық және топырақ-геологиялық қажет болған жағдайда, ал тұздың өлшемін тексеру маңызды 1 : 5000.

Нарықтық жағдайда тамшыдай суландырудың жүйесінің түрлері көп. Тәжірибе жасау орны және объектіні тексеру жасайды; үйлесімді жабдық таңдау; технологиялық схемасын құру; коммерциялық ұсыныстар жасау; энергоекешенді жобалау; материалдардың жеткізілімі; шеф – монтаждау жұмыстары.

Анықтама жасаудың негізі, ЖШС «Юг-Ирригация» фирмасы құрылыстарымен тоқталды.

Тамшы суландырулар жүйе

Фильтрлі насосы бөлігі

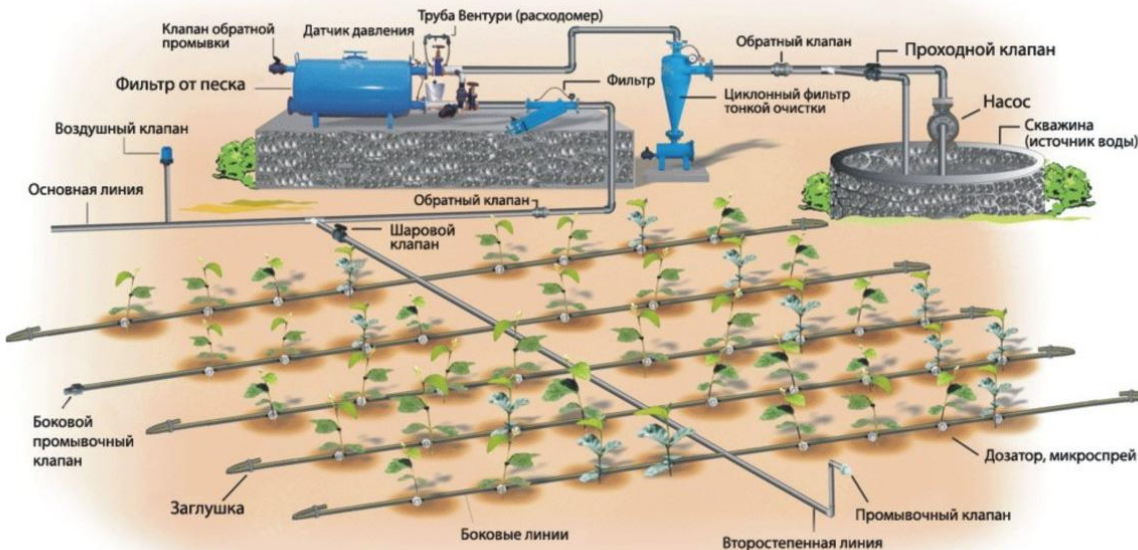

Труба

Тамшы



суландырулар жүйелер құрылымдар қағидасы:

Жүзімді отырғызу схемасы бойынша жүзеге асады. Бұл белгі бір мөлшерінің өзінен өте үлкен көлемде жүзім өнімін алуға болады. Өнім көктем күнінің қолайлығына байланысты болады.

Инвестиция және жүзеге асыруға кететін шығындар

Көпжылдық жүзім өсіру жобасы бойынша қазіргі технологияларды қолдану бойынша тамшылап суғаруды қолданады. Бау-бақшаның жалпы көлемі 30 га құрайды, жобаланған көлемі 29,60 га. Бұл жобаны қаржыландыру келесі кесте бойынша:

Жобаға салынған инвестициялық жұмсалымның көлемі мен бағыттары, теңге

Инвестициялық жобаның бағыты	Жалпы сомма, теңге
Жабдық	5 470 600
Отырғызу материалы	2 364 000
Дайындық жұмыстары	1 505 000
Барлығы	9 339 600

Жабдық.

Бөліктің атауы	Жалпы сомма, теңге
Тамшылап суғару жүйесі	1 636 000
Насосты құру жүйесі	1 168 000
Резервуардың құрылысы (2 шт.)	1 706 600
Тамшылап суғару жүйесін құруға кететін шығын есебі	910 000
ЛЭП құру	50 000
Барлығы	5 470 600

Көшеттеу материалы. Көшеттеу материалдарының шығын ережесі 1га - 400 екпе көшет, ал 29,6 га – 11,840 екпе көшет. Бір екпе көшеттің бағасы – 200 теңге (200 теңге/көшет.*1184 көшет = 2 364 000). Дайындық жұмыстары. Жерді қоршауға кететін шығындар 1 505 000 теңгені құрайды.

Тармақ атауы	1 жылда барлығы, теңге	2 жылда барлығы, теңге	3 жылда барлығы, теңге
Субсидия	10 034 933	9 633 344	0
Жүзім - сатудан түсетін кіріс	0	0	21 890 000
Барлығы	10 034 933	9 633 344	21 890 000
Өндірістік тікелей шығын	11 120 122	3 482 140	3 890 704
Жалпы пайда	-1 085 189	6 151 204	17 999 296
Операциялық шығын жиынтығы	1 262 956	1 262 956	2 059 804
<i>Жалақы</i>	600 000	600 000	1 320 000
Еңбекақы төлеу қорынан аударым	115 896	115 896	192 744
Амортизациялау	547 060	547 060	547 060
Операциялық табыс	-2 266 657	4 888 248	15 939 492



ОҢТҮСТІК ҚАЗАҚСТАН ОБЛЫСЫ
КӘСІПКЕРЛЕР ПАЛАТАСЫ

Корпоративтік табыс салығы	0	0	656 700
Таза пайда	-2 266 657	4 888 248	15 282 792

Көмек қаржылар. Көмек қаржы нормалары, ауылшаруашылығында тамшылатып суару жүйесі мәдениеті қарастырылған:

Көпжылдық отырғызу сипаттамасы	1 жылда барлығы, теңге	2 жылда барлығы, теңге	3 жылда барлығы, теңге
Көмек қаржы көлемі, теңге/га	339 018	325 451	0
29,6 га-ға көмек қаржы	10 034 933	9 633 344	0

Кірістер. Жүзімнің бұл сорты орташа есеппен 1 гектардан өнетін түсім 12 тонна. Ақшалай түсім 21,8 млн. теңгені құрайды.

Өнімділік, тонн/га	12
Баға, теңге/тонна	61 627
Жалпы ауданы, га	29,60
Ақшалай түсім	21 890 000

Жүзімдікті жетілдірудің тікелей өндірістік шығын есебі

Шығын атауы	1 жылда барлығы, теңге	2 жылда барлығы, теңге	3 жылда барлығы, теңге
Тікелей өндірістік шығындар	11 120 122	3 482 140	3 890 704
<i>Көшет отырғызуға шұңқыр даярлауға</i>	<i>1 480 000</i>		
<i>Көшеттер</i>	<i>2 364 000</i>		
<i>Көшеттерді отырғызу</i>	<i>2 368 000</i>		
<i>Алдынала агротехникалық жұмыстар</i>	<i>1 047 648</i>	<i>589 946</i>	<i>589 946</i>
<i>Егін алқабына күтім жасау және егін алқабына көшет отырғызу</i>	<i>3 813 114</i>	<i>2 844 834</i>	<i>2 708 674</i>
<i>Бір рет қолданылатын тамшылатып суару шлангсы</i>	<i>47 360</i>	<i>47 360</i>	<i>47 360</i>
<i>Жинап алу</i>	-	-	<i>173 112</i>
<i>Өнімді жинау кезінде техниканы қолдану</i>	-	-	<i>54 612</i>
<i>Өнімді жинап алу кезінде жасалған еңбекақы төлемі</i>		-	<i>118 500</i>
<i>Жүктеу жұмыстары</i>		-	<i>80 000</i>
<i>Тасымалдау</i>		-	<i>118 500</i>

Қызметкерлер шығыны. Заманауи әдіс тамшылатып суару технологиясы әдісін жүзім өндірісі шаруашылығында қолдануды ұйымдастыру кезінде жалдамалы және уақытша жұмысшылар жұмыс жасайды. Төменде өндірістік қызметкерлердің мінездемесі көрсетілген:



ОҢТҮСТІК ҚАЗАҚСТАН ОБЛЫСЫ
КӘСІПКЕРЛЕР ПАЛАТАСЫ

Қызметі	Штаттық бірлік	Айлық еңбек ақы мөлшері, теңге	Жылдық еңбек ақы мөлшері, теңге
Директор	1	40 000	480 000
Агроном	1	30 000	360 000
Бағбандар-операторлар	2	20 000	480000
Барлығы	4		1 320 000

Жобаның алғашқы екі жылында 2 қызметкер – бір бағбан, бір агроном қажет және қосымша уақытша жұмыс атқаратын жұмыскерлер (30 000 теңге +20 000 теңге)*12 ай = 600 000 теңге. Үшінші жылдан бастап бизнесті басқару директоры және қосымша бағбан жұмылдырылады.

Әлеуметтік салық. Жоба бастамашысы өзіне екі айлық есептік көрсеткіш және әрбір жұмысшыға бір айлық есептік көрсеткіш көлемінде 1-2 жылда әлеуметтік салық төлейді (1 852*2*12 ай + 1 852 МРП *2 жұмысшы *12 ай = 88 896); 3 жыл - (1 852*2*12 ай + 1 852 МРП *4 жұмысшы * 12 ай =133 344 теңге)..

Айлық еңбекақының 1-2 жылы міндетті зейнетақы аударымнан бөлек 5% әлеуметтік аударым есептелінеді 600 мың. теңге *(1-10%)*5%=27,000) және 3 жылы - (1 320 мың. теңге *(1-10%)*5% = 59 400 теңге).

Салық аударымы	1 жылда барлығы, теңге	2 жылда барлығы, теңге	3 жылда барлығы, теңге
Әлеуметтік салық, теңге	88 896	88 896	133 344
Әлеуметтік аударылым, теңге	27 000	27 000	59 400
Барлығы	115 896	115 896	192 744

Жобаны қаржыландыру

Егер сізде өз қаржылық қорыңыз болмаса, бірақ сізде бизнес ашуға үлкен ықылас болса, онда қосымша қаржы тартудың бірнеше нұсқасы бар.

Қаржылық есептер көрсеткендей қарызға алынатын ақша пайызы 14% аспайтын, қарызды төлеу уақытын жарты жылға ОД және % ұзартып, 72 айда қарызды өтеу әр айға бөліп төлеу арқылы жүргізіледі. Жоспарлау бағдарламасы бойынша «Өсімдік шаруашылығын және азық-түлік шаруашылығын өркендету» бағдарламасы бойынша субсидия 7% пайыздық мөлшерлеме ШОБ кредиті қарастырылған.

«Жұмыспен қамту бағдарламасы - 2020» кредиттік жиектемені жүзеге асыру. Бағдарламада жеке меншік иесі өз ісін өркендету үшін бюджеттік қаржының бөлінуі қарастырылған

«Егінжай» кредиттік бағдарламасы. «Ауыл шаруашылығын қаржылық қолдау» АҚ көктемгі-суару және өнімді жинау жұмыстарын орындау кезінде ауылшаруашылық өнімдерін өндіруді қаржыландыруға бағытталған. Қарыз 3-жыл мерзімге беріледі, жылдық үстеме пайызы 9,5%, қарыз мөлшері 1 000 000 теңгеден 6 000 000 теңгеге дейін.



41. АЛМА БАҒЫН ӨСІРУ



Жоба анкетасы

Жобаның инвестициялық мақсаты: Халықты жергілікті алмамен қамтамасыз ету.

Азықты өнім: балғын алма.

Өнімділігі: екі жылдан кейін 66 тонна алма.

Жобаның құны: 13,2 млн. теңге.

Қайтарым мерзімі: 5 жыл (алма бағы алғашқы екі жылда өнім бермейді)

Жоба концепциясы

Заманауи қажеттілікті ескере отырып және халықты жемісті азықтармен тынымсыз қамтамасыз ете отырып, ауылшарашылық өнімдерінің көлемін көбейту мақсатында сату қауіпсіздігімен қамтамасыз етеміз. Жобаның жорамалы бойынша заманауи технологияны пайдалана отырып, суды үнемдеу мақсатында тамшылатып суару мәдениетін қолданып көпжылдық өнімдерді өндіру.

Өнімнің сипаттамасы

Алма егуге арналған бау-бақшаның жалпы жобалау аумағы – 5,5 га. Ұсынылып отырған жобаның шеңберінде алманың қысқы Ренет Симиренко сортын өсіру болжануда (Ренет П. Ф. Симиренко, Көк ренет Симиренко).

Жобаның бәсекелестік артықшылығы:

- Экологиялық таза тұтынуға арналған өнім;
- Заманауи тамшылап суару жүйесін қолдану;
- Импорты алмастыруға бағдарланған жоба.

Маркетингтік саралу және өтім

Нарықтық талдау мүмкіншілігі:

- Халықтың әл-ауқатының өсуіне байланысты консервленген көкөністерге сұраныстың тоқтаусыз өсуі;
- ОҚО-ның Қазақстандағы барлық жеміс-көкөніс өнімдерін өсіру үлесі 15%;
Традиционные каналы товародвижения;
Дәстүрлі тауар қозғалыс каналы;
- Тауар сатылымының бір бөлігі тікелей тауар қозғалыс каналы арқылы өндірушінің өнімді сату сызбасы бойынша ең соңғы тұратын - сатып алушы;
- Өндірушінің қосымша тауар қозғалыс каналы сызбасы бойынша – жаппай сатып алушы;
Баға стратегиясы базар бағасына негізделеді. Өнімнің бастапқы бағасы өнімді өндіруге кеткен барлық шығындардың қосындысын есептей келе, берілген тауардың ішкі базардағы бағасының өзіндік құнын калькуляциялай отырып алынады.

Технологиялық процесс

Қыркүйектің аяғы – қазанның басы – жемістің кәдімгідей пісіп жетілетін уақыты. Біздің аймақта өсетін алманың үлкенінің биіктігі 5-7 м және өнімділігі 12 тонна/га. Бұл тез өсетін ағаштар. Жобада алманың тек қана жергілікті сортын егу көзделген. Аласа бойлы алмалар қарап-баптауға ыңғайлы: қыркуға, шыбын-шіркейге және ауыруларға қарсы дәрі шашуға, өнімді жинауға және қарап-баптауға ыңғайсыздық тудырмайды.



Соңғы жылдары алманың ассортименти айтарлықтай өзгерген, өнімнің сапасының артуы қысқы сорттарының пісіп жетілу уақытының артуы. Сорттың жетістіктері: үлкен өнімділігі, өнімнің құрғақ ұзақ уақыт сақталуы, көшеттің өнім беруге ерте жетілуі, өнімнің сақталғышық ұзақтығы, желге төзімді, өнімнің сапасы жоғары. Сорттың кінараты: қысқа төзімділігінің төмендігі, ағаштардың өнім беру мерзімділігі, ұнтақ шықты және қотырды сезінгіштігі, ағаш басының қалыңдап кетуі.

Алма өсірудің тенологиялық картасы

Агротехнологиялық жұмыстар	Өлшем бір.	Саны	Ескерту
Жерді айдау	тг/га	7 000	Алдын ала жерді өңдеу
Тырмалау	тг/га	1 250	Алдын ала жерді өңдеу
Қопсыту	тг/га	2 000	Алдын ала жерді өңдеу
Дизель жанармайы	л/тг	6 300	Алдын ала жерді өңдеу
Аммофос (субсид. 26 040 тг/тн)	кг/га	200 кг/га	Минералды тыңайтқыш
	тг	35 376	Алдын ала жерді дайындау
Суперфосфат	кг/га	10 кг/га	Минералды тыңайтқыш
	тг	1 800,	Алдын ала жерді дайындау
Аммиак селитра (субсид. 27 744 тг/тн)	кг/га	300 кг/га	Минералды тыңайтқыш
	тг	29 030,4	Алдын ала жерді дайындау
Гербицид	л/га	1,5 л/га	Арам шөпке қарсы Ураган-Форте препаратын себу
	тг	3 300,	Алдын ала жерді дайындау
Отырғызу			
Тамшылатып суару жүйесін орнату	тг	200 000	1 га жерге тамшылатып суару жүйесін орнату
Көшеттер	шт	2500 шт/га	
	тг/га	1 125 000	Отырғызу
Отырғызу	тг/га	250 000,	Отырғызу
Қол жұмысы	тг/га	10 000,	Отырғызу
Ағымдық шығындар			
Суару	Бір рет	30	Үш жылдағы суарулар саны
Суару нормалары	куб/га	4800 куб/га	
	тг	11 520	Үш жылдағы сумен қамтамасыз ету шығындары
Инсектицид	л/га	1,5 л/га	Гүл ашудан алды Би-58 (бүрку) шашу
	тг	4 500	Үш жылға (бүрку) шашу шығындары
Қопсыту	тг/га	6 000	Үш жылға механизатрлар қызметіне
Бүрку-шашу	тг/га	7 500	Үш жылға механизатрлар қызметіне
Қол жұмысы	тг/га	90 000	Үш жылға жұмысшылар жалдауға
Еңбек ақы	тг	458 181,82	Үш жылға еңбек ақы шығындары
Әлеуметтік салықтар және салымдар	тг	23 314,	Үш жылға еңбек ақы шығындары
Басқа шығындар	тг	157 503,16	
Барлық шығындар	теңге	2 429 575,38	
1 га өнімділігі	тн/га	12,	
1 тонна бағасы	тг	100 000	



1 га түсім қосындысы	Теңге	1 200 000	
Таза пайда	Теңге	1 229 575	

Жобаны іске асыру шығындары және инвестициялар

Жоба аясында ақша қаражаты төмендегідей бөлінеді:

1. Бак отырғызу үшін алманың кеш пісетін көшет сорттарын сатып алу.
2. Тамшылатып суару жүйесін ендіру үшін жер аумағын электрмен қамтамасыз ету керек.
3. Тамшылатып суару жүйесін табу және орнату.

Жобадағы 5,5 га инвестициялық салымдар көлемі және бағыттары

Инвестициялық салымдар	Барлығы, теңге
Отырғызу материалдары	6 187 500
Тамшылатып суару жүйесі – құрылғысы	1 100 000
Дайындық жұмыстары (механизмдер)	91 025
Дайындық жұмыстарының химикаттары және тыңайтқыштары	139 524
Тыңайтқыштар және суару суы	657 360
Еңбек акы және аударымдар	2 648 223
Ағымдағы тыңайтқыш салу	44 137
Жұмысшылар жалдау	1 430 000
Басқа шығындар	866 267
Инвестициялық шығындардың барлығы	13 164 036

Көшеттер сатып алуға кететін шығындар есебі: бір көшетті отырғызу сызбасы 1x4, ал 5,5 га 13 700 көшет 450 теңгеден және бір көшетті отырғызуға 100 теңге барлығына кететін шығын 7,123 мың теңге.

Алманың бір көшетінің бағасы, теңге	450
Бір көшетті отырғызуға кететін орташа шығын	100
1 га шығын нормасы. сызба 4x1, көшет/га	2 500
1 га отырғызу материалын сатып алу	1 375 000
5,5 га отырғызу материалын сатып алу	7 562 500

5,5 га алма бағына арналған тамшылап суару жүйесі

Атауы	Бағасы, теңге
Судайындау және сүзгілеу жүйесі	1 100 000
Автоматты және сүзгілеу жүйесі	
Жер аумағын электрмен қамтамасыз ету	
Труба ПНД Ø 50 мм	
Тамшылы труба Vered 16	
Насос GP 250 A	
Құрастыру жұмыстары	

1 га дайындау жұмыстарының шығыны:

Агротехникалық жұмыстар	16 550
Топырақты құнарландыру шығындары	25 368
1 га бақты дайындауға барлық шығындары	41 918
5,5 га бақты дайындауға барлық шығындары	230 549



Үш жылға бақты суаруға кететін шығындар (бірінші өнімге дейін):

Суару нормасы, куб.м./га	4 800
Саурылатын аумақ, га	5,5
Жалпы қажеттілік, куб.м.	26 400
Баға, тг/мың. куб.м.	800
1 рет суару шығыны, теңге	21 120
Бір жылда суару саны	10
Бір жылдағы барлық шығын	211 200
3 жылдағы барлық шығын	633 600

Үш жылдық тыңайтқыштар сатып алу (бірінші өнімге дейін):

Тыңайтқыштар	Өлшем бір.	Саны	Бағасы, теңге	Бір жылда барлығы, теңге	3 жылда барлығы, теңге
Аммофос	Кг	1100	58	64 856	194 568
Аммиак селитрасы	Кг	1650	32	32 256	96 768
Суперфосфат	Кг	10	60	600	1 800
Инсектицид БИ-58	Л	1,5	1 000	1 500	4 500
Гербицид Ураган-форте	Л	1,5	2 200	2 200	2 200
Барлығы, теңге				99 212	299 836

Қызметкерлер шығыны. Заманауи тамшылатып суару технологиясын қолдану арқылы алма өсіру бағын ұйымдастыру кезінде шаруашылықта жалдамалы және уақытша жұмыскерлер жұмыс істейді. Төменде өндірістік қызметкерлер мінездемесі:

Айқындама	Штаттық бірліктер	Айлық, еңбек ақы, теңге	Жылдық еңбек ақы, теңге
Директор	1	40 000	480 000
Агроном	1	30 000	360 000
Бағбандар-операторлар	2	20 000	240 000
Барлығы	4		1 080 000

Жобаның алғашқы екі жылында 2 қызметкер – бір бағбан, бір агроном қажет және қосымша уақытша жұмыс атқаратын жұмыскерлер (30 000 теңге +20 000 теңге)*12 ай = 600 000 теңге. Үшінші жылдан бастап бизнесті басқару директоры және қосымша бағбан жұмылдырылады.

Әлеуметтік салық. Жоба бастамашысы өзіне екі айлық есептік көрсеткіш және әрбір жұмысшыға бір айлық есептік көрсеткіш көлемінде 1-2 жылда әлеуметтік салық төлейді (1 852*2*12 ай + 1 852 МРП *2 жұмысшы *12 ай = 88 896); 3 жыл - (1 852*2*12 ай + 1 852 МРП *4 жұмысшы * 12 ай =133 344 теңге)..

Айлық еңбекақының 1-2 жылы міндетті зейнетақы аударымнан бөлек 5% әлеуметтік аударым есептелінеді 600 мың. теңге *(1-10%)*5%=27,000) және 3 жылы - (1 080 мың. теңге *(1-10%)*5% = 48 600 теңге).

Салық төлемдері	1 жыл	2 жыл	3 жыл
Әлеуметтік салық, теңге	88 896	88 896	133 344
Әлеуметтік салымдар, теңге	27 000	27 000	48 600
Барлығы	115 896	115 896	181 944

1 жылдық табыстар мен шығындар есебі



Тармақ атаулары	1 жыл	2 жыл	3 жыл	4 жыл	5 жыл
Сатудан түскен кіріс	0	0	6 600 000	6 600 000	6 600 000
<i>Отырғызатын материал</i>	7 562 500	0	0	0	0
Жалпы пайда	-7562500	0	6 600 000	6 600 000	6 600 000
Операциялақ шығыс барлығы	1 093 070	987 645	1 533 693	1 533 693	1 533 693
<i>Механизмдер жұмысы</i>	124 025	24 750	24 750	24 750	24 750
<i>Суармалы су</i>	21 120	21 120	21 120	21 120	21 120
<i>Тыңайтқыш</i>	139 528	143 378	143 378	143 378	143 378
<i>Еңбекақы</i>	600 000	600 000	1 080 000	1 080 000	1 080 000
<i>Еңбекақыдан төленетін жарна</i>	115 896	115 896	181 944	181 944	181 944
<i>Жұмысшылар жалдау</i>	40 000	30 000	30 000	30 000	30 000
<i>Басқа шығыстар</i>	52 501	52 501	52 501	52 501	52 501
Операциялық табыс/шығын	-8655570	-987 645	5 066 307	5 066 307	5 066 307
Корпоративтік шығын салығы	0	0	148 465	148 465	148 465
Таза табыс/мезгіл шығыны	-8 655 570	-987 645	4 917 842	4 917 842	4 873 838
Алдағы өткен мезгіл шығыны	0	-8 655 570	-9 643 215	-4 725 373	192 469
Жиналған табыс/шығын	-8 655 570	-9 643 215	-4 725 373	192 469	5 066 307

Егілгеннен үш жылдан кейін орташа алманың өнімділігі бір гектарға 12 тонна және 5,5 гектар жерден алатынымыз: $5,5 \cdot 10 = 66$ тонна. Тоннасының бағасы 100 000 теңге болғанда, саудадан түскен ақша: $66 \cdot 100 000 = 6 600 000$ теңге.

Кіріс бөлім	Өлшем бір.	3 жылда барлығы, теңге
Өнім ауданы	га	5,5
1 га өнімі	тонн	12
1 жылдағы өнім көлемі	тонн	66
1 тонна бағасы	теңге	100 000
Алма сатудан түскен табыс	теңге	6 600 000

Бизнестің тиімділігі: Үшінші жылдан бастап бақ өнім бере бастайды және бір гектердан 12 тонна өнім береді, егер күту есебін тек қана ығын-шығын есебінен есепке алатын болсақ, таза әржылдық түсім 4,9 млн. теңге болады. Қаржы есебінің салымына сәйкес шығынның өтелімділігі 5 жылда. Жобаға көмекқаржы беру ескерілмейді, бірақ көмекқаржы беру көлемі 12 мың теңге/га Сайрам және Түлкібас аудандарында ғана беріледі.

Жобаны қаржыландыру және мемлекеттік қолдау шаралары

ЕДБ арқылы кредит беру. Қаржылық есептер көрсеткендей қарызға алынатын ақша пайызы 14% аспайтын, қарызды төлеу уақытын жарты жылға Од және % ұзартып, 72 айда қарызды өтеу әр айға бөліп төлеу арқылы жүргізіледі. Жоспарлау бағдарламасы бойынша «Өсімдік шаруашылығын және азық-түлік шаруашылығын өркендету» бағдарламасы бойынша субсидия 7% пайыздық мөлшерлеме ШОБ кредиті қарастырылған.



«Жұмыспен қамту бағдарламасы - 2020» кредиттік жиектемені жүзеге асыру. Бағдарламада жеке меншік иесі өз ісін өркендету үшін бюджеттік қаржының бөлінуі қарастырылған.

«Бизнестің жол картасы 2020 бағдарламасы» бойыншына кредит беру. Көмекқаржының жылдық пайыздық үстемесі 7% .

«Агробизнес-2020» көмекқаржы бағдарламасы бойыншына төмендегідей қолдау жеміс-жидек және жүзім түрлері қарастырылған:

1. Жүзім өсіру, бақ отырғызу және егін қорғау алқабының шығындарын 40% арзандату (егер 5 га үлкен болса).
2. Көшеттер бағасын 40% арзандату.
3. Отандық тыңайтқыштардың және гербицидтардың бағасын 50% және 30% дейін (шетелдік) арзандату.
4. Жанар майға және т.б. көмекқаржы алу. ТМЦ на 1 га –до 40% от шығын.
5. Техника лизингін арзандату, мемлекет лизинг салымдарының (7% из 14%) жартысын төлейді.
6. 20% дан 90% дейін суармалы суды арзандату.

2014 жылдан бастап жаңа піскен жемістер қоймасының құрылыс және жаңғырту шығындарының алма отырғызу және өсіру 4*1м схемасы бойынша барлық көмекқаржы шығындары, 2500 көшет, 2 585 066 теңге үш жылдық шығын оның ішінде 40%. 1 034 026 теңге 1 жылдық өсіп-өнімін жабады.), 89 778 теңге 40% 35 911 теңге 2-ші жылдық өсіп-өнімін және 101 085 теңге 40% 40 434 теңге 3-ші жылдық өсіп-өнімін жабады. Көшеттердің бағасының 40% арзандатылуы 450 теңге * 2500 көшет =1 125 000 теңге, 450 000 теңге.

Тыңайтқыштар мен гербицидтердің бағасын 50% дейін арзандатып, аммиактыселитра 1,6 тонна 27 744 теңге / тоннасы =49939 теңге, аммофос 1,1 тонна*26040 теңге / тоннасы = 28 644теңге. Арзандатылған тамшылатып суару жүйесін қолданып суару кезінде 211 200 теңге жылына *60% (шамамен) = 126 720 теңге.

«Егінжай» кредиттік бағдарламасы. «Ауыл шаруашылығын қаржылық қолдау» АҚ көктемгі-суару және өнімді жинау жұмыстарын орындау кезінде ауылшаруашылық өнімдерін өндіруді қаржыландыруға бағытталған. Қарыз 3-жыл мерзімге беріледі, жылдық үстеме пайызы 9,5%, қарыз мөлшері 1 000 000 теңгеден 6 000 000 теңгеге дейін.



42. МАҚТА ӨСІРУ



Жоба анкетасы

Инвестициялық жобаның мақсаты: 100 га жерге мақта өсіру.

Өнімділігі: 262 тонна бір маусымда.

Өнім: мақта.

Жоба құны: 17 139 044 теңге

Жоба тұжырымдамасы

Мақта өсіру – шығынның өтелуін жылдам қамтамасыз ететін бизнес. Мақта саласы ауылшаруашылығындағы басты салалардың бірі болып табылады, мақта шаруашылығы кез-келген мемлекеттің әлеуметті нанмен, металмен, энергетикамен, мұнаймен тепе-тең және экономикада басты орындардың бірін алады.

Оңтүстік Қазақстан облысында мақта шаруашылығы ауыл шаруашылығының басты саласы болып табылады.

Оңтүстік Қазақстан облысында мақта-шикізаты ауыл шаруашылығының жалпы өнім көлемінің 17% салыстырмалы салмақты құрайды.

Өнім сипаты

Мақта талшықтары өсірілетін шикізаттың ең басты түрлерінің бірі тоқыма өнеркәсібінің және кең көлемде автомобил өнеркәсібінде, авиацияда және өндірістің басқа да салаларында қолданылады. Ол әртүрлі маталарды дайындауда қолданылады (ситец, сатин, бумазая, маркет), трикотаждан тігілген киім, сызба маталар, жіптер, арқан т.б. Мақта талшықтары мен жүн араластырып жіңішке жартылай жүн маталар тоқылады.

Қысқа талшықты мақталар декоративті маталар тоқуда қолданылады, көрпе, вафельді сүлгілер. Шит сыртындағы талшықтардан жұқа киіз, дайындалған мақта, білте, пластмасса, целлюлоза, фотопленка, қағаз, метал үшін лактер жасалады. Мақта шитінен өсімдік майы, сабын, темірді майлау майлары, глицерин, стеарин алынады. Мақта күжарасы – бағалы байытылған жануарлар үшін дайындалған жем, оның құрамында 40% белок бар. Мақта шиті қабығынан этилді және метиді спирттері, лимонды қышқыл, сонымен қатар қағаз өндіріледі.

Қазақстан мемлекетінің мүмкіндігі тоқыма индустриясын дамытуға қабілетті. Мақтаның иірілген жібінен орташа шығуы - 88% талшық құрайды.

Жіптің басты қолданылу облысы: мата өндіру, трикотаж және шұлық өнімдері.

Маркетингтік стратегия және нарық талдауы

Мақта өндіруші басты мемлекеттер Қытай (20%), АҚШ (18%), Индия (13%), Пакистан (8%); әлемдік мақта өдірісі көлемінің ТМД елдері 8%, Өзбекстан үлесіне 5%. Әлемдік ірі мақта экспорттаушы мемлекет АҚШ, оның үлесі шамамен 40%

Әлемдегі ірі мақта өндірушілердің бірі Өзбекстан болып табылады және жоғары сапалы талшықтарын өндіреді (мақта өндіру жағынан алтыншы орын 4,2% және мақта талшықтанын экспортқа шығарудан екінші орын 10,6%). Жылсайын 3,6 млн. тонна мақта-талшығын өңдейді. Оның ішінде 95% ортаталшықты ұзындығы 32-33 мм, қалған ұзынталшықтылар экспортты құрайды.

ТМД елдері жер аймағында мақта өндіруші алып мемлекет: Өзбекстан, Түркменстан, Тәжікстан, Азербайжан, Қырғызстан және Қазақстан.

Қазақстан мақта-талшығын өсіруден 26 орынды иеленеді, оның құрамы 673 кг/га, мақта-шикізаты– 22,5%, егу ауданы бойынша 25 орын (205 мың га) және жалпы талшық жинау -26 орын (118 мың тонна) мақта-шикізатының өнімділігі Австралияда 56,7 ц/га, Израйilde 49 ц/га, Өзбекстанда 25 ц/га, ал Қазақстанда -23 ц/га.

Оңтүстік Қазақстан облысында мақта шаруашылығы ауыл шаруашылығының басты саласы болып табылады.

Мақтаны айдаудың технологиялық үрдісі



№	Жұмыстың мазмұны және олардың орындалу реті	Механикалық жұмыстар мерзімі	Жерді тыңайту: Биогумус+ гумат	Суару саны және мерзімі. Жалпы шығын 4000 м ³ /га
1	Жерді айдау және жерді егуге дайындау	Наурыз - сәуір, жер жылығаннан кейін (+5,+8 0 С)	Биогумус	Диффузиялық суландыру = 2000м ³ /га
	Жерді егуден алдын өңдеу:		20-30т/га қажет болғанда:	Егуден алдығы суару.
	- жер бетін тырмалау 2 қайтара		азот –120кг/га	
	- егу алдындағы қопсыту (7-8см) және тырмалау 2 қайтара көлденең		фосфор – 80 кг/га	егу: жалаңаш шитті – 15 мин күйдіру. в активтелген суда 60 0 С. Ылғалдандыру – пленка астында немесе тосек жапқышпен 12-18 сағат. 3-5 см. тереңдікке жауып бекітуегу сызбасы 60*15 см.
2	Егу : көкөніс сеялкасы, тереңдігі 3-5 см. (СПЧ-6-8А) егілген сызық жанымен дөңгелету.	3-5 күннен кейін егу айдалғаннан кейін немесе қопсытқаннан кейін, күндік орташа температур 10-12 0 С болғанда (сәуірдің–3 бөлігі, мамырдың –1 бөлігі)		Қалыңдығы 100-116 тыс./га
3	Көктегеннен кейін тырмалау 25-30 өсімдік 1п.м. (95% арамшөп және өсімдік 10-15% зақымданады) бірізгіде «шабықтау» тереңдігі 6-8см, қорғаныс аймағын қалдыру 8-10 см. біржақты ұстарамен.	Нағыз жапырақтың бірінші жұп фазасында	1 қоректендіру – 4-5 фазада осы жапырақтар.	Өсіп-өну: I кезең 0-2 ай 50-60 күн. Суғаруға кететін шығын 20 -25м ³ /га, барлығы 1500-1800 м ³ /га.
		сирек шыққан жағдайда жасаудың қажеті жоқ. Қалың болған жағдайда – біріншіден кейін бірнеше күннен кейін қайта тырмалау.	2 қоректендіру – бүрленіп және гүлдеп бастағанда	
4	Жегенелеу егер 10-15 өсімдік 1п.м. тереңдік 4-5 см. культиватор секциясына бір-бірден оң жақ, сол жақ ұстара орнату. Басып алу 150 мм қайта жабу 35-40 мм.	5-7 күнде жақсы дамыған айыршық фазасында		Зиянкестер: құрт қыстыкүні, түнгі көбелек, макта шіркейі, өрмекші тістеуік. Өсіп-өну соңында – мактаның үлкен түнгі көбелегіне айналады. Тамыздың 2 бөлігінде – түнгі көбелектің 2-3 ұрпағы.
5	Зиянкестерге қарсы химикаттар бүркіп шашу	әр 8-10 күнде		
6	Максимал тереңдікте жүйекаралық өңдеу 10-12 см.	маусымда 4-5 өңдеу		
7	Электрұшқынды тәсілмен өсімдіктерді кесу	Тамыздың басы		
8	Электрұшқынды дефолиация	Қыркүйектің ортасы		1 қыркүйектен кейін 30-35 м ³ /га, барлығы 1500-1800 м ³ /га



9	Қыркүйектің аяғында терім - казанда			
10	Мақтаның қозасын егістіктен жинап алу және топырақты электроұшқынмен зиянкестер мен арамшөптерден өңдеу	Қазан-қараша		Ылғалдыққуатты суару

Қаржылық жоспар

Басты көрсеткіштер

Атауы	Өлшем бір.	Көрсеткіштер
Өнімділік	ц/га	26,2
Егістік ауданы	га	100
Барлық өнім	тонна	262
1 тонна өзіндік құны	теңге	55 095
Барлық өзіндік құны	теңге	14 435 000
1 тонна сату	теңге	85 000
Барлық сату қосындысы	теңге	22 270 000
Таза табыс	теңге	7 835 000

Жетілдіру шығындарының атауы	Өлше бір.	Ауданы га	Шығындар:		Баға, өлшем бір.	Қосынды, теңге	
			1 га.	Барлығы		Барлығы	1 га.
Судың құны	тыс.м ³	100	2 000	200 000	1	200 000	2 000
Ұрықтың құны	кг.	100	30	3 000	120	360 000	3 600
Жанар май бағасы	литр	100	300	30 000	88	2 640 000	26 400
Минералды тыңайтқыштар бағасы	кг.	100	300	30 000	40	1 200 000	12 000
Ядохимикаттар	кг.	100	6	600	5 000	3 000 000	30 000
Дефолианттар	кг.	100	5	500	800	400 000	4 000
Гербицидтер	кг.	100	9	900	800	720 000	7 200
Барлығы						8 520 000	85 200

Көктемгі-далалық және жиын-терім жұмыстары

Жұмыс атауы	Өлшем бір.	Жұмыс көлемі (тн., га)	Қызмет бағасы, теңге	Сатылым бағасы, теңге
1 Жерді айдау	га.	100	5 000	500 000
2 Тырмалау	га.	100	2 500	250 000
3 Қопсыту	га.	100	2 500	250 000
4 Егу	га.	100	2 500	250 000
5 Қопсыту	га.	100	2 500	250 000
6 Көктемгі тыңайтқыш беріп қопсыту	га.	100	2 500	250 000
7 Мақта тасымалдау	тн.	262	2 500	655 000
8 Селитра тасымалдау	тн.	262	2 500	655 000
9 Егілетін шит тасымалдау	тн.	262	2 500	655 000



ОҢТҮСТІК ҚАЗАҚСТАН ОБЛЫСЫ
КӘСІПКЕРЛЕР ПАЛАТАСЫ

10	Егінді жинап алу	га.	100	17 000	1 700 000
11	Жерді тегістеу 2 қайтара	га.	100	2 500	250 000
12	Терең копсыту	га.	100	2 500	250 000
Барлығы					5 915 000

Мерзімдегі табыстар және шығындар есебі

Бөлімдер атауы	Барлығы, теңге
Жалпы табыс	23 770 000
Мақта сатылу түсімі	22 270 000
Жәрдемақша	1 500 000
Барлық шығын	17 139 044
Су	200 000
Шит (ұрық)	360 000
Жанар май	2 640 000
Минералды тыңайтқыштар	1 200 000
Химикаттар	3 000 000
Дефолиантар	400 000
Гербицидтер	720 000
Көктемгі дала және жиын-терім жұмыстары	5 915 000
Еңбекақы төлемі	2 460 000
Әлеуметтік салымдар	244 044
Жалпы табыс	6 630 956
Корпоративтік кіріс салығы	713 100
Таза пайда	5 917 856

Мақта сатылымынан түскен ақша: бір гектардың орташа өнімділігі 26,2 ц/га, сонда 100 гектардан алатынымыз: 100 га*2,62 тонна = 262 тонны. Бағасы 85 000 теңге тоннасы болғанда, сатылымнан түскен ақша: 262 тонна * 85 000 теңге = 22 270 000 теңге.

МСХ жәрдемақша: жанар-май материалдарын және басқа да тауарлық-материалдық құндылықтар, көктемгі дала және жиын-терім жұмыстарды іске асыруды, көкөністерді күтіп-баптауды арзандату үшін субсидия көлемі 15 000 теңге 1 га-ға.

Тікелей және администрациялық шығындар: 100 гектар жерге мақта өсірудің шығын-шығыны 8 520 000 теңге, көктемгі дала және жиын-терім жұмыстарды іске асыру құны 5 915 000 теңге. Барлығы жалпы шығындар 8 520 000 + 5 915 000 = 14 435 000 теңгені құрайды.

Еңбек ақы

Қызметі/мамандығы	Айлық ақы, теңге	Саны	Жылдық ақы, теңге
Жалдамалы жұмысшылар	45 000	3	1 620 000
Агроном	70 000	1	840 000
Барлығы		4	2 460 000

Әлеуметтік салық



Жобаның басқарушысы әлеуметтік салықты екі айлық есеп көлемінде өзінің есебінен және бір айлық есеп көрсеткішінде әр жұмысшының есебінен төлейді (1 852 теңге МРП * 2 * 12 ай. + 1 852 теңге МРП * 4 жұмысшы * 12 ай = 133 344 теңге). Әлеуметтік бөліну міндеттелген зейнетақы қорының төлемінен алынған еңбекақысының 5 % - нан алынады (2 460 мың теңге *(1-10%)*5%= 110 700 теңге).

Әлеуметтік салық, теңге	133 344
Әлеуметтік аударым, теңге	110 700
Барлығы	244 044

Салықтар: 23 770 000 теңге * 3%= 713 100 теңге.

Жобаның қаржыландырылуы

ЕДБ арқылы қаржыландырылу. Қаржы есептер займның 14% пайыз үшін ұтыс тігуінде айқындалады, 60 айдың өтеуінің мерзімімен, төлемнің мұрсатымен мадақ өлеңдердің және % бастап жарты жылда, ал кейін үздіксіз ай сайынғы төлемдермен. Бюджеттік "өсімдік өсіруді дамыту және қамсыздандыру азықтық қауіпсіздік" деген бағдарламаға ШОБ кредиттеуінің пайыздық ұтыс тігуінің 7% субсидия беріледі. .

«Жұмыспен қамту - 2020» бағдарламасы аясында қаржыландыру. Бағдарламада өз ісі үшін қаржы бөліну қарастырылған.

ҰБХ КазАгроАҚ еншісінде қаржыландырылу.

Агробизнес 2020 бағдарламасы – мақтаны өндірушілер үшін:

1. Ақы-пұлсыз сарапта- АО тұқымының "Қазагрэксі".
2. Арзандатылған - элиталық тұқымның құны 40%-ға дейін арзандату.
3. "Казагро" арқылы егу және жинау үшін жеңілдікті жәрдемақша алу .
4. Арзандатылған - тыңайтқышты және гербицидтерді құны 50%-дан (қазақстандық) және 30% -ға дейін (импорттық) арзандату.
5. Ал - жәрдемақылар бас ТМЦ және т.б. ЖБМ - 40% 1 га шығындардан (тамшылап суландыруда жәрдемақы ауқымданады) жәрдемақы алу.
6. Арзандатылған - техниканың лидерінің, яғни жарты сыйақының (7% -ден 14%-ға дейін) мемлекет төлейді.
7. Арзандатылған - суарғыш суды 20% -дан 90% - ға (суландырудың тәуелділігіне байланысты).

2014 жылдан бастап биоагенттің (энтомофагтар) бағасын 40% арзандату.

Мақта талшығының сапасының бір бөлігін сараптап көру 950 теңге тұрады. Ауылшаруашылық өнімі бойынша 1 кг. мақта өсімдігінің көктемгі суару және ору жұмыстарының ЖБМ бюджет жәрдемақшасының көлеміне қарай 15 000 теңгені құрайды, ал 100 га *15 000теңге= 1 500 000 теңге болады. Ал минералды тыңайтқыштарға бюджеттік жәрдемақша 50%-дан 1 200 000 теңге = 600 000 теңге, улыхимикаттар 3 000 000 теңге =1 500 000 теңге, гербицидтер 720 000 *30% (минимум)= 216 000 теңге болады. Суғару суын жинау жүйесінен бөлек 20% арзандату, 200 000* 20% (минимальный)= 40 000 теңге болады.

«Егінжай» бағдарламасы бойынша жәрдемақша алу «Ауылшаруашылығын қаржылай қолдау қоры» АҚ ауылшаруашылық өнімдерін шығарушыларды көктемгі суғару және теру жұмыстарын қаржыландыруға бағытталған. Қарыз жылдық мөлшерлемесі 9,5%-бен 3 жылға беріледі, сонда 1 000 000 теңгеден 6 000 000 теңгеге дейін.



43. ЖҮГЕРІ ӨСІРУ



Жобаның мазмұны

Инвестициялық жобаның мақсаты: Пайда алу мақсатында 16 га жүгеріні өсіру.

Өнім: Жүгері.

Өнімділік: Жылына 4,5 тонна жүгері.

Жобаның құны: 1,6 млн. теңге.

Жобаның өтімділігі: 1 жыл.

Жобаның тұжырымдамасы

Көтерме және бөлшектеп сатыпалушылардың жүгеріні өсіруді майда тауар өндірісі жағдайында өндіру.

Жоспар ортажедел және ұзақжедел кезеңдерге жоспарланған:

- Ауданның сауда орталықтарында қолданыстағы бағаны төмендету іс-шара жоспары (жергілікті ауылшаруашылық өнімнің жетілуінің көлемді кезеңіне дейін), Оңтүстік Қазақстан облысында импортты ауылшаруашылық өнімді жөнелту;
- Тамақ өндірісі бағасының тұрақты іс-шарасының ұзақмерзімді жоспары болашақта жергілікті өндірушілердің ауылшаруашылық табыстарын өндіруге есептелген.

Ұсынылған жоспар Шымкент қаласының және ОҚО халықтарына ауылшаруашылық өнімдерін оңтайлы бағада тиімді пайдалану.

Маркетинг және өтім

Отандық тауардың сапа үлгісінің сәйкессіздігін және сатылу импортының көлемінің өсуін қамтамасыз ету жүйесімен қамтамасыз ету.

Сондықтан ауылшаруашылық өнімнің әрбір түрін тамақ өндірісінің ішкі көлемінің көрсеткішін есептеу керек.

Тауар қозғалысының дәстүрлі каналы:

- Тауардың айналым бөлігі тауарқозғалысының тікелей каналдары арқылы өндіруші- сатып алушы тізбегімен жүзеге асады;

- Өтімнің жанама каналының тізбегі өндіруші – көтерме сатып алушылар;

Баға стратегиясы нарық бағасына негізделеді. Өнімнің бастапқы бағасы аналитикалық өнімнің қалыптасқан бағасынан анықталады. Болашақта баға саясаты жалпы танымал өлшем негізінде құрылады. Бағаны анықтауда: төлем түрі, өнімнің көлемі есепке алынады.

Технологиялық үрдіс

Егін сізді қуанту үшін жүгеріні егудің өзгешелігін білу керек. Жүгері қоңырбас тұқымындағы біржылдық көкөніс, өзінің биологиялық негізі бойынша басқа дәнді дақылдардан ерекше.

Егісайнымалысының орны. Жүгерінің ең жақсы негізін қалаушы күздік бидай, бұршакдәнділер, сонымен қатар көкөніс дақылдары (картоп, қызанақ, қияр, пияз, асқабақ). Жүгеріні айқышгүлділер өсімдігінен кейін егуге болмайды. Қара топырақта 3-4 жыл бойы минералды тыңайтқыштардың көп мөлшері негізінде егістіктен мол өнім алуға болады (7090ц/га).

Назар аудар! Жүгері егісін дәнді жүгерінің егісінің жанына орналастыруға болмайды, өйткені қайта тозаңдану дәнді сапасының төмендеуіне әкеп соғады. (Құрамындағы қанттың төмендеуіне және т.б.).

Топырақты дайындау. Жүгеріні егуге 27-30 см тереңдікте соқамен жыртып қыркүйек-қазан айларында сүдігерлеп және көктемдік себуге дейінгі топырақты өңдейді. (тырмамен немесе КПС – 4 қопсытқышымен). Ертерек жасалған жер жырту күз-қыс айларында өзіне ылғалды сіңіруге мүмкіндік туғызады. Жер жыртудың оңтайлы кезі тамыздың 2-3 онкүндігі болып табылады. Көктемде ылғалды 1-2 ізді тырмамен жабады. Кейін арамшөпті және топырақты қопсыту 2 –ден аз көлемде жүргізеу керек. Бірінші қопсытуды 10-12 см. тереңдікте жүргізеді. 10-12 күннен соң екінші қопсытуды 8-10 см тереңдікте аударады.

Жүгеріні егу. Дәнді егу топырақтың температурасы +10..+13°C болғанда егуге кіріседі. Жүгеріні топырағы жылынбаған жерге егуге болмайды, өйткені ондайда көшеті өте баяу шыға бастайды да дәндері зақымданып бұл егістіктің шығуына теріс әсер етеді. Дәндер кең арықтармен (70 см) 4-5 см тереңдікте егіледі, өсімдіктің арасы 20-30



см ара қашықтықта егіледі.

Жүгеріні егу технологиясының ерекше элементі. Жүгері желмен тозаңданады, сондықтан оны жердің барлық жеріне себу керек.

1 га-ға кететін шығын

Агротехникалық жұмыстар	Бірлік өзгерісі	Саны	Бағасы, теңге	Сумма, теңге
Жұмсарту	бір	1	8 000	8 000
Шабықтау	бір	2	1 000	2 000
Жер тырмалау	бір	3	500	1 500
ЖБМ	л	250	90	22 500
Қопсыту	бір	1	8 000	8 000
Жүгері дәні	кг	20	180	3 600
Дәнді егу	бір	1	2 500	2 500
Тасымалдау	бір	2	2 000	4 000
Жинау (комбайн)	бір	1	14 000	14 000
Құрғату (қол жұмысы)	бір	1	4 000	4 000
Қапқа жинау	бір	1	5 000	5 000
Барлығы				75 100

Минералды тыңайтқыш	Бірлік өзгерісі	Саны	Бағасы, теңге	Сумма, теңге
Нитро аммофос (26 040 тг. га)	кг	250	26	6 500
Аммиак селитра (суб. 27 040 тг. га)	кг	250	27	6 750
Суғару	кг	5	1 200	6 000
Гербицид	л	3	792	2 376
Келеңсіз шығындар				5 000
Барлығы				26 626

Бір гектарда жүгері егуге кететін шығын: 101 726 теңге.

Бір кезеңге кететін табыс пен шығынның есебі:

Мақаланың атауы	теңге
Жүгеріні алмастыруғы жәрдемдесу	11 250 000
Тікелей және әкімшілік шығындар:	6 551 643
Агротехникалық жұмыстар	3 755 000
Минералды тыңайтқыштар	1 331 300
Еңбекақысы	1 317 175
Еңбекақысынан бөліп шығару	148 168
Жалпы кіріс	4 698 357
Салықтар (жәрдемдесуден 3%)	337 500



Таза табыс:

4 360 857

Жүгеріні іске асыруға көмектесу: Бір гектарға орташа егістік 4,5 тонна, сонда 50 гектарға: 50га*4,5тонн = 225 тонна аламыз. Бір тоннаға 50 000 теңге көмектесу: 225 тонн *50 000 теңге = 11 250 000 теңгені құрайды.

Тікелей және әкімшілік шығындар: Бір гектарға 101 726 теңге шығынды құрады, 50 гектарға барлық шығындар: 101 726 теңге *50 га = 5 086 300 теңгені құрайды (*агротехникалық жұмыстар және минералды тыңайтқыштар*).

Еңбекақы

Қызмет/Мамандар	Айлық төлемақы, теңге	Саны	Жылдық төлемақы, теңге
Жалдамалы жұмысшылар	39 764	2	477 175
Агроном	70 000	1	840 000
Барлығы			1 317 175

Әлеуметтік салықтар

Жобаның басқарушысы әлеуметтік салықты екі айлық есеп көлемінде өзінің есебінен және бір айлық есеп көрсеткішінде әр жұмысшының есебінен төлейді (1 852 теңге МРП * 2 * 12ай + 1 852 теңге МРП * 2 жұмысшы 6 ай + 1 852 теңге МРП * 1 жұмысшы * 12 ай =88 896 теңге). Әлеуметтік бөліну міндеттелген зейнетақы қорының төлемінен алынған еңбекақысының 5 % -нан алынады (1 317 тыс. теңге *(1-10%)*5% = 59 272 теңге).

Әлеуметтік салық, теңге	88 896
Әлеуметтік аударым, теңге	59 272

Жобаның қаржыландырылуы

ЕДБ арқылы қаржыландырылу. 14% бен 18 айда төлеп құтылу қаржылай есебі арқылы алынады кейіннен ай сайын төленіп тұрады.

«Жұмыспен қамту - 2020» бағдарламасы аясында қаржыландыру. Бағдарламада өз ісін кеңейту немесе ұйымдастыру, капиталын толтыру үшін несие алу оны 54 айда 6%-бен қайтару.

«Бизнес жол картасы 2020» бағдарламасы аясында несиелендіру 7% дейінгі пайыздық қойылымның жәрдемақша алынуы.

Агробизнес 2020 бағдарламасы – қант қызылшасын өндірушілер үшін:

1. «Казагрэкс» АҚ дән сараптамасын тегін жүргізу.
2. Элиталық тұқымның құнын - 40%-ға дейін арзандату.
3. "Казагродан" егу және жинау жәрдемақша несиесін алу.
4. Арзандатылған - тыңайтқыштың және гербицидтердің құны 50%-дан (қазақстандық) және 30% -ға дейін (импорттық) арзандату.
5. Ал - жәрдемақылар бас ТМЦ және т.б. ЖБМ - 40% 1 га шығындардан (тамшылап суландыруда жәрдемақы ауқымданады) жәрдемақы алу.
6. Арзандатылған - техниканың лидерінің, яғни жарты сыйақының (7% -ден 14%-ға дейін) мемлекет төлейді.
7. Арзандатылған - суарғыш суды 20% -дан 90% - ға (суландырудың тәуелділігіне байланысты) арзандату.

«Егінжай» бағдарламасы бойынша жәрдемақша алу «Ауылшаруашылығын қаржылай қолдау қоры» АҚ ауылшаруашылық өнімдерін шығарушыларды көктемгі суғару және теру жұмыстарын қаржыландыруға бағытталған. Қарыз жылдық мөлшерлемесі 9,5%-бен 3 жылға беріледі, сонда 1 000 000 теңгені 6 000 000 теңгеге дейін.



44. ӨРІК ӨСІРУ



Жобаның анкетасы:

Инвестициялық жобаның мақсаты: Өрік егу.

Өнім: Өрік

Өнімділік: Жылына орташа 24 тоннаны 4 га жерге.

Жобаның құны: 13,7 млн. теңге.

Жобаның өтімділігі: 5 жыл.

Жоба тұжырымдамасы

Жергілікті сауда орындарын балғын өріктермен қамтамасыз ету мақсатында Оңтүстік Қазақстан облысы аумағында өрік өсіру.

Өнімнің суреттемесі

Өрік ұрығы қан құрамында гемоглабинді көтереді, ол ағзаның қарсы келуін болдырмауға жағдай жасайды. Бұл анемиямен ауратындар үшін өте пайдалы. Бұл әсіресе жүрек-қан тамырлары ауруларында, бүйрек, семіздікте өте пайдалы. Сонымен қатар есте сақтау қабілетін ұлғайтады және ми жұмысын белсендіреді, бұл әсіресе зияткерлік жұмыстармен айналысатындарға оқушыларға, студенттерге өте қажет.

Нарықтың маркетингтік және саараптама жоспары

Соңғы бес жылда Қазақстанда көкөністің импорттау көлемі 7 есе өсті, бұл елдегі халықтың көкөніске деген сұраныстың өскендігін көрсетеді.

Көкөніс ұрығын пайдалану жылына 8,6 кг сүйекті, 1,7 кг жеміс, және 3,1 кг жүзімдіхалық жанына пайдаланады. Қазірде жеке шаруашылықтар елдің ауылшаруашылық өндірушілердің 97% -ын құраса, олар ауылшаруашылық өнімнің ішкі нарығына 72% береді. Елдің 45% ауылда тұрады, бірақ көбінесе ауыл тұрғындарының егістігі өз қажеттіліктеріне кетеді. Фермерлік шаруашылықтың Қазақстандағы орташа өнімділігі Ресейге қарағанда 3,5 есе аз, Германияға қарағанда 7 есе аз және Еуропалық одақ елдері бойынша 17 есе аз.

Қазақстанның саудадағы ең негізгі әріптесі Қытай болып табылады, өйткені онда елдің барлық көкөністерінің жартысы тасымалданады. Содан соң ең ірі тасымалдаушылар Эквадор, Польша, Пакистан, ЮАР, Аргентина, Түркия және Испания елдері болып табылады. Өзбекстан тек 14 орынды иеленеді.

Импорттық көкөністердің ішінен пайыздық мөлшерлемелеу бойынша: Алма – 67% ҚХР импортталады, абрикостар – Қырғызстанға (68%), шабдалылар – ҚХР және Қырғызстанға 40% құрайды. Ал қырыққабат пен қартоп негізінен Ресейге, сәбіз Қырғызстанға, қызылбұрыш пен баклажан және қияр Өзбекстанға, қияр, қызанақ, қартоп Қытайға тасымалданады.



Технологиялық процесс

Орналасуы. Абрикос қысы құрғақ және қысқа ал жазы ыстық және күнді аудандарда өседі. Қыста жылынып кетуді жақтырмайды, өйткені ол кезде тез өніп кейін суығанда үсіп кетеді. Абрикос сонымен қатар жұмсақ, жаңбырлы-бұршақты қысты да ұнатпайды, өйткені мұндай жағдайда ағашқа ауру жабысып тамыры мен бұтақтары зақымданады. Жазда оған жаңбарлы бұршақтар зиянды өйткені оның өнім беретін гүлдері түсіп қалады.

Талдың тез өсуі мен абрикостың өсуінің өміршеңдігі азая береді. Талдары 5 x 3, 5 x 2,5 немесе 6 x 4 м арақашықтықта егіледі.

Абрикос бақшасындағы топырағы караөрік бақшасындағы топыраққа ұқсайды. Алғашқы жылдарында құрамында глифосаты бар топырақ және жапырақ гербицидтарынан сақтану керек. Екінші жылынан бастап оларды қолдануға болады, ал қарашірікті тек аз мөлшерде ғана.

Абрикос қуаңшылыққа төзімді, екінші жылынан бастап-ақ арық арасына шөпті жіберуге болды, минералды тыңайтқыштардың дозасы қызылөрік бақшасындағыдай болу керек.

Абрикостың көп сорттары бар ('Эрли Оранж', 'Ранняя с Морден', 'Морпарк Моорпарк'). Ең жақсы нәтиже -маусым айында болады. Біз майда немесе формасыздарды жұлып, бірі екіншісінен 10 см ұзындықта етіп қалдырамыз.

Абрикосты егуде қауіпті бактериалдық рак және қозығұйрық патогенінің қабығын туғызады. Ал жапырақтарын кеміргіш құрттар зақымдайды. Бұл ауруларды және зиянкестерді шабдалыда қолданған әдіс бойынша жеңе аламыз.

Абрикос үшін үлкен қатер қуыру болып табылады.

Абрикосты егудің технологиялық картасы:

Мәдениеті	Өрік	Баға	Барлығы, теңге
Гектар аумағы	4		
Егу қалпы, бас/га	800	2 800	8 960 000
Егістілік, кг/га 4 жылда	2 000	340	2 720 000
Егістілік кг/га 5 жылда	6 000	340	8 160 000
Егістілік, кг/га 6 жылда	10 000	340	13 600 000

Агротехникалық жұмыстар:

1 жыл				
Атауы	Өлшем өзгеруі	қалыпты 1 га	баға	барлығы



Ураган (гербицид)	литр	1,2	2000	9 600
Каратэ (инсектицид)	литр	1	4500	18 000
Топаз (фунгицид)	литр	0,5	8500	17 000
Азотты тыңайтқыш	кг	50	60	12 000
Фосфорлы тыңайтқыш	кг	60	80	19 200
Дизельді тыңайтқыш	литр	83	110	36 520
Суғару суы	1000кубм	7,85	1200	37 680
Электрэнергиясы	кВт	260	15	15 600
Кесімді Еңбекақы			100 000	400 000
Барлығы				565 600
<i>Агротехникалық қызметі</i>				
Арықарасын тырмалау	теңге	1	2 500	10 000
Гербицидтерден тазалау	теңге	1	2 000	8 000
Инсектицидтармен тазалау (2-рет)	теңге	2	2 000	16 000
Шабықтау (3-рет)	теңге	3	2 000	24 000
Фунгицидтермен тазалау	теңге	1	1 500	6 000
Бақшаның арықарасын қысу	теңге	1	2 500	10 000
Дизельді жанғыш	литр	93	110	40 920
Барлығы				114 920
2 жыл				
Атауы	Өлшем өзгеруі	қалыпты 1 га	баға	барлығы
Ураган (гербецид)	литр	1,2	2000	9 600
Каратэ (инсектицид)	литр	1	4500	18 000
Топаз (фунгицид)	литр	0,5	8500	17 000
Азотты тыңайтқыш	кг	50	60	12 000
Фосфорлы тыңайтқыш	кг	60	80	19 200
Дизельді жанғыш	литр	83	110	36 520
Суару суы	1000кубм	7,85	1200	37 680
Электрэнергиясы	кВт	338	15	20 280
Кесімді еңбекақы			150 000	600 000
Барлығы				770 280
<i>Агротехникалық қызметтер</i>				
Сабақтарын жинау	теңге	1	2 000	8 000
Сабақтарын әкету	теңге	1	2 000	8 000
Арықарасын тырмалау	теңге	1	2 000	8 000
Гербицидтермен тазалау	теңге	1	2 000	8 000
Инсектицидтермен тазалау (2-рет)	теңге	2	2 000	16 000
Шабықтау (3-рет)	теңге	3	2 000	24 000
Фунгицидтермен тазалау	теңге	1	1 500	6 000
Бақшаның арықарасын қысу	теңге	1	2 500	10 000
Дизельді жанғыш	литр	100	110	44 000
Барлығы				132 000



3 жыл				
Атауы	Өлшем өзгеруі	қалыпты 1 га	баға	барлығы
Каратэ (инсектицид)	литр	1	4500	18 000
Топаз (фунгицид)	литр	0,5	8500	17 000
Азотты тыңайтқыш	кг	50	60	12 000
Фосфорлы тыңайтқыш	кг	60	80	19 200
Дизельді жанғыш	литр	83	110	36 520
Суару суы	1000кубм	7,85	1200	37 680
Электроэнергиясы	кВт	338	15	20 280
Орама материалы	бас	20	150	12 000
Кесімді еңбекақы			200 000	800 000
Барлығы				972 680
<i>Агротехникалық қызметтер</i>				
Сабақтарын жинау	теңге	1	2 000	8 000
Сабақтарын әкету	теңге	1	2 000	8 000
Арықарасын тырмалау	теңге	1	2 000	8 000
Ербицидтермен тазалау	теңге	1	2 000	8 000
Инсектицидтермен тазалау(2-рет)	теңге	2	2 000	16 000
Шабықтау (3-рет)	теңге	3	2 000	24 000
Фунгицидтермен тазалау	теңге	1	2 000	8 000
Егінді теруге дайындалған жұмыстар	теңге	1	1 000	4 000
Егін жинау	теңге	1	20 000	80 000
Көлікке егінді арту және тасу	теңге	1	2 000	8 000
Бақшаның арықарасын қысу	теңге	1	2 500	10 000
Дизельді жанармай	литр	110	110	48 400
Барлығы				230 400
4 жыл				
Атауы	Өлшем өзгеруі	қалыпты 1 га	баға	барлығы
Каратэ (инсектицид)	литр	1	4500	18 000
Топаз (фунгицид)	литр	0,5	8500	17 000
Азотты тыңайтқыш	кг	50	60	12 000
Фосфорлы тыңайтқыш	кг	60	80	19 200
Дизельді жанғыш	литр	83	110	36 520
Суару суы	1000кубм	7,85	1200	37 680
Электроэнергия	кВт	338	15	20 280
Орама материалы	бас	60	150	36 000
Кесімді еңбекақы			320 000	1 280 000
Барлығы				1 476 680
<i>Агротехникалық қызметтер</i>				
Сабақтарын жинау	теңге	1	2 000	8 000
Сабақтарын алып кету	теңге	1	2 000	8 000



Арықарасын тырмалау	теңге	1	2 000	8 000
Гербицидтермен тазалау	теңге	1	2 000	8 000
Инсектицидтермен тазалау (2-рет)	теңге	2	2 000	16 000
Шабықтау (3-рет)	теңге	3	2 000	24 000
Фунгицидтермен тазалау	теңге	1	2 000	8 000
Егінді теруге дайындалған жұмыстар	теңге	1	1 000	4 000
Егін жинау	теңге	1	60 000	240 000
Көлікке егінді арту және тасу	теңге	1	2 000	8 000
Бақшаның арықарасын қысу	теңге	1	2 500	10 000
Дизельді жанармай	литр	110	110	48 400
Барлығы				390 400
5 жыл				
Атауы	Өлшем өзгеруі	қалыпты 1 га	баға	барлығы
Каратэ (инсектицид)	литр	1	4500	18 000
Топаз (фунгицид)	литр	0,5	8500	17 000
Азотты тыңайтқыш	кг	50	60	12 000
Фосфорлы тыңайтқыш	кг	60	80	19 200
Дизельді жанғыш	литр	83	110	36 520
Суару суы	1000кубм	7,85	1200	37 680
Электроэнергия	кВт	338	15	20 280
Орама материалы	бас	60	150	36 000
Кесімді еңбекақы			400 000	1 600 000
Барлығы				1 796 680
<i>Агротехникалық қызметтер</i>				
Сабақтарын жинау	теңге	1	2 000	8 000
Сабақтарын алып кету	теңге	1	2 000	8 000
Арықарасын тырмалау	теңге	1	2 000	8 000
Гербицидтермен тазалау	теңге	1	2 000	8 000
Инсектицидтермен тазалау (2-рет)	теңге	2	2 000	16 000
Шабықтау (3-рет)	теңге	3	2 000	24 000
Фунгицидтермен тазалау	теңге	1	2 000	8 000
Егінді теруге дайындалған жұмыстар	теңге	1	1 000	4 000
Егін жинау	теңге	1	60 000	240 000
Көлікке егінді арту және тасу	теңге	1	2 000	8 000
Бақшаның арықарасын қысу	теңге	1	2 500	10 000
Дизельді жанармай	литр	110	110	48 400
Барлығы				390 400

Тыңайтқыштар:

3.Азотты тыңайтқыш 1 000 кг – 60 теңгеден = 60 000 тг

4.Фосфорлы тыңайтқыш 1 200 кг –80 теңгеден = 96 000 тг

5.Көшеттері (5x2,5) 3 200бас. – 2 800 теңге/бас. = 8 960 000 тг

6.Гербицидтер (Ураган) 9,6 литр * 2 000 теңге = 19 200 тг



**ОҢТҮСТІК ҚАЗАҚСТАН ОБЛЫСЫ
КӘСІПКЕРЛЕР ПАЛАТАСЫ**

7.Инсектицидтер (Каратэ) 20 литр * 4 500 теңге = 90 000 тг

8.Фунгицид (Топаз) 10 литр * 8 500 теңге = 85 000 тг

БАРЛЫҒЫ: 9 310 200 теңге.

Бірінші егіннің 3 жылдағы шығыны:

8.Көшеттері және тыңайтқыштары – 9 310 200 теңге.

9.Өңдеу бойынша тыңайтқыштар – 477 320 теңге.

10.Сумен жабдықтау – 113 040 теңге.

11.Дизельді жағармай – 242 880 теңге.

12.басқалары – 2 821 096 теңге.

Барлығы 4 га: 12 964 536 теңге, соның ішінде 1 га: 3 241 134 теңге.

5 жылға шығындар көлемі 8 599 236 теңгені құрайды, соның ішінде 1 га – 4 649 808 теңге, өз құны 1 кг абрикосқа = 4 649 808 теңге/18 000 кг = 258,3 теңге.

сатылым бағасы= 340 теңге/кг.

таза табыс = 340 теңге – 258,3 теңге = 81,7 теңге.

1 га таза табыс: 81,7 теңге x 18 000 кг = 1 470 600 теңге.

жәрдемақылар: 2 жылға – 615 388 теңге, 3 жылға – 28 270 теңге, 4жылға – 31 126 теңге = 674 784 теңге.

барлығы 1 га: 2 145 384 теңге.

Жобаның жүзеге асуына инвестиция мен шығындар

Жобаның жалпы инвестициялық шығындары өзіне алады:

Шығындардың атауы	Шығындар, тг.
Жер 4 га	400 000
Ұрықтар	8 960 000
Тыңайтқыштар және агрохимикаттар	350 200
Механизмдерді жалдау	477 320
Дизельді жағармай	242 880
Сумен жабдықтау	113 040
Еңбекақы	2 635 686
Әлеуметтік салық және әлеуметтік бөлу	350 106
Басқалар	185 410
Барлығы	13 714 642

Алғашқы 3 жылдағы инвестициялар жер учаскесін сатып алуға, егетін өнімдерді сатып алуға, тыңайтқыштар мен агрохимикаттарды, дизель жағармайын, сумен жабдықтауға, еңбек ақысына барлығы **13 714 642 теңге** жұмсайды.

Қаржылық жоспар

Тарау атауы	1 жыл	2 жыл	3 жыл	4 жыл	5 жыл
Жәрдемдесу	0		2 720 000	8 160 000	13 600 000
Өнімділік шығындары – шикізат және материалдар	9 310 000	75 800	66 200	66 200	66 200
Жалпы табыс	-9 310 000	-75 800	2 653 800	8 093 800	13 533 800
Операциялық шығынның қорытындысы	726 925	1 466 187	1 811 330	2 225 773	2 784 621
<i>Еңбек ақы (жалдамалы жұмысшылар)</i>	<i>375 686</i>	<i>400 000</i>	<i>600 000</i>	<i>800 000</i>	<i>1 280 000</i>
<i>Еңбекақы (бағбанышы)</i>	<i>0</i>	<i>630 000</i>	<i>630 000</i>	<i>630 000</i>	<i>630 000</i>
<i>Техниканы жалдау</i>	<i>114 920</i>	<i>132 000</i>	<i>230 400</i>	<i>390 000</i>	<i>390 000</i>
<i>Сумен қамтамасыз ету</i>	<i>37 680</i>	<i>37 680</i>	<i>37 680</i>	<i>37 680</i>	<i>37 680</i>
<i>Дизель жағармайы</i>	<i>77 440</i>	<i>80 520</i>	<i>84 920</i>	<i>84 920</i>	<i>84 920</i>
<i>Еңбекақысының қорынан бөліп алу</i>	<i>79 874</i>	<i>125 986</i>	<i>144 246</i>	<i>162 506</i>	<i>206 330</i>
<i>Басқалары</i>	<i>41 325</i>	<i>60 001</i>	<i>84 084</i>	<i>120 667</i>	<i>155 691</i>



Операциялық кіріс	-10 036 925	-1 541 987	842 470	5 868 027	10 749 179
Корпоративтік табыс салығы	0	0	81 600	244 800	408 000
Таза кіріс	-10 036 925	-1 541 987	760 870	5 623 227	10 341 179

Алмастыру қызметінен табыс

1 кг көтерме бағасы 340 теңгені құрайды. Абрикосты 100% сатудағы жалпы көмектесу 4 га: 18 000 кг x 340 теңге = 24,4 млн. теңге жылына шығады.

Астық өнімділігі ц/га 3 жылда	20
Астық өнімділігі ц/га 4 жылда	60
Астық өнімділігі ц/га 5 жылда	100
Абрикос бағасы, теңге/кг	340
Көлемі, кг	18 000
Жәрдемдесу, теңге	24 480 000

Шикізат және материалдар. Абрикосты өсіруге тікелей шығындар ретінде көшеттері, тыңайтқыштары және агрохимикаттары шығын болып келеді. 18 000 кг абрикосқа, 1 000 кг азотты тыңайтқыш, 1 200 кг фосфорлы тыңайтқыш, 9,6 л гербицид (Ураган), 20 л инсектицид (Каратэ), 10 л фунгицид (Топаз), 3 200 бас көшет қажет. Жылына беретін максималды егістік 100 ц/га құрайды.

Егін аумағы	га	4
Гербицидтер (Ураган) 9,6 л/4 га 2000 теңгеден	тг	19 200
Инсектицидтер (Каратэ) 20 л 4 500 теңгеден	тг	90 000
Фунгицид (Топаз) 10 л 8 500 теңгеден	тг	85 000
Азотты тыңайтқыш 1 000 кг 60 теңгеден	тг	60 000
Фосфорлы тыңайтқыш 1200 кг 80 теңгеден	тг	96 000
көшеттер 3 200 шт./4 га 2 800 теңгеден	тг	8 960 000
Шикізатқа кететін жалпы шығын	тг	9 310 200

Бюджеттен бөліп шығару және еңбек ақы. Абрикосты тиімді өсіру үшін төмендегідей қызметкерлер қажет:

Бөлімнің атауы	1 жыл	2 жыл	3 жыл	4 жыл	5 жыл
<i>Еңбекақы (жалдамалы)</i>	375 686	400 000	600 000	800 000	1 280 000
- еңбекақы мөлшері	37 568	40 000	40 000	40 000	40 000
- адам саны	5	5	5	5	8
- ай саны	2	2	3	4	4
<i>Еңбекақы (бағдашы)</i>		630 000	630 000	630 000	630 000
- еңбекақы мөлшері		70 000	70 000	70 000	70 000
- адам саны		1	1	1	1
- ай саны		9	9	9	9

Әлеуметтік салық

Жобаның басшысы өзі үшін екі айлық көрсеткіш көлемінде әлеуметтік салық төлейді және бір айлық көрсеткіш көлемінде әрбір жұмысшыға төлейді:

Бөлім атауы	1 жыл	2 жыл	3 жыл	4 жыл	5 жыл
<i>Бастамашының әлеуметтік салығы</i>	44 448	44 448	44 448	44 448	44 448
- теңге МРП	1 852	1 852	1 852	1 852	1 852



ОҢТҮСТІК ҚАЗАҚСТАН ОБЛЫСЫ
КӘСІПКЕРЛЕР ПАЛАТАСЫ

- көлем (есе)	2	2	2	2	2
- ай саны	12	12	12	12	12
Жалдамалы жұмысшылардың әлеуметтік салығы	18 520	18 520	27 780	37 040	59 264
- адам саны	5	5	5	5	8
- теңге МРП	1 852	1 852	1 852	1 852	1 852
- көлем (есе)	1	1	1	1	1
- ай саны	2	2	3	4	4
Бағбанның әлеуметтік салығы	0	16 668	16 668	16 668	16 668
- адам саны	0	1	1	1	1
- теңге МРП	1 852	1 852	1 852	1 852	1 852
- көлем (есе)	1	1	1	1	1
- ай саны	0	9	9	9	9
Әлеуметтік салық бойынша қортынды:	62 968	79 636	88 896	98 156	120 380

Зейнетақы қорынан алынатын еңбекақының әлеуметтік бөлінісі 5 % тең:

Бөлім атауы	1 жыл	2 жыл	3 жыл	4 жыл	5 жыл
Жалдамалылардың әлеуметтік бөлінісі	16 906	18 000	27 000	36 000	57 600
- еңбекақысы	375 686	400 000	600 000	800 000	1 280 000
- ОПВ	37 569	40 000	60 000	80 000	128 000
- төлем	5%	5%	5%	5%	5%
Бағбанның әлеуметтік бөлінісі	0	28 350	28 350	28 350	28 350
- еңбекақысы	0	630 000	630 000	630 000	630 000
- ОПВ	0	63 000	63 000	63 000	63 000
- төлем	5%	5%	5%	5%	5%
Әлеуметтік салық бойынша қортынды:	16 906	46 350	55 350	64 350	85 950

Бюджетке салықтар және төлем. Жоба аясында корпоративті табыс салығы төленеді ол көмектесудегі 3%-нан 734,4 тыс. теңге (24,4 млн. теңге * 3%) төленеді.

Жобаның мемлекеттік қолдау шарасы және қаржыландыру

ЕДБ арқылы несиелендіру. 14% мөлшерлемеді 3 жылға дейін қарызын өтеу және жарты жылға кейінге қалдыру, кейіннен ай сайын төлеп тұру.

«Жұмыспен қамту - 2020» бағдарламасы аясында несиелендіру. Бағдарлама бойынша ауыл тұрғындары үшін өз ісін ұйымдастыру үшін бюджеттік қаржы бөлінеді.



45. ТАҢҚУРАЙ ӨСІРУ



Жоба анкетасы:

Инвестициялық жобаның мақсаты: Таңқурай өсіру және алынған өнімді сату және көтерме бөлшектеп сату негізгі мақсаты болып табылады.

Өнім: Құлпынай, таңқурай.

Жобаның бағасы: 4,6 млн. теңге.

Жобаның сатылымы: 2 жыл.

Жобаның тұжырымдамасы:

Жоба 2000 м² аумақта таңқурай өсіруді қарастырады. Бұл түр таңқурай өсірудің көптеген мүмкіндіктерін ашады. Қарапайым таңқурайдан айырмашалығы ремонтанттық түрі аз шығынды және уақытты қажет етеді, өте көп және негізгі экологиялық таза өнімді алуға септігін тигізеді, балғын жидектерді қолдану уақытын ұзартады. Бұл түрі әсіресе оңтүстік аймақтарда өзін жақсы сезінеді, онда қарапайым таңқурай түрі жоғары температурада және жеткіліксіз ылғалдықта жазғы күндері толықтай егінін құра алмайды.

Өнімнің сипаттамасы:



Таңқурайдың жидегі өзінің емдік және дәмдік қасиетімен танымал. Таңқурайды балғын кезінде де және өңделген күйінде де қолданады. Мысалы таңқурай тосабы суықтағанда жақсы көмектеседі. Бұны барлығы біле бермейді және оны екінші бірі еге алмайды. Үлкен қалаларда тұратын халықтар бұл жемісті өте қажет етеді, бірақ олар уақытының көбісін жұмысында өткізгендіктен олар үй аумағында бұл жемісті өсіре алмайды тіпті аумағы жоқтың қасы.

Маркетингтік талдау және өтім

Жобаны жүзеге асыруда нарықтың жағдайын біле отырып, келесі жағдайларды сақтау керек:

1. Нарықтық баға. Таңқурай нарық бағасында іске асырылады.
2. Жоғарғы сапа. Өнімнің жоғарғы сапасы жидектің дұрыс

сақталуына және терілуіне байланысты болады., бұл тауар түрінің жақсы көрсетуіне септігін тигізеді.

Таңқурай егудің технологиясы

Жидек егу үшін бізге қолайлы жер керек және оны дайындау керек. Ол үшін бізге алдымен учасок керек оның жоғарғы қабатын алып, арамшөптерінен және тамырлардан тазылау керек. Содан соң ұрықты топырақпен сеуіп тыңайтқыш себу себу керек. Бұл процедура 10 жылда бір рет жасалады. Сол үшін еңбектену керек.

Екінші кезең жидектің сортын таңдау керек. Таңқурайдың ремонтанттық түрін тек жылыжайда өсірген тиімді. Көшеттері 2-3 айда өнімдерін бере бастайды. Егер топырағын жзақсылап тыңайтса онда ол 1,5-2 айда да өнімін береді. Ұрықталу кезеңінде таңқурай 8-9 жеміс береді. Әсіресе таңқурайды кешкі күзде жинаған дұрыс, бұл кезде барлық жемістердің уақыты біткен кез болады. Экономикалық тұрғыдан алғанда да бұл өсімдікті өсіру өте пайдалы. Өйткені қолдан жасалған сәуле беру, және суықтан қорғануы оған жылу аз қажет.

Таңқурайды ерте көктемде немесе күзде еккен дұрыс, бұл кезде көшеттері өңе бастамайды. Бұл кезде ауа ылғал болып, егін үшін өте пайдалы болады. Егер сіз таңқурайды көктемде егетін болсаңыз ол кезде көшеттерін көміп тастап, суғару керек. Еңкейген күйінше көму керек.

Ремонтанттық таңқурайдың сорты:

-Қызғылт сары ғажайып. Атауы оның сырт түрін хабарлайды. Егін көлемі 8 кг дейін жеміс береді.

-Геракл. Атауы өзі үшін айтып тұр. Бір тармағынан 8-9 кг жидек теріп алуға болады. Булл сорт көп өнімбереді және ұрықты.

-Атлант. Ең зақымданбайтын түрі. Өркені 2 метрге дейін жетеді. Бұл құрғақшылыққа қарсы тұра алатын сорт түрі.



-Ремонтанттық таңқурай – бұл көпшілік үшін тиімді. Ол көптеген қоздырғыштарға және зиянкестерге қарсы тұра алады. Оның үстіне оған шығын аз кетеді, яғни экономикалық жағынан пайдалы. Ол қарапайым таңқурайдың барлық тімді жақтарымен дәрумендерімендеріне ие, дұрыс күтім арқасында егінді жылына бірнеше рет алуға болады. Егер ол жылына бір рет қана жеміс беретін болса да бұл аз емес. Оның көп өнім беретінін ескеру керке. Бұл жылыжайда өсіруге ыңғайлы сорт түрі болып табылады.

Жер қазу жұмыстары. Таңқурай отырғызылған үңгірлерден соң орнын тегістеп, жайғайды. Егетін шұңқырларды 30/30/30 см тереңдікте қазады. Егетін топырақты әртүрлі жидектерге 2-3 кг есебінде көң себеді. Шұңқырға бұтақты қондырып, 5-6 см терең орналасу керек. Өсімдіктің тамыры кең жайылып, кейіннен оны тығыздайды.

Суару. Егілген бұтақтың маңын суару үшін кішкене шұңқыр жасайды. Суаруды су сепкішпен немесе ықпалдасу тәсілі арқылы жасайды. Бір өсімдікке 6-7 л су береді. Суғарудан соң топырақты көңмен немесе (торфпен, қарашірікпен, және т.б.) көмеді. Таңқурайды суғаруда көп өнімді алады. Суару келесі жағдайларда орын алады: гүлдеу алдында, жидектерінің дамуы алдында, кейіннен екі-үш рет жидектерінің дамуы кезінде суарады. Әрбір суаруда 1 ш.м 3-3,5 шелек су береді. Суару көпнесе тамшылатып суару әдісімен жүргізеді. Су сіңген соң атызын жауып, топырағын қопсытады.

Тыңайтқыштар және минералдар. Таңқурайдың егіні органикалық және минералды тыңайтқыштарды қолданумен тығыз байланыста. Тыңайтқышты күзде жерді аудармас бұрын ендіреді. Әрбір гектарға екі жылда бір рет көңді 2-3центнер етіп ендіреді.

Минералды тыңайтқыштар жылсайын 20 соттыққа дейінгі есеппен ендіреді:

-аммиак селитрасы - 12 кг;

-суперфосфат - 25кг;

-калий тұзы -16 кг

-несепнәр - 9 кг.

Өсімдіктің өлшемі өз еркінде оңтүстік аймақтарда тыңайтқыштар аз көлемде алынады, ал аз еркінде солтүстік аймақтарда көп мөлшерде алынады.

Жобаның дамуына инвестициялық қаржыландыру

Капиталға қажетті қаражат	Бағасы
Жылыжай, 20 соттық	4 000 000
Тамшылатып суғару әдісі	320 000
Көшеттер (1,5x2), 600	180 000
Тыңайтқыштар	5 776
Су	96 000
Барлығы	4 601 776

Жылыжай. Жылыжайдың бір квадрат метрінің бағасы– 2,000 теңге, 2,000 м2 жылыжай салуға кеткен барлық шығын 4 млн. теңге.

20 соттық жерді *тамшылатып суғару әдісіне* есептелген қаражат мөлшері 320 мың теңге.

Көшеттер. 600 көшеттерді отырғызу барысында 2x1,5 көлеміне кеткен қажетті көшеттік материал әрбір көшет 300 теңге. (600 көшет*300 теңге/көшет = 180 мың теңге)

20 соттық жерге кететін тыңайтқышқа кететін нормалық шығын:

Тыңайтқыш	Нормалық шығын, кг 20 соттық	Бағасы, теңге	Сомасы, теңге
Аммиакты селитра	12	60	720
Суперфосфат	25	90	2 250
Калий тұзы	16	100	1 600
Несепнәр	9	134	1 206
Барлығы	62		5 776

Суғармалы су. Әр көшетке жылына 3 - 4 рет орта есеппен 7 литр су кетеді. 600 көшеттің әрқайсысына * 7 литр су * 4 рет мезгіліне = 96 мың теңге.

Суғару саны	4
-------------	---



ОҢТҮСТІК ҚАЗАҚСТАН ОБЛЫСЫ
КӘСІПКЕРЛЕР ПАЛАТАСЫ

1м2, м3 шығын нормасы	0,03
Көгалдандыру көлемі	1 000
м3- ке кететін барлық су шығыны	120
1 м3 судың бағасы воды, теңге	800
Судың барлық шығыны	96 000

Кіріс - шығыс есебі:

Мақаланың атауы	1 жыл	2 жыл	3 жыл
Таңқурайдың сатылуынан түскен пайда	3 510 000	3 510 000	3 510 000
Операциялық шығындардың қорытындысы	824 648	644 648	644 648
<i>Көшеттер</i>	<i>180 000</i>	<i>0</i>	<i>0</i>
<i>Тыңайтқыштар және минералдар</i>	<i>5 776</i>	<i>5 776</i>	<i>5 776</i>
<i>Сугармалы су</i>	<i>96 000</i>	<i>96 000</i>	<i>96 000</i>
<i>Жер жұмыстары</i>	<i>100 000</i>	<i>100 000</i>	<i>100 000</i>
<i>Қызметі және аударымдар</i>	<i>442 872</i>	<i>442 872</i>	<i>442 872</i>
Операциялық кіріс	2 685 352	2 865 352	2 865 352
Корпоративтік табыс салығы	105 300	105 300	105 300
Таза пайда	2 580 052	2 760 052	2 760 052
Жинақталған табыс	2 580 052	5 340 104	8 100 156

Дайын өнімді сатудан түскен пайда. Шығарылған өнімнің жалпы 1жылдық көлемі орта есеппен 5 400 кг - ды құрайды. Орта есеппен таңқурайдың бағасы жылына 650 теңге болғанда түскен пайданың жалпы бағасын құрайды:

1 түптің орта есеппен беретін өнімі, кг	9
Түптердің саны	600
20 соттық егіс, кг	5 400
1 кг-ның бағасы	650
Сатудан түскен пайда	3 510 000

Түзу және ортақ шығындар әр адама кететін шығынды қосқанда 763,532 теңгені құрайды

Персонал және шығындар:

Қызметі/Мамандығы	Айлық ақысы, теңге	Жылдық ақысы, теңге
Бағбан-оператор	30 000	360 000

Жобаның бастаушысы әлеуметтік салықты екі айлық көрсеткіштік еңбекақы көлемінде өзі үшін және әр қызметкер үшін бір айлық еңбекақы көрсеткіш түрінде төлейді. $((1\ 852 * 2 + 1\ 852\ МРП * 1\ қызметкерге) * 12\ ай = 66,672\ теңге)$. Әлеуметтік аударымдар зейнетақы қорын алып тастағандағы өтелген еңбекақының 5 % - на тең $(360\ мың\ теңге * (1 - 10\%)) * 5\% = 16\ 200\ теңге$.

Әлеуметтік салық, теңге	16 200
Әлеуметтік аударымдар, теңге	66 672

Бюджетке төленетін салық және төлемдері. Жобаның аясында корпоративтік табыс салығы төленіп отырады, табыстың 3% - 105 мың теңге $(3,5\ млн.\ теңге * 3\%)$.

Жобаны қаржыландыру:

Егер сіздің қолыңызда қаржы болмай, бірақ өз ісіңізді бастағыңыз келсе, қосымша қаржы табуға болатын жолдары бар. Қаржыландыру жолдары:

ЕДБ арқылы кредиттеу. Төлеу уақыты 18 ай, жарты жылға шектеулерімен, келсі арығарай ай сайын төлеуге



**ОҢТҮСТІК ҚАЗАҚСТАН ОБЛЫСЫ
КӘСІПКЕРЛЕР ПАЛАТАСЫ**

болатын қаржылық есептер 14% пайыздық үстемені көрсетті.

Кредиттеу шегінде "Еңбекпен қамту - 2020» бағдарламасының жүзеге асуы. Бағдарлама аясында Ауылдық тұрғындардың өз ісін ашуға бюджет тарапынан бөлінетін қаражаттар қарастырылған.



46. САҢЫРАУҚҰЛАҚ ӨСІРУ



Жобаның анкетасы:

Инвестициялық жобаның мақсаттары: саңырауқұлақ өсіру.

Өнімділік: жылына 4,8 тонна саңырауқұлақ, егістің ауданы 500 ш.м.

Өнім: саңырауқұлақтар.

Жобаның бағасы: 1,1 млн. теңге.

Өтімділіктің мерзімі: 1 жыл.

Жобаның тұжырымдамасы

Жобаның мақсаты саңырауқұлақтың неше түрлі түрін өсіру. Бұл жоба бизнес - жоспар құрылымы бойынша саңырауқұлақ өсіру жұмысымен айналысатын кәсіпкерлерге көмек ретінде құрылған. Жобада ең көп шығындар жабдықтарға, персоналға және өнімнің өрлеуіне көзделген. Күнделікті жағдайда әрбір кәсіпкер өз ыңғайына қарай әрекет жасайды.

Осы процессте қолданылатын жабдықтардың барлығы, транспорт және шығын материалдары сапасы жағынан барлық қазіргі талаптарға сай және қолдануға рұқсат етілген.

Өнімнің сипаттамасы

Саңырауқұлақтың азықтық бағалануы жұмыртқаға, етке, көкөністерге және жемістерге теңестіріледі. Бір таңданарлығы - саңырауқұлақтың азықтық қуаттылығы оны дайындау барысында, кептіргенде де, қуырғанда да өзінің пайдалы құрамын жоғалтпайды. Саңырауқұлақтарда ақуыз және көміртегі үлкен көлемде кездеседі, бірақ саңырауқұлақтардың аминақышқылды құрамы толық емес, ал ақуыздар өте жай қорытылады. Олардың құрамында витаминдер мен минералдар аз мөлшерде кездеседі. Олар: В, С, РР, D, йод, цинк, фосфор, кальций және т.б.

Саңырауқұлақтардың құрамында май мүлдем жоқ, сондықтан саңырауқұлақтардың калориясы өте төмен. Көптеген диетада саңырауқұлақтарды әртүрлі мөлшерде көптеп қолданылады. Сонымен қатар, ет жемейтін адамдар да саңырауқұлақты көп пайдаланады. Өйткені, олар ет пен жұмыртқа жемейтін болғандықтан ақуызды керек мөлшерде тамақтан ала алмайды. Бірақ саңырауқұлақтардың құрамында майдың болмауымен қатар, олар адам ағзасындағы зиянды зат холестеринді жоюға да көмектеседі. Дәрігерлер жүрек тамыр және эндокринді ауруға шалдыққандарға саңырауқұлақ пайдалануға кеңес береді.

Саңырауқұлақтың кез - келген түрінде эрготионеин, яғни мықты табиғи антиоксидант болады. Тексерулердің қорытындысы бойынша, бұл зат рак клеткаларымен күреседі. Саңырауқұлақтардың құрамында глюкоздардың арқасында иммундық жүйе қалпына келеді және олар ағзаның инфекциялық аурулардан қорғайды. Сондықтан қайнатылған саңырауқұлақтарды вирусқа қарсы адамдардың көпшілігі тұмаумен ауырғанда иммунитетін көтеру үшін ұсынады.

Халықтық медицинада саңырауқұлақты атеросклерозбен, қан диабеті, гипертония және семіздікпен күресу үшін қолданады. Сонымен қатар осы аурулардың алдын алу үшін де пайдаланылады. Көптеген саңырауқұлақтарда қатты әсер етуші экстрактілер, яғни мигреньмен, туберкулезбен, ауатамырлық тұншықпамен, құрттармен, асқазан жарасымен күреседі. Күнделікті ғалымдар саңырауқұлақтың пайдалы ұрғашылықтарын растайды, зерттеу жасайды және құрамынан жаңа пайдалы заттарды табады. Бірақ шипагерлер көптен саңырауқұлақтардағы барлық ұрғашылықтарды біледі, ал қазіргі медицина оларға дейінгі кездермен танысады.

Маркетинг жоспары және нарық сараптамасы

«Жұмыспен қамту 2020» бағдарламасы аясында Алматы облысында Қарай ауданында жылына 500 тонна шамасында шампиньондарды өсіруге арналған ауылшаруашылық жылыжай комплексін салу көзделіп отыр. Жобаның жүзеге асуы Алматы халқының 80% - ын саңырауқұлақ өнімімен қанағаттандыруға мүмкіндік береді.

«KazEcoFood» компаниясының директоры айтып өткендей, жоба технологиялық ноу-хау енгізуін түсінеді, толықтай қалдықсыз және экологиялық таза өндіріс болып табылады. Сонымен қатар нәрдің пайдалы және керек продуктін импорттық сұрақтарын шешеді. Компанияда өнімді Қарағандыға, Астанаға және де шет елдерге жеткізілуі жоспарланып отыр.



Сонымен қатар, Оңтүстік Қазақстан облысында трюфельтің қымбат саңырауқұлақ өсірумен шұғылдану көзделіп отыр. Бұл жобаны жүзеге асыруды Оңтүстік Қазақстан облысы Түлкібас ауданының жеке кәсіпкері қолына алып отыр.

Түлкібас ауданының жеке кәсіпкері кем дегенде 200 долларға алуға болатын трюфельді өсіруді қолға алып отыр. Жергілікті биліктегілерден осы шағын бизнес дамыту үшін бес гектар жер берілді.

«Әкімшіліктен бізге бөліп беріп жатқан жерлер осы саңырауқұлақтарды өсіруге кетеді, себебі, небәрі бес жылдан кейін осы әрбір гектар жерден 90–100 килограмм трюфель ала аламыз, - дейді кәсіпкер. - Барлық жинақталған өнімдерді экспортқа шығарамыз. Алдымен, Кедендік одақтасқан елдерге шығаруды бастаймыз, және уақыт өте келе, егер біздің өніміміз барлық санитарлық талаптарға және дәмдік нормаға сай болса, басқа да еуропалық саудаға шығару көзделіп отыр.»

Кәсіпкердің сөзіне сенсек, саңырауқұлақтардың сынамалы сорттарын ол Франция елінен сатып әкелмек. Бұл жобаның екі гектар жерге жүзеге асуын шамамен есептесек 12 млн. теңгені құрайды.

Саңырауқұлақты пайдалану және оған деген сұраныс күн санап артып келеді. Бұған себеп ет және шұжық өнімдері құнының дем арада өсуі болып отыр, сонымен қатар көптеген ет өнімдерінің сапасының жақсы болмауын да ескере кетуіміз керек. Бұндай жағдайларда бағасы да көңіл көншітерлік, экологиялық жағынан да таза саңырауқұлақ өнімінің сұранысы үнемі өсіп отырады.

Сонымен қатар жас саңырауқұлақтарды көтермелі бағамен сатып алушылар да аздаған көлеммен жұмыс жасамайды. Сауда нарығында саңырауқұлақтарды жүргізудің стабилді көлемі кем дегенде айына 1000 кг болуы тиіс.

Және де осы саңырауқұлақ өнімдерін кішігірім кафелерге, сауда орталықтарында көкөністер сататын жергілікті кәсіпкерлерге, сонымен қатар осы саңырауқұлақ өнімдерін үйіне заказ беріп алдыратындай жағдай жасалу жоспарға еніп отыр. Жоғары сапалы жас өнімге деген сұраныс, және де сатып алушылардың уақыттан ұтуы, өсірілген дайын өнімнің біраз бөлігін жақсы бағада сатылымда айналуы жақсарады.

Технологиялық процесс

Саңырауқұлақ кәсібінің танымал түрі ретінде вешенка саңырауқұлағын өсіру қоланылады. Оның сыры мынада: шампиньон, ояпта саңырауқұлақ түрлеріне қарағанда субстраттың дайындалу технологиясы және де саңырауқұлақтың осы түрін өсіру өте жеңілрек, әрі арзанырақ түседі. Вешенканы ашық жерлерде де және жабық бөлмеде де өсіруге қолайлы. Екінші жағынан алып қарасақ, егістікті барлық жыл мезгілдерінде жинап алуға болады, сондықтан кәсіпкерлер саңырауқұлақты өсірудің осы әдісін көбірек қолданады.

Алдымен сізге таза және құрғақ бөлме қажет (жылыжай, подвал, бөлме, сарай). Сосын, қабырғаны және еденді хлор әктің ашпасымен дезинфекциялауға және ауасын тазартуға кеңес беріледі.

Бірінші бөлме саңырауқұлақтардың көктеуіне қажет, ал екіншісі, саңырауқұлақтың өсу кезеңінде қажет болады.

Келесі субстратты дайындау керек. Осы мақсат үшін сабан емес қылқанның тал-шыбығының үгінділері, қабық айғабақ немесе көрінгеннің қоспасының осы материалдардан жолайды. Керекті материалдар:

• майдалау, үгіту;

• зарарсыздандыру (ыстық суға қайнатып, сосын салқындату).

Бұдан әрі субстрат саңырауқұлақ мицелиі салынғанның арасындағы полиэтиленді қапқа салынады. Ол қапта диаметрлі ойықтар әрбір 10-15 сантиметр арқылы 1,5-2 сантиметрмен жасалынады.

Қаптардың температурасы 22-25 градусты құрайтын және ауа ылғалдылығы шамамен 95% - ды құрайтын жабық бөлмеде қалдырамыз. 20-30 күннен кейін қаптарды келесі екінші суығырақ бөлмеге ауыстырамыз.

Вешенка өсетін бөлме арнаулы ауасын тазартуды және дымдануды сұрайды. Қиын технологияларға жүгінбес үшін жеңіл әдістерді қолдансақ та болады: бірнеше шелектік ішіне суды толтырып қою керек, ал ауаның тазаруын вентилятордың көмегімен жүзеге асырсақ та болады.

Бөлменің температурасы +12-18 градусты ұстап тұруы қажет, ал ылғалдылығы – 95%. Жарықпен қамтамасыз ету тәуліктің 12 сағатында жүзеге асуы керек, ол үшін күндізгі жарық шамдары да қолданыла береді.

Бір қаптан екі егістік жинап аламыз, одан кейін оны арнайы заттармен қамтамасыз етуіміз керек.

10 кг субстраттан 3 кг саңырауқұлақ алу өз шамасы болып табылады. Жылында субстратты 4-5 рет (екі-үш айда бір) ауыстыруға болады. Осы жағдайда өз алқабымыздың шаршы мерінен жылына 8-100 кг саңырауқұлақ алуға болады.

6 соттық жерге саңырауқұлақты өсірудің технологиялық картасы

Параметр	Белгілену	Жанадан	Қозықұйрықтар
Субстраттың құны, теңге/т	9 123	9 123	29 194
Мицелинің шығыны, субстраттың салмағының %	4%	4%	0,60%
Субстраттың құны, теңге/кг	328	365	365



Егістік, субстраттың салмағының %	30%	30%	20%
1 тонна субстратты қолдану барысындағы субстраттың бағасы	5 474	5 474	25 545
1 тонна субстратты қолдану барысындағы мицелийдің бағасы	3 649	10 948	1 825
1 тонна субстратты қолдану барысындағы үстеме шығындар (қап, тыңайтқыштар, күресу жолдары, жарық түсіру, дымдану, ауаны жаңарту) жалдаманың бағасынсыз	5 474	5 474	5 474
Транспорттық, рекламалаға кеткен шығындар	3 649	3 649	3 649
Барлығы, 1 тоннаға кеткен субстраттың шығыны	18 246	25 545	36 493
Екі егістіктің массасының бір тонналық субстраты, кг	600	600	400
Келтірілген шығындардың кірісі, көтермелі бағамен беретін қайтарым вешенка мен опята үшін 800 теңге./кг, шампиньон үшін 1200 теңге./кг.	480 000	480 000	480 000
Келтірілген кірістер мен шығындар бойынша салықтық таз пайда	461 754	454 455	443 507
Келтірілген кірістер мен шығындар бойынша бір айлық таза табыс	230 877	227 227	221 754

Егер он килограммдық қаптың ұзындығы 1 метр, көлемі 35 сантиметр екендігін есептесек, сонда 15 тоннаға 500ш.м. алаң керек.

Жобаның жүзеге асуына қажетті инвестиция және шығындар

Инвестициялық жоба бойынша барлық шығындар:

№	Атауы	Өлш. бір.	Саны	Бағасы, теңге	Сомасы, теңге
1	Субстрат (вешенка және опята)	т	10	9 123	91 230
2	Субстрат (шампиньон)	т	5	29 194	145 970
3	15 тонна субстратқа кететін үстеме шығындар	тг	15	5 474	82 110
4	15 тонна субстратқа кететін транспорттық шығындар	тг	15	3 649	54 735
5	Жалдамалы бөлме (2 айға)	ш.м.	500	400	200 000
6	Қызметтақы				600 000
	Барлығы:				1 174 045

Барлығы: 500 ш.м. көлемдік ауданына 1 174 045 теңге.

Қаржылық жоспар

Мақаланың атауы	1 жылдық, теңге
-----------------	-----------------



ОҢТҮСТІК ҚАЗАҚСТАН ОБЛЫСЫ
КӘСІПКЕРЛЕР ПАЛАТАСЫ

Кіріс	4 320 000
Өндірістік шығындар - шикізат және материалдар	957 930
Жалпы пайда	3 362 070
Операциондық шығындардың барлығы	2 734 101
<i>Қызметі</i>	<i>1 800 000</i>
<i>Транспорттық шығындар</i>	<i>164 205</i>
<i>Жалдамалы бөлме</i>	<i>600 000</i>
<i>Қызметінен аударым</i>	<i>169 896</i>
Операциондық кіріс	627 969
Корпоративтік табыс салығы	129 600
Таза пайда	498 369

Қызметті жүргізуден түскен пайда. Саңырауқұлақты жекелеп сату бағасы вешенка мен опята 800 тг/кг, шампиньонның бағасы 1200 тг/кг. Жылына осы айналымды үш рет жүргізуге болады, сонда вешенканың жылдық табысы 1 800 кг, опята 1 800 кг, ал шампиньон 1200 кг. Барлығы : 4 800 кг. Саңырауқұлақтар 100% сатылымға қойылған жағдайда жылдық жалпы кіріс 3 600 кг. x 800 теңге +1 200 кг x 1200 теңге = 4,3 млн. теңге.

Шикізат және материалдар. Саңырауқұлақтарды өсірудегі тікелей шығындарға мицелий, субстрат, тыңайтқыш, агрохимикаттар жатады.

Субстраттар	тонна	15
Барлық субстраттар	тг	319 310
Айланымның саны	барлығы	3
Небәрі тіке шығындар	тг	957 930

Бюджеттік қызметі және аударымдар.

Лауазым/мамандар	Айлық жалақы, теңге	Саны	Жылдық жалақы, теңге
Мамандар	75000	2	1 800 000
Барлығы			1 800 000

Әлеуметтік салық. Жобаның бастаушысы екі айлық көрсеткіш мөлшерінде өзі үшін және барлық жұмысшы үшін әлеуметтік салық төлейді (1 852 теңге АЕК * 2 * 12 мес. + 1 852 теңге АЕК *2 жұмыскер* 12 мес. =88 896 теңге). Әлеуметтік аударымдар зейнетақылық салымды алып тастағанда еңбекақының 5 % - ына тең. (1 800 тыс. теңге *(1-10%)*5% = 81 000 теңге).

Әлеуметтік салық, теңге	88 896
Әлеуметтік аударымдар, теңге	81 000

Жалға алу және тасымалдау. Ғимаратты жалға алудың ай сайынғы төлемі 500 ш.м. 200 тг = 100 000 тг x 6 айға = 600 000 тг. Тасымалдау шығындары 164 205 теңгені құрайды.

Бюджеттік салықтар және төлемдер. Жобаның аясында корпоративтік табыс салығы тапқан табыстың 3% - ы болып төленеді - 129,6 мың теңге (4,3 млн. теңге * 3%).

Жобаның қаржылық және мемлекеттік қолдауы

ЕДБ арқылы кредиттеу. Төлеу уақыты үш жыл, жарты жылға шектеулерімен, келсі ары қарай ай сайын төлеуге болатын қаржылық есептер 14% пайыздық үстемені көрсетті.

Кредиттеу шегінде "Жұмыспен қамту - 2020» бағдарламасының жүзеге асуы. Бағдарлама аясында Ауылдық тұрғындардың өз ісін ашуға бюджет тарапынан бөлінетін қаражаттар қарастырылған.



47. СҰЛЫ ДӘНІН ӨСІРУ



Жобаның анықтамасы:

Инвестициялық жобаның мақсаты: аталмыш жобаның мақсаты сұлыны өсіру.

Өнімділік: 80 га жерге жылына 480 тонна.

Өнім: сұлы.

Жобаның құны: 8 480 000 теңге.

Өтімділік мерзімі: 1 жыл.

Жобаның тұжырымдамасы:

Жобаның тұжырымдамасы сұлы өсіруге арналған жылыжай салуды қарастырады. Осы іс-әрекет мақсатында өнеркәсіптің мақсаты:

- ішкі және сыртқы нарықта сатылатын жоғары сапалы, экспортталатын, бәсекеге қабілетті өнім алу;
- өнімді өткізу және кірістің нәтижесінен пайда түсіру;
- ауыл тұрғындары үшін өндірісте жаңа жұмысшылармен қамтамасыз етіп олардың әлеуметтік мәселелерін шешу.

Мақсатқа жетудің жоспары:

- өндіріс үшін негізгі көмекші материалдарды табу және тасып жеткізу;
- қызметкерді таңдау, оқыту және орналастыру;
- өндірістің бастапқысын келесіге алмастыру және алынған өнімді өңдеу.

Қазақстан халықтары үшін осы өнімнің түрін келесі тиімді шарттармен компания басшылыққа алды:

- импорт араласқан өнімді өндіру;
- жыл бойы халықты жергілікті өніммен қамтамасыз ету;
- өнімге бағаны төмендету.

Өнімнің сипаттамасы



Егінді сұлы немесе азықтық сұлы немесе қарапайым сұлы – біржылдық шөпті өсімдік, тегі сұлы ауылшаруашылығында кеңінен қолданылатын астық тұқымдастар.

Егінді сұлы – жерге және ауа райына қарапайым өсімдік, вегетациялық кезеңі қысқа (75-120 күн), дәні +2° С өседі.

Көктеуі суықты көтере алады, сондықтан дән солтүстік аймақтарда да өсіріледі.

Ботаникалық сипатталуы:

50-170 см биіктіктегі біржылдық шөпті өсімдік, әрқашан жалаңаш түйінді. Тамыры шашақты. Сабағы- астық сабағы 3- 6мм диаметрінде, 2-4 түйінді. Жапырағы кезекті, жасыл немесе көкшіл сұр, ұзындық, кедір-бұдырлы, 20-45 см ұзындықта және 8-30 мм жалпақ. Гүлдері майда, 2-3 түйілген, кең жайылған, 25 см ұзындыққа дейінгі гүлі шоғырлы. Масақтары орташа көлемде, екі-үш гүлді; гүлдері тек төмен қылқаншалы, аздап барлығы қылтанақсыз. Масақтың қабыршағы 25 мм ұзындыққа дейін, гүліне қарағанда сәл ұзынырақ. Барлық гүлдері масақта бунақсыз; масақ өзегі жалаңаш. Қабыршақ гүлінің төменгісі қияқты, шамамен 20 мм ұзындықта, жоғарғысы екітісті, негізгі бөлігі жалаңаш; өзегі сәл бүгілген, немесе тік, немесе жоқ. Шілде-тамызда гүлдейді.

Егінді сұлы кленкалы және жылтырдәнді болып бөлінеді. Ең жемістісі кленкалы формасы болып табылады, ол ең көп егіс алқабын алады, ал жылтыр дәнді сирек таралған. Кленкалысында гүлді кленкалары қатты. Жылтыр дәнді сұлы ылғалға бейім.

Сұлының өз арасындағы түрлерін шашақ гүлінің орналасуына қарай (жан-жаққа кең жайылған немесе бір жалды), гүлінің гүлдену қабыршағына (ақ сары, қоңыр), дәнінің талшықтануына қарай ажыратылады. Сұлының қылтанақсыз шашақгүлінде 25 % талшықты қияқ болады. Ылғалды жылдары талшықтану аз ал құрғақты кезде (төмен агротехникада) талшықтанудың бірі және сол сұрпы үлкейеді.



Басқа нан астық тұқымдастарына қарағанда сұлы ылғал сүйгіш, суыққа төзімді және топыраққа ыңғайлы. Дәндері 2—3 °С температурада өсе бастайды, көшеттері –4, –5 °С –қа дейінгі суыққа төзе алады. Өсу кезеңі сұрыпқа және өсіруге байланысты 80 мен 110 күн аралығында өседі. Сұлының дәні көбінесе 3 ұрықтың түбінен дамиды. Алғашқы күндері негізгі сабақ өте баяу өседі (тәулігіне 1—2 мм), ал тамыры өте тез өседі. Егіс алқабы жағдайында сегізінші-оныншы күндерінде көктейді. Төртінші-бесінші жапырақтары шыға бастағанда түптеу кезеңі басталады (көктегеннен кейінгі жетінші-тоғызыншы күн және сол кезде қосымша тамырлары, жанындағы өркендері құрыла бастайды және 2-3 сабағы өне бастайды. Осы кезеңде негізгі және жанындағы өркендерінде шашақ гүл ұрықтары шыға бастайды. Сұлының гүлдеуі шашақ гүлдің жоғарғы ұшынан басталып, негізіне дейін және бұтақтарының соңынан шашақ гүлдің негізгі өзегіне дейін жүреді. Ол 6—8, кейде 9—10 күнге созылады. Дәннің пісуі және дамуы бір айға жуықтайды. Шашақ гүлдің жоғарғы бөлігінде және бұтақтарының соңында дән қиындау дамиды, жинағанда кешіксе бірінші болып төгіледі бұл егінді ғана емес, оның сапасын да төмендетеді.

Сұлы — маңызды дәнді дақыл, егіс алқабының соммасына қарай әлемде бидайдан, күріштен, жүгеріден және арпадан кейінгі бесінші орынды иеленеді. 2003-2006 жж. сұлы 200-250 мың га алқапта егілді, астық 25,4-28,8 ц/га құрады, жалпы терім — 550-700 мың тонна (жылдағы республикадағы дәннің өндірудің 10% жуығын құрады).

Сұлы дәні — концентратталған жем, комбикормның барлық құрамының бөлігі. Егілген сұлы дәнінде сұрпына қарай құрамында: ақуыз — 11-18%, май — 5-8%, крахмал — 35-55%. Сұлының құрамында май мөлшеріне қарай дәнді дақылдардың барлығынан жүгеріден басқа асып түседі. Сұлының ақуызы өзінің биологиялық құндылығына қарай басқа дәнді дақылдардан басып озады.

Сұлыны азық өнімінде қолдану (сұлы жармасы, қауызы, ұны, талканы және т.б.) пайдалы заттарға және дәрумендерге бай, сондықтан бұл балалар азығы үшін өте пайдалы. Ақуыз, май, фосфор және темірдің құрамында болуынан сұлы жармасы өте құнды ал калориялық жағынан бірінші орынды иеленеді.

Сұлының өсімдігі емдік қасиетке ие. Дәрі шикізаты ретінде жармасы, ұны, жасыл өсімдігі, дәні және сабаны болып табылады. Әртүрлі ауруларды емдеуде одан кисельдер, сорпалар, қайнатпалар, тұнбалар, комперсстер және ванналар жасалынады.

Сұлы жасыл жемде, пішенде, сүр шөпте, көптеп қолданылады. Бұл жасыл мөлшері жануарларға бергенде ол өте жақсы сүрленеді.

Маркетингтік сараптама және өтім

Жоба бастамашысының нарық жағдайын ескере отырып маркетинг стратегиясын өңдеуде төмендегідей тәсілдерге сүйенеді:

1. Қолжетімді баға. Жоба авторы сұлы бағасының басқаларға қарағанда төмен болуына талпынады. Бұл өзінің шикізат базасының және жаңа технологияларды қолдануының нәтижесінде болады.
2. Жоғары сапа. Өнімнің жоғары сапасы жақсы екенге, қарағанға байланысты, бұл өз кезегінде жақсы өнім беруге және тамаша тауар түрін қалыптасыруға ықпал етеді.

Сұлыны өңдеу технологиясы

Жер. Сұлы үшін ең тиімді шымды-ақшыл сұрғұлт түсті және құмай топтырақ болып табылады. Шымды-ақшыл сұрғұлт түсті жерде өңдеуге болады, ал ылғалы жеткілікті жерде өте жақсы өседі және құмды жерде де өседі. Сұлы жаздық бидайға және арпаға қарағанда топырақтың қышқылдығын жақсы көтереді. Оны рН 5,0-5,5 кезінде айдауға болады, бірақ жоғары және тұрақты егінді ол тек рН 5,6-6,0 кезінде береді.

Сұлыны айдаудың ең жақсы бастамашысы — жыртылған және бұршақты дәндер.

Топтырақты өңдеу жердің ғылыми-негізделген жүйесіне сәйкес жүреді. Бірінші қабылдау ретінде дәнді бастамашылардан кейін орылған егінді қабылдайды: топырақта, 5-7 см тереңдіктегі арамшөптерді, 10-12 см лас топырақта қабылдайды. БДТ-7 дискілі ауыр тырмаларды, дискаторы АПН-3, АПН-4, АПО-3 және КЧ-5,1, КЧН-5,4, АКЧ-5,4, АПМ-6 шабықтағыш қопсытқыштарды қолданады.

Сүдігер жырту бұл негізгі өңдеу жүйесінің маңызды бөлігі болып табылады. Бұл арамшөптердің пайда болағаннан кейінгі, топырақты сыдыра жыртықаннан соңғы 2-3 аптада жүргізіледі. Сүдігер жырту кезеңі үлкен маңызға ие. Сұлы зертханасының тәжірибесіне қарай сүдігер жырту кезінде 15 тамызда сұлының Полонез сұрпы 39,5 ц/га, ал сүдігер жыртудың 15 қазанда — 35,9 ц/га алынады. Сүдігер жырту кезінде ППО-4-40 соқа қолданылады. Көпжылдық арамшөптен тазартқан топырақта, шабықтау екі ізде жүргізіледі: бірінші — 10-12 см тереңдікте, екінші — егінді дала қабаты тереңдігіне. Топтырақтың шабықталып өңделуі сұлының егілуіне дайындайды, сонымен қатар өнімнің өсуіне септігін тигізеді.

Топтырақтың көктемді дәстүрлі өңдеуінде бірінші топырақ өңдеу операциясын егін алқабына техниканың шығуынан бастайды: жеңіл топырақта — БЗТС-1 ауыр тісті тырмалар СП-11 тіркемесімен екі қатарға. Минералды тыңайтқыштарды өңдеу үшін қопсыту 5-8 см тереңдікте қопсытылады.

Егудің алдындағы өңдеуде АКЛУ-6, АКШ-7,2 агрегатталған қиыстыру қолданылады. Өңдеудің тереңдігі — 4-5 см. Топтырақты өңдеу және егу кезеңін қысқарту мақсатында топырақ өңдегіш егін агрегаты қолданылады, бұл 2,5 есе



жұмыс күшін сонымен қатар 40%-ға дейін ГСМ үнемдейді. Топырақтың түріне қарай келесі машиналар қолданылады:

- Әлсіз жұмысшы мүшелерімен: RAPID, HORSH PRONTO, СПП-3,6, СЗС-400, RabeMegaDrill және т.б. Топырақтың жеңіл грануламетриялық құрамы неғұрлым, сонымен қатар көпжылды арам шөптермен және топырақ үйіндісімен байланысты мақсаттылықта.

- Белсенді жұмыс мүшелерімен: Amazone, Rabe, Lemken, УКА-6 және т.б. сонымен қатар ауыр және орта жеңіл балшықты топырақта пайдалану ұсынылады.

Тыңайтқыш сұлыны айдау ең маңызды технологияның бірі. Бұл фактордың бөлігі 35-40% егінді құрайды.

Республика жағдайында сұлыда фосфорлы тыңайтқышты 50-60 кг/га енгізеді, калийды- 80-120 кг/га азот тыңайтқышының дозасын анықтауда топырақтаң механикалық құрамын ескеру керек. Сұлы үшін азоттың оптималды дозасы 60-90 кг/га. Азот тыңайтқышын бөлшектеп ендіру тиімсіз.

Егуге және дәндеуге дайындау. Сұлы — егудің алғашқы түрі. Топырақтың физикалық пісуі басталған кезі егудің ең қолайлы уақыты болып табылады. Уақытында егілмеген егін 6 күнде 3ц/га-ға ал 12 күнде 9,6-11,3 ц/га егінді төмендетеді.

Кленкалы сұрпын егіп біту шамасы — гектарына 4,5-5,5 млн. дәннің шығуы, жалаңдәнділерге — 5,5-6,0 млн. дәнді егудің тереңдігі: ауыр балшықты топырақта 2-3 см, балшыққа — 3-4 см және құмды топырақта — 4-5 см. Егудің әдісі: тек қатарлы немесе тар арықты, СЭУ-3,6, СЭ-3,6, СПУ-6, “Аккорд” тұқымсепкіштерін пайдаланады.

Дәндер ерте бастан келесі дәрі-дәрмекпен дәрілеп алады: витавакс 200 ФФ, 34% — 2,5 л/т, витарос, ВСК — 2,5 л/т; дивиденд стар, КС — 1 л/т, кинто дуо, ТК — 2-2,5 л/т және басқа пестицидтер каталогына енген және тыңайтқыштармен дәрілейді. Дәрілеумен қатар микроэлементтермен өңдеу тиімді нәтиже береді. Оның үстіне қоспада екі микроэлементтен көп болу керек, 1 тонна дәнге жалпы құрамы 1 кг аспау керек. На КМЦ жабысуды қолдану және мысы бар препаратты қолдануға болмайды. 1 т дәнге қажет: 10 л суға 0,2 кг Na КМЦ, микроэлементтер, дәрілеулер. 3,0 ден 6,0 ц/га дейін дәннің дәндеуіне егіннің көп беру қосылады.

Егудің күтімі. Қоқырсыған алқапта екі бақшалы тырмалау мақсатты болып келеді. Өсіп кеткен арамшөптер ақ жіп түрінде болу керек, ал сұлының өскіндері — дәннің бойына жетпеу керек. 3-4 жапырақ кезінде тармалау керек. БЗСС-1, ЗБП-0.6А тырмасымен көлденеңінен және қыйғашынан тырмалау керек. Агрегаттың қозғалыс жылдамдығы — 5-6 км/сағ.

Сұлының көктеуі басқа да дәнді дақылдар сияқты дәнді шыбындармен зақымданады. Ауа-райы жағдайы ыңғайлы кезде осындай зиянкестердің саны өседі (10-15 жеке/100 құлаш 2- 3 жапырақта, 25-30 — сатысында түптеу, 65-70 — сатысында толық түптеу), егу инсектицидтермен өңделеді: децис экстра, КЭ (0,05 л/га); суми-альфа 5% к.э. (0,2 л/га); каратэ, КЭ (0,15-0,2 л/га); ци-перон, КЭ (0,2 л, га); фаскорд, КЭ (0,1 л/га); фастак, 10% к.э. (0,1 л/га); сэмпай, КЭ (0,2 л/га); альтерр, КЭ (0,1 л/га); БИ-58 жаңа, 400 г/л к.э. (1,0-1,2 л/га); шарпей, МЭ (0,2 л/га). Түптеу сатысында өсімдікте дәнді шыбындардың санының артуы, жапырақтарының аралау, егуді өндеу осындай препараттармен жүргізеді.

«Сабактану-жапырактану» сатысында қарапайым мойылды және шведттік шыбындардың санының көбеюінде егуді өндеуді жоғарыда көрсетілгендей жүргізеді.

«Дән толысуы –шашақтану» сатысында егуді өндеу келесі препараттармен жүргізіледі: децис экстра, КЭ (0,05 л/га); суми-альфа 5% к.э. (0,2 л/га); каратэ, КЭ (0,15-0,2 л/га); сэмпай, КЭ (0,2 л/га); циперон, КЭ (0,2 л/га); фаскорд, КЭ (0,1 л/га); фастак, 10% к.э. (0,1 л/га); шарпей, МЭ (0,2 л/га).

Сұлының химиялық арамшөбін жұлу 2-3 жапырақты сатысында арамшөптің 33 шт./м²(ЭПВ) асқанда жүргізеді.

Шарт, мерзімдер және қорғаныстық іс-шараның әдіс-айлалары, зиянды нысан	Гербицид, күбінің қоспалары, шығынның шамасы
Егінді біржылда ескі өсімдіктерден дән шыққанға	дейін 3-4 жапырақты сатысында тырмалау
Егінге 2-3 жапырақты сатысында су бүрку және өсудің алғашқы сатысында арамшөпті біржылдық 2,4-Д и 2М-4Х қосжарнақты	гранстар, 75% с.т.с., 15-20 г/га; гюрза, СП, 15-20 г/га; тамерон, 75% в.д.г., 15-20 г/га; фортис, ВДГ, 15-25 г/га
Егінді су бүркеу 2-3 жапырақта және өсудің бастапқы кезеңінде: ерінгүл түрі, жабысқақ ойран, түймедақ, орташа жұлдызшөп, алабота, таулы, жұмыршақ және т.б.	линтур, ВДГ, 120-180 г/га; кортес, СП, 6-8 г/га; логран, ВДГ, 6,5-12,0 г/га ларен СП, 10 г/га; ларен про, ВДГ, 10 г/га магнум, ВДГ, 10 г/га; раджметсол, СП, 20-25 г/га; террамет, СП, 10 г/га (келесі жылы қызылшаны егуге болмайды); майқанбалық, ВРГ, 3,5-6,0 г/га – орта арнаулы үлеске қосымша ретінде 2,4-Д, 2М-4Х және басқа гербицидтерге (келесі жылы қызылшаны егуге болмайды)



Аз жылдық арамшөпке 3-4 жапырақты табақшада (суару қалуені, егіс қалуені) егінді су бүркеу	гранстар, 75% с.т.с., 20-25 г/га; кортес, СП, 6-8 г/га. ларен СП, 10 г/га; ВДГ, 10 г/га, метурон, ВДГ, 10 г/га (келесі жылы қызылшаны егуге болмайды); ленок, ВРГ, 3,5-6,0 г/га; санифлор, ВГ, 8 г/га; лонтрел 300, 30% в р., 0,16-0,2 л/га; дефендер, ВР, 0,16-0,2 л/га; агрон, ВР, 0,16-0,2 л/га - орта арнаулы үлеске қосымша ретінде 2,4-Д, 2М-4Х және басқа гербицидтерге
Түптену кезеңінде ақ марилерге, жабайы шомыр, жұмыршақ, егіс қабатына қарсы су бүркеу	агритокс, в.к., 0,7-1,2 л/га; агроксон, ВР, 0,6-1,0 л/га; дезормон, 600 г/л в.к., 0,7-1,0 л/га; 2,4-Д, 500 г/л в.р., 0,9-1,7 л/га; 2,4-Д, 70% в.р.к., 0,85-1,4 л/га; дикопур М, 750 г/л в.р., 0,5-1,0 л/га; дикопур Ф, 600 г/л в.к., 0,7-1,0 л/га; 2М-4Х, 500 г/л в р., 1,8-2,2 л/га; 2М-4Х, 750 г/л в.р, 0,7-1,0 л/га, метафен. ВРК, 0,6-1,0 л/га; хвастокс, 750 г/л в.р., 0,7-1,0 л/га; хвастокс экстра, ВР, 2,5-3,0 л/га; эстерон, 564 г/л к.э., 0,6-1,0 л/га, элант, КЭ, 0,6-0,8 л/га
Түптену кезеңінде түймедаққа, егіс қабатына, ақ марилерге, жұмыршақ, арамшөпке қарсы су бүркеу	диален супер, ВР, 0,5-0,6 л/га; биолан супер, ВР, 0,38-0,46 л/га; диамакс, ВР, 0,5-0,6 л/га; дианат, ВР, 0,15-0,3 л/га; лонтрим, 395 г/л в.р.к., 1,5 л/га; фенфиз, ВР, 1,3-1,5 л/га; ленок, ВРГ, 8-10 г/га
Түптену кезеңінде түймедаққа, егіс қабатына, ақ марилерге, жұмыршақ, ерінгүлге, ойранға, арамшөпке қарсы су бүркеу.	базагран М, 375 г/л в.р., 2,0-4,0 л/га; дезормон, 600 г/л в.к., 0,7-0,8 л/га + гранстар, 75% с.т.с., 10 г/га; линтур, ВДГ, 0,12-0,18 кг/га; дифезан, ВР, 0,14-0,20 л/га; прима, СЭ, 0,4-0,6 л/га

Химиялық отау кезіндегі уақытқа сәйкес келген кезде көптеген зияндылардың пайда болуымен гербицидтер мен инсектицидтерді өңдеуді біріктіру керек.

Түбірлі қақ және қызыл-қоңыр дақ – сұлының егістігіндегі ең зиянды жапырақты ауру болып табылады оған қамқор керек. Аурудың алғашқы сатысында жоғарғы жапырағында 2-м немесе деңгейлі дамуында егінді өңдейді, 1-5% есеппен келесі препараттармен емдейді: бампер, 25% к.э. — 0,5 л/га, импакт, 25% с.к. — 0,5 л/га, колосаль, к.э. — 1 л/га, фоликур, к.э. — 1 л/га, фоликур БТ, к.э. — 1 л/га, титул 390, ККР — 0,26 л/га.

Сұлыны теру егін толық піскен кезде комбайнмен жүргізеді. Жаланаздәнді сұрыпты жинау кезінде майдалайтын аппаратты дәнді тым қатты ұсақтап жібермес үшін реттеу керек.

Агротехникалық жұмыстар, мың. теңге

№	Жұмыс түрі	Бірлік өзгерісі.	Жұмыс көлемі	Қызметкөрсетушілер			Өндіру шамасы	шығыны мың теңге	Жанармай		
				трактор, автотоб.	тракторлар				механизмдер	количество, л	
					саны	Жұмыс тобы				бағалау мың тт/га/т	Бір жұм.
1	2	3	4	8	9	10	14	16	21	22	23
1	Егістікті жырту	га	80	1	V	2,5	21	200	8,5	680	74,8
2	Мин. тыңайтқыштарды тасымалдау	т	20	1		0,5	Сағат бойы на	10			
3	Мин. тыңайтқыштарды енгізу	га	80	1	IV	2	42	160	1,7	136	14,96
4	Жырту	га	80	1	VI	7	5,9	560	19,3	154	169,84



5	Ерте көктемгі тырмалау	га	80	1	V	1,5	85,2	120	1,3	104	11,44
6	Улы химикаттарды және суды тасымалдау	т	32	1		3	Сағат бойына	96			
7	Гербицидтерді енгізу	га	80	1	VI	2	44	160	1	80	8,8
8	Егу алдында қопсыту	га	80	1	V	2,5	30,2	200	4,5	360	39,6
9	Дәнді тасымалдау	т	13,6	1		0,5	Сағат бойына	6,8			
10	Егіс	га	80	1	VI	2	25	160	7,6	608	66,88
11	Домалатып егу	га	80	2	IV	1	50	160	1,9	152	16,72
12	Арық арасын өңдеу	га	80	1	IV	2,5	16,6	200	3,3	264	29,04
13	Егін жинау	га	80	2	VI	10	8,5	1600	15,4	123	135,52
14	Астықты тасымалдау	т	480	1		0,5	Сағат бойына	240			
15	Сабанын тасымалдау	т	480	1	III	0,5	55,2	240			
16	Дәннің алғашқы тазалауы	т	480	1	V	2	30	960	кВт-сағ	384	6,528
Дақыл бойынша барлығы								5 072,8			574,128

Тыңайтқышқа және гербицидке шығын, мың теңге

Атауы	ауданы, га	1 га - дың шығын нормасы	Біреуіне баға тг/тонн	сомасы, тг.
Сұлы дәнінің шығымы, кг	80	170	50 000	680 000
Фосфорлы тыңайтқыш, кг	80	55	89	391 600
Калий тыңайтқышы, кг	80	50	120	480 000
Дәннің арамшөбі витарокс, л	80	1,5	3 300	396 000
Барлығы				1 947 600

Жоба басшысы дәнді сұлыны егу үшін 80 га жер учаскесін алады деп жоспарлайды. Дәнді сұлының орташа егіс беруі 1 гектар жерге 6 000 кг береді деп есептесе, өнімнің бағасы 1 кг-ға – 15,82 теңгені құрайды. Жасалған есеп бойынша негізгі көрсеткіш жобаның тиімді екенін көрсетті.

Негізгі экономикалық көрсеткіштер

Мақаланың атауы	жылдық
Кіріс	9 600 000
Жәрдемақылар	280 000
Өндірістік шығындар - шикізат және материалдар	1 947 600
Жалпы пайда	7 932 400
Операционды шығынның барлығы	6 298 696
<i>Ортақ және әкімшілік шығындар</i>	<i>569 000</i>
<i>Агротехникалық жұмыстар</i>	<i>5 072 800</i>



**ОҢТҮСТІК ҚАЗАҚСТАН ОБЛЫСЫ
КӘСІПКЕРЛЕР ПАЛАТАСЫ**

<i>Дизельдік жанармай</i>	574 128
<i>Еңбекақы қорынан бөліну</i>	82 768
Операционды кіріс	1 633 704
Корпоративтік табыс салығы	288 000
Таза пайда	1 345 704

Дайын өнімді сатудан түскен пайда. Өнімнің жылдық көлемі орташа 480 000 кг. құрайды. Орта жылдық баға 1 кг-ға 20 теңге 480 000 кг * 20 теңге = 9 600 000 теңге. Жалпы кіріс: 9 600 000 теңге.

Шикізатқа және материалға тікелей шығын. 2 кестеде көрсетілгендей шыққан сұлының дәнінен, гербицидтер мен тыңайтқыштардан = 1 947 600 теңге құралады.

Айына барлық және әкімшілік шығындар, мың. теңге

Шығындар		2014
ФОТ		440
Банктің қызмет атқаруы		5
Кеңсе бөлмесінің жалақысы	50 м2	0
Интернет	Мегалайн	0
Байланыстың қызмет атқаруы		5
Канцелярия тауарлары		5
ГСМ (ЖЖМ)	2 машина	102
Қызмет көрсету және ремонт		5
Өзге шығындар		7
Барлығы		569

Әлеуметтік салық. Жоба жетекшісі әлеуметтік салықты екі ай көрсеткішінде өзі үшін және бір айлық көрсеткіш есебінде әрбір жұмысшыға төлейді. (1 852 теңге АЕК * 2 * 12 ай + 1 852 теңге АЕК * 5 жұмысшы * 2ай = 62 968 теңге).

Әлеуметтік аударым еңбекақының 5 % тең және ол міндеттелген зейнетақы қорынан алынады. (440 мың теңге *(1-10%)*5%=19 800 теңге).

Әлеуметтік салық, теңге	62 968
Әлеуметтік аударымдар, теңге	19 800

Бюджетке төленетін салық және төлемдері. Жобаның аясында корпоративтік табыс салығы төленіп отырады, табыстың 3% - 288 мың теңге (9,6 млн. теңге * 3%).

Жобаны қаржыландыру:

Егер сіздің қолыңызда қаржы болмай, бірақ өз ісіңізді бастағыңыз келсе, қосымша қаржы табуға болатын жолдары бар. Қаржыландыру жолдары:

ЕДБ арқылы кредиттеу. Төлеу уақыты 18 ай, жарты жылға шектеулерімен, келесі ары қарай ай сайын төлеуге болатын қаржылық есептер 14% пайыздық үстемені көрсетті.

Кредиттеу шегінде "Еңбекпен қамту - 2020» бағдарламасының жүзеге асуы. Бағдарлама аясында Ауылдық тұрғындардың өз ісін ашуға бюджет тарапынан бөлінетін қаражаттар қарастырылған.



48. ЖЫЛЫЖАЙЛАРДА ЛИМОН ӨСІРУ



Жобаның мазмұны

Инвестициялық жобаның мақсаты: 10 соттық жылжайда лимон өсіру

Өнімділік: Егістік 2 000 кг - нан (2 жыл) 24 000 кг - ға дейін (5 жыл).

Өнім: жас лимон.

Жобаның құны: 6,8 млн. теңге.

Өтімділік мерзімі: 5,5 жыл.

Жобаның концепциясы

10 соттық жылжайда «Мейер» деп аталатын лимон сұрпын егу.

Өнімнің сипаттамасы

Өсімдікті егуде оның сипаты тал немесе бұтақ тәрізді 2,5м. биіктікте болады. Бұталары аз тікенді тіпті тікендері болмайды. Ұрықтары 90 нан 120 г дейін, формасы дөңес, кеңдөңесті, жоғарғысы дөңгелек, арасында анық көрінген ұшы болады. Қабығы жұқа, 0,3 см дейін, жоғарғысы тегіс, жылтыр. Еті сулы, 30,8 мг дәрумені құрамында бар.

Нарық сараптамасы және маркетингтік стратегия

Нарықтық мүмкіндікке сараптама:

-соңғы 3 жылда лимонға деген баға 50-60 % жетті;

-ішкі нарықта импортқа айналу (ішкі өнімнің жетіспеушілігі 15 мың. тоннаны құрады);

Тауар қозғалысының дәстүрлі каналы:

-тауарды алмастырудың бір бөлігі тікелей каналдар арқылы тауар қозғалысының тізбегі бойынша өндіруші-соңы сатып алушы болып жүзеге асады;

-Өнімнің қосалқы каналдары өндіруші-көтерме сатып алушылар тізбегімен жүреді;

Баға стратегиясы нарық бағасына негізделеді. Өнімнің бастапқы бағасы ішкі нарықтағы анықталған бағаға сүйеніп қойылады. Алда баға саясаты қоғамдық қажеттілік нәтижесінде құрылады. Бағаны анықтауда келесілер есептелінеді: төлем түрі, іске асырылатын өнімнің көлемі.

Технологиялық үрдіс



Цитрус сүйгіштерде көбінесе Мейер немесе Қытай карлигі лимонының сұрпы кездеседі. Бұл лимонның апельсинмен жаратылысы лимонның басқа сұрпынан айырмашылығы сарғыш-қызыл қабығында. Лимон Мейера ең төмен өсетін, жақсы бұтақтайды. Жапырақтары майда, кара-жасыл. 4 жылда бір рет гүлдейді. Гүлдері ақ, майда, бір немесе бірнеше бұтаға жиналған. Сұрпы астықты мол береді. Өсімдік екінші жылында өнім береді. егіннің орташасы 90-100 г; оның қабығы өте жұқа; еті сәлғана сарғыштау, сулы, жағымды дәмі бар. Мейера лимонының талы жарықсүйгіш, оңтүстік немесе оңтүстік-шығыс терезе алдында жақсы өседі.

Әрқашан жасыл болып тұратын талы 5 метр биіктікте. Жапырағы эллиптикалық, жоғарыда кебеді, қабықты, жасыл, жағымды цитрусты иісімен. Гүлдері жалғыз немесе сабағына бірнеше басы жиналған, ақ немесе қызылдау. Ақпан-наурыздан тамызға дейін гүлдейді. Ұрықтары созылған-сопақ, соңы сарғыш арасында жасыл.



Ұрықтануға лимон алғашқы гүлденуінен кейін ақ дайын болады. Өсімдікте ережеге сәйкес 3-4 байланыс қалдырады: Бір дамыған ұрыққа кемінде 15 жапырақтан болу керек. Одан басқа қалдыруға болмайды ол оның өсуін тежейді. Алғашқы 2-3 жылда ғана ұрықтың сапасына көңіл бөлу керек.

Топырақтың көлемі мен құрамына да егіннің қатысы бар. Жас лимон алғашқы жылдары өте қарқынды өседі. Бұл кезеңде 4-5 жылға созылады, жылсайын өсімдік тамырлы және жапырақты көлемін екі еселейді және қарауды қажет етеді.

Күтімі. Лимондар көтере алатын төменгі температура +7°C, басқа цитрустылар +10°C көтере алады. Жазда олар өздерін ашық ауада жақсы сезінеді. Оларға жақсы алмасу және азырақ ылғал қажет. Суғару үшін су жұмсақ, мысалыға жаңбыр суы қажет. Суғаруда суғару арасы топырақ сіңу керек әйтпесе цитрусты жеміс өледі. Өсу кезеңінде оларды сұйық тыңайтқыш беру керек, ал қыста- аптасына бір рет, ал егер өте төмен температурада ұстағанда, оны мүлде суармау керек. Цитрустар үшін арнайы тыңайтқышты табылмаған жағдайда жазда азот бар тыңайтқышпен нәрлендіру керек, ал қыста – NPK мен қарайды. Цитрустар кесуді көп қажет етпейді, бірақ тым ұзын сабақтарын немесе дұрыс емес өсіп келе жатқандарын қысқарту керек. Тезірек аздап кесу керек.

Тазалығы. Ұрықтың піскен піспегенін білу өте қиын. Түс алғаннан кейін олар 2 айға дейін тағы дамиды. Ұстап көруге болады, уақыт өткен сайын көру керек: сәл жұмсарған болса, яғни піскен болып есептеледі. Бірақ өте жұмсарып кетуіне жол бермеу керек.

Сақталуы. Ұрықты сәл піскен кезінде жинауға болады, өйткені олар қараңғы, жылы немесе құрғақ жерде жетілу керек.

Жабдық. Жылыжай үшін аспалы ауажылыту.

Ауаны үру үшін сұйық жанғыш немесе полиэтиленді ауа өткізгіш жабдықталған: газды немесе сұйық жанғышты жанарғы inox AISI 430 тот баспайтын болаттан жасалған жылу алмастырғыш және жану бөлмесі; білік немесе сыртқа тебуші желдеткіш; қауіпсіздік және бақылауды басқару үшін электрлі құрылғы; боялған мырышпен қапталған қаңылтыр панелден жасалған мықты корпус.

Ауыл шаруашылығы үшін ауа жылытқышының 5 үлгісі өңделді, ол ферма, жылыжайдың және т.б. зоотехникалық нысанды желдету және жылыту үшін жасалған. AGRI сериялы ауа жылытулары жабдықтың кең түріне ие. Сонымен қатар ауажылытқышты жанғышымен табиғи газда жеткізіледі. inox AISI 430 тот баспайтын болаттан жасалған жылу алмастырғыштың ерекше белгі конструкциялар:

- патенттелген конструкция, тот баспайтын хромды болаттан жасалаған (хромның құрамы 18 %) өнімнің жануына және ылғалға қарсы жоғары коррозияға тұрақтылықты қамтамасыз етті.

Жылу алмастырғыш мыналардан тұрады:

- сұйық жанғыш оттысы қосылу үшін ернемегі бар цилиндрлік оттықты бөлмені өзгерту, отты бақылайтын «көздік», ол оның барлық нүктелерінде керемет теңдей мұздатқышына ие;

- жылу алмастырғышты максималды нәтижелілікпен қамтамасыз ететін, ішкі жалпақ турбуляторы бар, түтіндікті жалғастыру үшін ернемек бағытына қарай еңкейінкі бағытталған қатпарлы жылуалмастырғыш;

Пайдалану мысалы:



Инвестициялық жоспар

Капиталды қаржы салу	Сомма
Жылыжай (0,1 га)	5 250 000
Құрал-жабдық	820 000
Көшеттер	300 000
Жерді дайындаудағы шығын	454 301
Барлығы	6 824 301



**ОҢТҮСТІК ҚАЗАҚСТАН ОБЛЫСЫ
КӘСІПКЕРЛЕР ПАЛАТАСЫ**

Жылыжай. Жылыжайдың нарықтық бағасы орташа 5250 теңге/м², сонда 1000 кв. метрлі жылыжай 5,250 мың теңгені құрайды.

Құралжабдық. AGRI-P/R жылыжайы үшін аспалы ауажылытқышының бағасы 820 мың теңге.

Егу материалы - көшеттер. 0,1 га-ға орташа егу материалы – 200 көшет керек. Бір көшеттің құны - 1500 теңге (1500 теңге/көшет* 200 көшет= 300 000 теңге).

Жерді дайындау. Төменде дайындық жұмыстары көрсетілген:

Агротехникалық жұмыстар	Бірлік өлшемі	Саны	Бағасы	Соммасы
Жерді дайындау				13 750
Жұмсарту	акр	1	7 000	7 000
Дискілеу	акр	1	1 500	1 500
Қопсыту	акр	1	2 000	2 000
Тырмалау	акр	1	1 250	1 250
Жүйектерді өңдеу	акр	1	2 000	2 000
Дәндерді сатып алу және егу				302 500
Лимон көшеттері	кг	200	1 500	300 000
Дән егу		200	13	2 500
Тыңайтқыш				18 051
Нитро аммофос (субсидия - 26,040 теңге/тонн)	кг	200	26	5 200
Аммиак селитра	кг	150	28	4 200
Гербицид	л	2	1 176	2 352
Биологиялық өңдеу	бір	3	433	1 299
Суғару	м ³	500	10	5 000
Жинау және тасымалдау				120 000
Жинау	бір	2	50 000	100 000
Тасымалдау	рейс	10	2 000	20 000
Барлық шығын				454 301

Қаржылық жоспар

Табыс және шығын туралы есеп

Мақала атауы	1 жыл	2 жыл	3 жыл	4 жыл	5 жыл
Сатылым кірісі	0	500 000	2 000 000	4 000 000	6 000 000
Тәкелей және операциялық шығындардың барлығы	1 398 773	1 082 523	1 082 523	1 082 523	1 082 523
<i>Жерді дайындау</i>	13 750	0	0	0	0
<i>Дәнді сатып алу және егу</i>	302 500	0	0	0	0
<i>Тыңайтқыштар</i>	18 051	18 051	18 051	18 051	18 051
<i>Теру және тасымалдау</i>	120 000	120 000	120 000	120 000	120 000
<i>Еңбек ақы және әлеуметтік салық</i>	944 472	944 472	944 472	944 472	944 472
Операциялық кіріс/шығын	-1 398 773	-582 523	917 477	2 917 477	4 917 477
Корпоративті кіріс салық	0	15 000	60 000	120 000	180 000
Таза табыс/кезеңдегі шығын	-1 398 773	-597 523	857 477	2 797 477	4 737 477
Алдағы кезеңдерге шығын	0	-1 398 773	-1 996 296	-1 138 819	1 658 658
Жинақталған табыс/шығын	-1 398 773	-1 996 296	-1 138 819	1 658 658	6 396 135

Табыстар. Лимонның бұл сұрпының түрі екінші жылынан бастап 10 кг дейін егістік береді. (бір жылдық көшеттерді еккен болса).

	Бұтақтан өнім	Бұтақтар саны	Егіннің барлығы	Бағасы, тг/кг	Соммасы
--	---------------	---------------	-----------------	---------------	---------



ОҢТҮСТІК ҚАЗАҚСТАН ОБЛЫСЫ
КӘСІПКЕРЛЕР ПАЛАТАСЫ

1 жыл	-	200	-	250	-
2 жыл	10	200	2 000	250	500 000
3 жыл	40	200	8 000	250	2 000 000
4 жыл	80	200	16 000	250	4 000 000
5 жыл	120	200	24 000	250	6 000 000
Барлығы			50 000		12 500 000

Қызметкерге кететін шығын. Лимонды егуді ұйымдастыру үшін бір агроном-бағбаншы керек:

Бағбаншы - агроном	1	70 000	840000
--------------------	---	--------	--------

Әлеуметтік салық. Жоба жетекшісі әлеуметтік салықты екі ай көрсеткішінде өзі үшін және бір айлық көрсеткіш есебінде әрбір жұмысшыға төлейді. (1 852 теңге * 2 * 12 ай + 1 852 теңге АЕК * 1 жұмысшы * 12 ай = 66 672 теңге). Әлеуметтік аударым еңбекақының 5 % тең және ол міндеттелген зейнетақы қорынан алынады. (840 мың теңге *(1-10%)*5%=37 800 теңге).

Әлеуметтік салық, теңге	66 672
Әлеуметтік аударымдар, теңге	37 800

Жобаны қаржыландыру:

Егер сіздің қолыңызда қаржы болмай, бірақ өз ісіңізді бастағыңыз келсе, қосымша қаржы табуға болатын жолдары бар. Қаржыландыру жолдары:

ЕДБ арқылы кредиттеу. Төлеу уақыты 72 ай, жарты жылға шектеулерімен, келесі ары қарай ай сайын төлеуге болатын қаржылық есептер 14% пайыздық үстемені көрсетті.

Кредиттеу шегінде "Еңбекпен қамту - 2020» бағдарламасының жүзеге асуы. Бағдарламада өз ісі үшін бюджеттен қаржы бөліну қарастырылған.



49. ҚИЯР ЖӘНЕ ҚЫЗАНАҚ ӨСІРУ



Жобаның анықтамасы:

Жобаның инвестициялық мақсаты: 12 соттық жерде жабық топырақта қияр және қызанақ өсіру.

Өнімділік: Жылына 7,2 тонна қияр, 6 тонна қызанақ.

Өнім: Қияр және қызанақ.

Жобаның құны: 5,6 млн. теңге.

Сатылым уақыты: 2 жыл.

Жоба тұжырымдамасы

Айтылмыш тұжырымдама осы өнімді егу және жүзеге асыру, көкөністі және көкті егу үрдісі сипатталады.

Осы жоба нарықта көкөністерді егу үшін бастамашы кәсіпкерлерге көмек ретінде бизнес-жоспар құру құрылымы бойынша құралған. Дамудың айтылмыш жолы кепілдемелік мінезді иеленеді және бірден-бір дұрысы деп қарастырылмайды. Жобада ең көп шығындар жабдыққа, қызметкерге және өнімнің өрлеуіне көзделген. Шынайы шарттарда әрбір меншік иесі оларды өз бетінше оңтайландырады. Сонымен қатар барлық есептер қаланың шарттарымен жұмыс істейтін кәсіпорындар үшін лайықты түзетулерді басқа шарттар үшін жасау қажет. Барлық суреттелген үрдістерде қолданылатын жабдық, тасымалдау және шығын материалдары сапасы жағынан барлық заманауи талаптарға және қолданысқа ұсынылуға жауап береді.

Өнімнің сипаттамасы

Осы жобаның аясында бір мезетте үш тауардың түрі өсіріледі және жүзеге асырылады: -қияр, қызанақтар және көк. Қияр және қызанақтар іс-жүзінде барлық жерде кең таралған көкөніс болып табылады. Бұл олардың азық өнімі ретінде маңыздылығын арттырады.

Қияр құрамында (С, В1, В2, РР) дәрумендері, қант, көптеген минералдық тұздар бар. Неғұрлым тұздың үлкен бөлігі сілтілік болып табылғандықтан, оның қолданылуы асқазан сөлінің қышқылын төмендетеді. Қияр шырыны ағзаны тазартады, ондағы улы заттарды және қоқыстарды жуып тазалайды. Калийдың құрамында көп болуы ағзаны артық судан және тұздан босатады, бүйректен құмның түсуінен, жүрек және бауырдың жақсы жұмыс істеуіне әсер етеді. Қиярды үздіксіз қолдану ағзада майлардың пайда болу үдерісін болдырмайды. Қияр - басқа көкөністерге қарағанда азықта шикілей қолданғаны дұрыс. Халықта майда қиярларды бағалауы тегін емес.

Қызанақтар да адам ағзасы үшін пайдалы, онда нәрлі заттар, минералды тұздар және дәрумендер бар. Қызанақта А және С (маңызды антиоксидант) дәрумендері, магний, калий, темір бар. Қызанақтар - ликопен пигментінің бай дереккөзі (онымен ұрықтың қызыл бояуы байланысты) және де мықты антиоксидант болып табылады. Қызанақ құрамындағы антиоксиданттар, бірінші кезекте ликопен, ағзадағы клеткаларды қорғайды және рак ауруының алдын алады. Американдық ғалымдар тіпті қызанақтың жаңа сұрпын жасап шығарды ол рақтың дамуын болдырмайды. Онда басқа сұрыптарға қарағанда ликопен 2-3,5 есе көп.

Ликопен рак ауруында, ерлердің қуық сығуықтауында, тік ішек рақында, асқазан, өкпе, жатыр аузы, ауыз қуысы, асқазан асты және сүт безі рақтарында өте тиімді. Қызанақтарды және томат шырынын (тұзсыз) қолдану жүрек-қан ауруларын, және қан айналым жүйелерін, өкпе жұмысын жақсартады, асқазан және асқазан асты, глаукоманың пайда болуына қарсы әсер етеді. Калийдің көп болуы және өте төменгі калориялы болғандықтан қызанақтар қияр сияқты адамның семіздігіне қарсы әсер етеді.

Нарық сараптамасы және маркетинг жоспары

Қазақстан жылыжайлары ассоциациясының президентінің сараптамалық пікірі бойынша - бүгінгі күні Қазақстан кезең ішінде әсіресе қысқы кезеңде өзін көкөніспен қамтамасыз ете алмайды. Ішкі нарықты Қытайдан және Өзбекстаннан әкелінген импорттық өнімдер алып жатыр. Базарларда және супермаркеттерде сатылып жатқан жалпы көкөністің көлемі қазақстан өнімінің 20% ғана құрайды.



Қазіргі кезде халықтың сұрауы бойынша көкөніс дақылдарына: томатқа, қиярға - өларада 87 мың тонна, қарашадан маусымға дейінгі кезеңді қоса алғанда қажет. Сарапшы ішкі өнімді жыл сайын 20 мың тонна ғана қамтамасыз ете алады деп түсіндірді.

2008 жылы үкіметтің Қазақстандағы аграрлық-өнеркәсіптік кешенін дамыту туралы қарары шықты. Осы мақсаттарға 18 миллиард теңге бөлінді. 2013 жылға ғана 13,5 миллиард теңге ендіріліп, Қазақстан бойынша 32 гектар өнеркәсіптік жылыжайлар салынды. Осы уақытта Қазақстанның барлық жылыжайларының 90% Оңтүстік-Қазақстан облысында шоғырланған, тек Шымкент қаласының өзінде 500 гектар жылыжай орналасқан.

Жылыжайдың көпшілігі Шымкентте - бұл көшетхана шаруашылығы. Ал олар егісті тек ерте көктемде және күздігүні береді. Бірақ қыстыгүні емес, оны тек өнеркәсіпті жылыжайларда ғана жүзеге асырады.

Қазақстан халқын өліарада толығымен көкөніспен қамтамасыз ету үшін, 150 гектар көлемді кәсіпорын жылыжайларының тапшылығын жою керек. «КазАгро» Ұлттық холдингінің деректерді бойынша 2013 жылы 116,4 гектар аумақтағы жылыжайларды құру туралы 33 жоба мақұлданған болатын оның жалпы құны 28,7 млрд. теңгені құрады.

Технологиялық үрдіс

Орналасуы. Осы инвестициялық жобаны жүзеге асыру үшін бірінші кезекте келесі бағыттарды дайындау және ұйымдастыру керек:

- Қажетті құжаттарды дайындау;
- Жер учаскесін таңдау;
- Жылыжайларды монтаждау және сатыпалу (2 бас);
- Топырақты дайындау және биотыңайтқыштарды және дәнді сатып алу;
- Тамшылатып суаруды құру;

Негізгі шетелдік дәндеуіш компанияларының өкілдері мыналар болып табылады: «Агровей» ЖШС (дилер ҚР компаниясы Nunhems B.V. Голландия), «Бейо Тұқым» ЖШС (дилер ҚР компаниясы Bejo Zaden B.V. Голландия), «Агриматко» ЖШС (дилер ҚР компаниясы ENZE ZADEN B.V. Голландия), «Ринда» ЖШС (дилер ҚР компаниясы SEMINIS B.V. Голландия және компания SAKATA Япония), «Рийк Цваан» ЖШС (ҚР компаниясының өкілдері RIJK ZWAAN Израиль), «Лидер-Агро» ЖШС (дилер ҚР компаниясы GAVRISH Ресей).

Осы жоспардың мақсаты көкөністер мен көктерді егу, жинау және сату болып табылады. Басты мақсат мемлекеттік стандартқа сәйкес экологиялық таза өнім жеткізу. Барлық операциялық іс-әрекетті негізгі бес кезеңге бөлуге болады:

- 1) Жылыжайды дайындау;
- 2) Дәндерді егу;
- 3) Өсімдіктерді күту;
- 4) Егінді жинау;
- 5) Өсірілген өнімді сату.

Ауылшаруашылық дәнді дақылдарды арнайы толық компонентті тыңайтқыштармен (ұрықтылық және жапырақты тыңайтқыш) жапырақты жемдеуін көпжылдар бойы зерттеу бойынша былайша дәлелденді, бұл тыңайтқышты тиімді ендірудің жолы, осы кезде қажетті азықтанудың тез меңгерілуі және олардың зат алмасуға түсуі жүреді.

Жапырақты азықтандыру – келесі мәселелерді шешу үшін негізгі тәжәрибелі агрокабылдау болып табылады:

- Өсудің сыни кезеңіндегі тамақтанудың теңгерімі жақсару есебінен егіннің артуы;
- Ауылшаруашылық өнімнің сапасының артуы;
- Тамырлы тамақтанудың бұзылуы және күйзелісті жеңу;
- Өсімдіктердің сарғаюын емдеу және мезо және микроэлементтердің жетіспеушілігін болдырмау;
- Мезо және микроэлементтерде ауылшаруашылық дәнді дақылдардың жеке қажеттіліктерін қанағаттандыру.

Қоректенудің қажетті элементтерін түбірлі емес жемдеуі өз кезегінде бес негізгі топқа бөлуге болады:

- a) Ақуыздық синтезге ынталандыру (өсіп-өнудің алғашқы өсімқорлық үрдісі – Пантафол 30:10:10+микро және суару кезіндегі дәннің сапасы: Карбамид + Молибион, немесе Карбамид + Мастер 17:6:18 + микро, немесе Карбамид + Брексил Микс);
- b) Көмірсу синтезін ынталандыру (вегетативтік өсуді тежеу, жемісті түптенуді нығайту; құрғаққа төзімділікті көтеру, қысқа төзімділікті, суыққа және иммунитетке төзімділікті, қанттың құрамын көтеру және ұрықтың дамуын жақсарту - Пантафол 5:15:45+микро немесе Мастер 3:11:38+4+микро);
- c) Дамудың сыни кезеңінде тамақтану балансын жақсарту (әсіресе біржақты азоты жемдеу жағдайында - Мастер 18:18:18+3+микро, Мастер 20:20:20+микро немесе Пантафол 20:20:20+микро);
- d) Генеративті ағза құрылу кезеңінде энергетикамен қамтамасыз ету (фосфордың ашылмалы-жабылмалы жетіспеушілігінде - Мастер 13:40:13+микро немесе Пантафол 10:54:10+микро);
- e) Кешенді тапшы немесе бірреттілік микроэлементтердің қажеттілігімен қамтамасыз ету, немесе дақылдың



қажеттілігін жеке есепке алу (Гидромикс, Брексил Микс, Брексил Комби, Брексил Мульти, Брексил Mg, Mn, Zn, Fe, Ca, Бороплюс, Молибион).

6 соттық жерде қияр өсірудің технологиялық картасы

№	Фаза	Атауы	Бір. өлш	мөлшерб ас/сот, мл/сот, гр/сот	Саны	Баға теңге, бас/мл/гр	Сомма, теңге	Бағдарлама
30 күн		Көшет	бас	250	1 500	40	60 000	
	Түсіру	Мегафол	мл.	40	240	2 800	672	Жапырақты жемдеу
		Брексил Микс	гр.	20	120	2 900	348	
		МС Старт	мл.	20	120	2 900	348	
		Кендал	мл.	40	240	3 500	840	
		МС Крем	мл.	25	150	3 200	480	
		Контрол ДМП	мл.	4	24	3 000	72	
		Радифарм	мл.	50	300	5 600	1 680	Фертигация
		Кендал	мл.	100	600	3 500	2 100	
	Фунгицид	Энжио	гр.	3	18	13 000	234	
7-10 күн								
	5 дейінгі нағыз жапырақ	Мегафол	мл.	40	240	2 800	672	Жапырақты жемдеу
		Брексил Комби	гр.	20	120	2 900	348	
		Плантафол 10:54:10	гр.	30	180	1 300	234	
		Бороплюс	мл.	10	60	2 100	126	
		МС Старт	мл.	25	150	2 900	435	
		Кендал	мл.	40	240	3 500	840	
		МС Крем	мл.	25	150	3 200	480	Фертигация
		Контрол ДМП	мл.	4	24	3 000	72	
		Радифарм	мл.	30	180	5 600	1 008	
		Кендал	мл.	100	600	3 500	2 100	
		Мастер 13:40:13	гр.	150	900	550	495	
		Активейв	мл.	150	900	3 200	2 880	
5 күн								
	5-10 нағыз жапырақ	МС Сет	мл.	25	150	2 300	345	Жапырақты жемдеу
		Молибион	мл.	10	60	5 800	348	
		Мегафол	мл.	50	300	2 800	840	
		Брексил Са	гр.	30	180	3 000	540	
		Плантафол 20:20:20	гр.	30	180	1 200	216	
		Кендал	мл.	40	240	3 500	840	
		МС Крем	мл.	25	150	3 200	480	Фертигация
		Контрол ДМП	мл.	4	24	3 000	72	
		Вива	мл.	200	1 200	1 800	2 160	
		Феррилен	гр.	50	300	3 800	1 140	
		Валагро ЭДТА Микс	гр.	50	300	3 000	900	
		Мастер 17:6:18	гр.	150	900	550	495	



ОҢТҮСТІК ҚАЗАҚСТАН ОБЛЫСЫ
КӘСІПКЕРЛЕР ПАЛАТАСЫ

		Кальций нитраты	гр.	200	1 200	168	202	
	Фунгицид	Энжио	гр.	3	18	13 000	234	
1 күн								
	5-10 нағыз жапырақ	Брексил Са	гр.	30	180	3 000	540	Жапырақты жемдеу
		Плантафол 20:20:20	гр.	30	180	1 200	216	
1 күн								
	5-10 нағыз жапырақ	Брексил Са	гр.	30	180	3 000	540	Жапырақты жемдеу
		Плантафол 20:20:20	гр.	30	180	1 200	216	
1 күн								
	5-10 нағыз жапырақ	Брексил Са	гр.	30	180	3 000	540	Жапырақты жемдеу
		Плантафол 20:20:20	гр.	30	180	1 200	216	
1 күн								
	5-10 нағыз жапырақ	Брексил Са	гр.	30	180	3 000	540	Жапырақты жемдеу
		Плантафол 20:20:20	гр.	30	180	1 200	216	
1 күн								
	5-10 нағыз жапырақ	Брексил Са	гр.	30	180	3 000	540	Жапырақты жемдеу
		Плантафол 20:20:20	гр.	30	180	1 200	216	
1 күн								
	10-шы жапырақ - $\frac{3}{4}$ биіктік	Мегафол	мл.	50	300	2 800	840	Жапырақты жемдеу
		Брексил Са	гр.	30	180	3 000	540	
		Плантафол 20:20:20	гр.	30	180	1 200	216	
		Кендал	мл.	40	240	3 500	840	
		МС Крем	мл.	25	150	3 200	480	
		Контрол ДМП	мл.	4	24	3 000	72	
		Вива	мл.	200	1 200	1 800	2 160	Фертигация
		Мастер 20:20:20	гр.	150	900	450	405	
		Кальций нитраты	гр.	200	1 200	168	202	
	Фунгицид	Превикур	гр.	50	300	9 000	2 700	
3-5 күн								
	$\frac{3}{4}$ биіктік-7 жинауға дейінгі күн	Брексил Са	гр.	30	180	3 000	540	Жапырақты жемдеу
		Плантафол 20:20:20	гр.	30	180	1 200	216	
		Мегафол	мл.	40	240	2 800	672	
		Плантафол 5:15:45	гр.	30	180	1 300	234	
		Кендал	мл.	40	240	3 500	840	
		МС Крем	мл.	25	150	3 200	480	
		Контрол ДМП	мл.	4	24	3 000	72	Фертигация
		Мастер 15:5:30+2	гр.	150	900	550	495	
		Активейв	мл.	150	900	3 200	2 880	
		Кальци нитраты	гр.	200	1 200	168	202	
3-5 күн								
	Жинауға дейін	Мегафол	мл.	40	240	2 800	672	Жапырақты жемдеу
		Плантафол 5:15:45	гр.	30	180	1 300	234	



		Кендал	мл.	40	240	3 500	840	Фертигация
		МС Крем	мл.	25	150	3 200	480	
		Контрол ДМП	мл.	4	24	3 000	72	
		Активейв	мл.	150	900	3 200	2 880	
		Мастер 3:11:38+4	гр.	150	900	450	405	
3-4 күн								
	Егінді жинау							
х	Барлығы						109 724	

6 соттықта қызанақ өсірудің технологиялық картасы.

	Фаза	Атауы	Бір. өлш	мөлшерб ас/сот, мл/сот, гр/сот	Саны	Баға теңге, бас/мл/ гр	Сомма, теңге	Бағдарлам а
60 күн		Көшет	бас	250	1500	40	60 000	Жапырақты жемдеу
	Түсіру	Мегафол	мл.	40	240	2 800	672	
		Брексил Микс	гр.	20	120	2 900	348	
		Кендал	мл.	40	240	3 500	840	
		МС Крем	мл.	25	150	3 200	480	
		Контрол ДМП	мл.	4	24	3 000	72	
	Көшеттеу	Радифарм	мл.	50	300	5 600	1 680	Фертигация
		Кендал	мл.	150	900	3 500	3 150	
7-10 күн								
	Вегетативтік өсу	МС Старт	мл.	20	120	2 900	348	Жапырақты жемдеу
		Плантафол 20:20:20	гр.	30	180	1 200	216	
		Мегафол	мл.	40	240	2 800	672	
		Брексил Комби	гр.	20	120	2 900	348	
		Кендал	мл.	40	240	3 500	840	
		МС Крем	мл.	25	150	3 200	480	
		Контрол ДМП	мл.	4	24	3 000	72	
	Тамырланды ру	Кендал	мл.	40	240	3 500	840	Фертигация
		Активейв	мл.	150	900	3 200	2 880	
		Мастер 13:40:13	гр.	150	900	550	495	
		Активейв	мл.	150	900	3 200	2 880	
	Фунгицид	Энжио	гр.	3	18	13 000	234	
5 күн								
	Гүлдене бастауы	Кендал	мл.	40	240	3 500	840	Фертигация
		Валагро ЭДТА Микс	гр.	50	300	3 000	900	
		Активейв	мл.	150	900	3 200	2 880	
		Вива	мл.	200	1200	1 800	2 160	



ОҢТҮСТІК ҚАЗАҚСТАН ОБЛЫСЫ
КӘСІПКЕРЛЕР ПАЛАТАСЫ

		Мастер 3:37:37	гр.	150	900	700	630	
		Активейв	мл.	150	900	3 200	2 880	
	Гүлдену	Брексил Комби	гр.	20	120	2 900	348	Жапырақты жемдеу
		Плантафол 10:54:10	гр.	30	180	1 300	234	
		МС Сет	мл.	25	150	2 300	345	
		Бороплюс	мл.	10	60	2 100	126	
		Кендал	мл.	40	240	3 500	840	
		МС Крем	мл.	25	150	3 200	480	
		Контрол ДМП	мл.	4	24	3 000	72	
5 күн								
	Алғашқы байлаудың құрылуы	Плантафол 10:54:10	гр.	30	180	1 300	234	Жапырақты жемдеу
		Мегафол	мл.	40	240	2 800	672	
		Плантафол 20:20:20	гр.	30	180	1 200	216	
		Бенефит ПЗ	мл.	40	240	6 500	1 560	
		Брексил Са	гр.	30	180	3 000	540	
		Кендал	мл.	40	240	3 500	840	
		МС Крем	мл.	25	150	3 200	480	
	Контрол ДМП	мл.	4	24	3 000	72		
	Ұрықтың алғашқы құрылуы	Валагро ЭДТА Микс	гр.	50	300	3 000	900	Фертигация
		Мастер 15:5:30+2	гр.	150	900	550	495	
		Кальбит С	мл.	300	1800	1 500	2 700	
		Активейв	мл.	150	900	3 200	2 880	
	Активейв	мл.	150	900	3 200	2 880		
	Фунгицид	Энжио	гр.	3	18	13 000	234	
5-7 күн								
	Ұрықтың үлкеюі	Мегафол	мл.	30	180	2 800	504	Жапырақты жемдеу
		Плантафол 5:15:45	гр.	30	180	1 300	234	
		Бенефит ПЗ	мл.	40	240	6 500	1 560	
		Брексил Са	гр.	30	180	3 000	540	
		Свит	гр.	25	150	5 500	825	
		Мегафол	мл.	30	180	2 800	504	
		Кендал	мл.	40	240	3 500	840	
		МС Крем	мл.	25	150	3 200	480	
	Контрол ДМП	мл.	4	24	3 000	72		
	Ұрықтың өсуі	Валагро ЭДТА Микс	гр.	50	300	3 000	900	Фертигация
		Вива	мл.	200	1200	1 800	2 160	
		Мастер 20:20:20	гр.	150	900	500	450	



**ОҢТҮСТІК ҚАЗАҚСТАН ОБЛЫСЫ
КӘСІПКЕРЛЕР ПАЛАТАСЫ**

		Кальция нитраты	гр.	200	1200	170	204	
		Магни сульфаты	гр.	100	600	100	60	
		Мастер 15:5:30+2	гр.	150	900	550	495	
		Феррилен	гр.	50	300	3 600	1 080	
		Активейв	мл.	150	900	3 200	2 880	
	Фунгицид	Превикур	гр.	50	300	9 000	2 700	
3-5 күн								
	Жетілу	Кальци нитраты	гр.	200	1200	170	204	Фертигация
		Магния сульфаты	гр.	100	600	100	60	
		Мастер 15:5:30+2	гр.	150	900	550	495	
		Феррилен	гр.	50	300	3 600	1 080	
		Активейв	мл.	150	900	3 200	2 880	
	Егінді жинай бастау	Брексил Са	гр.	30	180	3 000	540	Жапырақты жемдеу
		Свит	гр.	25	150	5 500	825	
		Мегафол	мл.	30	180	2 800	504	
		Кендал	мл.	40	240	3 500	840	
		МС Крем	мл.	25	150	3 200	480	
		Контрол ДМП	мл.	4	24	3 000	72	
	Фунгицид	Строби	гр.	5	30	30 000	900	
7-10 күн								
	Келесі буынның құрылуы	Брексил Комби	гр.	20	120	2 800	336	Жапырақты жемдеу
		МС Сет	мл.	25	150	2 300	345	
		Мегафол	мл.	30	180	2 800	504	
		Бороплюс	мл.	10	60	2 100	126	
		Брексил Са	гр.	30	180	3 000	540	
		Свит	гр.	25	150	5 500	825	
		Мегафол	мл.	30	180	2 800	504	
		Кендал	мл.	40	240	3 500	840	
		МС Крем	мл.	25	150	3 200	480	
		Контрол ДМП	мл.	4	24	3 000	72	
		Инсектицид	Вертимек	мл.	10	60	12 500	
3-4 күн								
	Егінді жинау							
х	Барлығы						135 675	

Жобаның жүзеге асуы үшін шығындар мен инвестиция

Өзіне қосқандағы жобаның жалпы инвестициялық шығыны:

<i>Атауы</i>	<i>Өлшем бірлік</i>	<i>Саны</i>	<i>1 өл. бірл. бағасы тг.</i>	<i>Сомма тг.</i>
Жылыжай	Сот.	12	385 000	4 620 000



ОҢТҮСТІК ҚАЗАҚСТАН ОБЛЫСЫ
КӘСІПКЕРЛЕР ПАЛАТАСЫ

Жер учаскесі	Сот.	12	50 000	600 000
Комуникацияны қосу рұқсат құжаттары		1	200 000	200 000
Барлығы				5 420 000

6 соттыққа қызанақ агрохимикатының және көшетінің бағасы = 135 675 теңге.

6 соттыққа қияр агрохимикатының және көшетінің бағасы = 109 724 теңге.

Барлығы: 12 соттық аумаққа барлығы 245 399 теңге.

Жер учаскесін сатып алуға, құрылысқа, құрал-жабдықтарды алуға, шығын материалдары, жиһаздар, жарнамаларға алғашқы инвестициялар **5 665 399 теңгені** құрайды.

Қаржылық жоспар

Мақала атауы	Жылына барлығы
Жәрдемдесу	4 560 000
Өндірістік шығындар – шикізат және материалдар	245 399
Жалпы кіріс	4 314 601
Операциалық шығындардың барлығы	956 472
<i>Еңбек ақы</i>	840 000
<i>Техника және сумен жабдықтау</i>	12 000
<i>Еңбек ақы қорынан аударым</i>	104 472
Операциалық кіріс	3 358 129
Корпоративті кіріс салығы	136 800
Таза пайда	3 221 329

Қызметті жүзеге асырудан кіріс: 1 кг қиярдың бөлшек бағасы 300 теңгені құрайды, қызанақ 400 теңге. 100% қияр мен қызанақты сату жағдайындағы жалпы көмек: 7 200 кг. x 300 теңге + 6 000 кг x 400 теңге = 4,5 млн. теңге жылына.

Атауы	Қияр	Қызанақ
Егіндік кг/ш.м.	12	10
Аумағы, ш.м.	600	600
Көлемі, кг	7 200	6 000
Баға теңге/кг	300	400
Көмектесу, теңге	2 160 000	2 400 000
Барлығы теңге:	4 560 000	

Шикізат және материалдар: Қызанақ пен қиярды өсірудегі тікелей шығыны дәні, тыңайтқышы және агрохимикаттар болып табылады.

Жылыжай аумағы	Сот	12
Көшет 250 бас/сот 40 теңге	тг	120 000
Тыңайтқыштар және агрохимикаттар	тг	125 399
Шикізатқа кететін барлық шығын	тг	245 399

Еңбек ақы және бюджеттен бөліп шығару.

Қызмет/Мамандар	Айлық еңбекақы, теңге	Саны	Жылдық еңбекақы, теңге
Агроном	70 000	1	840 000
Барлығы			840 000



Әлеуметтік салық. Жоба жетекшісі әлеуметтік салықты екі ай көрсеткішінде өзі үшін және бір айлық көрсеткіш есебінде әрбір жұмысшыға төлейді. $(1\ 852\ \text{теңге} * 2 * 12\ \text{ай} + 1\ 852\ \text{теңге АЕК} * 1\ \text{жұмысшы} * 12\ \text{ай}) = 66\ 672\ \text{теңге}$.
Әлеуметтік аударым еңбекақының 5 % тең және ол міндеттелген зейнетақы қорынан алынады. $(840\ \text{мың теңге} * (1 - 10\%)*5\% = 37\ 800\ \text{теңге})$.

Техниканы жалдау және сумен жабдықтау. Жерді жырту тариф бойынша 1 соттыққа 900 тг құрайды = 10 800 теңге. Сумен жабдықтау 1200 теңге, барлығы 10 800 теңге + 1 200 теңге = 12 000 теңге.

Салық және бюджетке төлем. Жоба аясында салық салудың 3% корпоративті кіріс салығынан төленеді -136,8 мың теңге (4,56 млн. теңге * 3%).

Әлеуметтік салық, теңге	66 672
Әлеуметтік аударымдар, теңге	37 800

Қаржыландыру және жобаны мемлекеттік қолдау шаралары

ЕДБ арқылы кредиттеу. Төлеу уақыты 3 ай, жарты жылға шектеулерімен, келсі арығарай ай сайын төлеуге болатын қаржылық есептер 14% пайыздық үстемені көрсетті.

Кредиттеу шегінде "Еңбекпен қамту - 2020» бағдарламасының жүзеге асуы. Бағдарлама аясында Ауылдық тұрғындардың өз ісін ашуға бюджет тарапынан бөлінетін қаражаттар қарастырылған.



50. СОЯ ӨСІРУ



Жоба анықтамасы:

Инвестициялық жобаның мақсаты: соя өсіру.

Өнімділік: 100 га жерге жылына 50 тонна

Өнім: соя

Жобаның құны: 12,2 млн. теңге.

Сатылым уақыты: 1 жыл.

Жоба тұжырымдамасы

Жоба тұжырымдамасы - жергілікті кәсіпкерлерге майда одан әрі экспорттау және қайта өңдеу мақсатында Оңтүстік-Қазақстан облысы аумағында соя өсіру.

Өнімнің сипаттамасы

Сояның құрамында бірден-бір толық бағалы ақуыздар, тамаша май, балық липидына жақын және тамаша биологиялық белсенді компоненттер, аста теңдесі жоқ қажетті лецитин және холин, Б,В,Е, макро және микроэлементтер т.б. заттар бар және онда холестерин және лактоза жоқ. Ерекше ескеретін жайт көптеген соялық өнімдер колориялық және негізгі ас қорыту заттары ретінде және басқа да биологиялық-белсенді заттар сияқты өте жақсы теңестіріледі.

Іске асыру орны

Соя — жылусүйгіш өсімдік. Көшеттерінің пайда болуының оңтайлы температурасы 12-14 °С, өсу үшін 21-23 °С, даму 24-26 °С. Тез пісетін сұрып үшін белсенді температура 1700 °С кем емес, орташа пісімді 3000 °С, кеш пісімді 3500 °С жуық.

Соя көшеті қысқамерзімді суықты жақса көтере алады (-3°С дейін).

Маркетинг және нарық сараптамасы

Қазақстан Республикасының Агенствасының мәліметтеріне сәйкес Қазақстан бойынша барлық ауылшаруашылық дәнді дақылдардың негізгі егіс алқабы статистика бойынша 2007 жылы 18954.5 мың гектарды құрады. Соңғы үш жылда егіс алқабының аумағы көбеюде: 2003 жылға егіс алқабымен салыстырғанда 8,6 пайызға өсті.

Республиканың жалпы егіс алқабының 3,5% немесе 672,8 мың га. майлы ұрықтар және майлы дәндер болып келеді, олардың тек 7,4% немесе 49,9 мың га. ғана соя бұршағы алып жатыр.

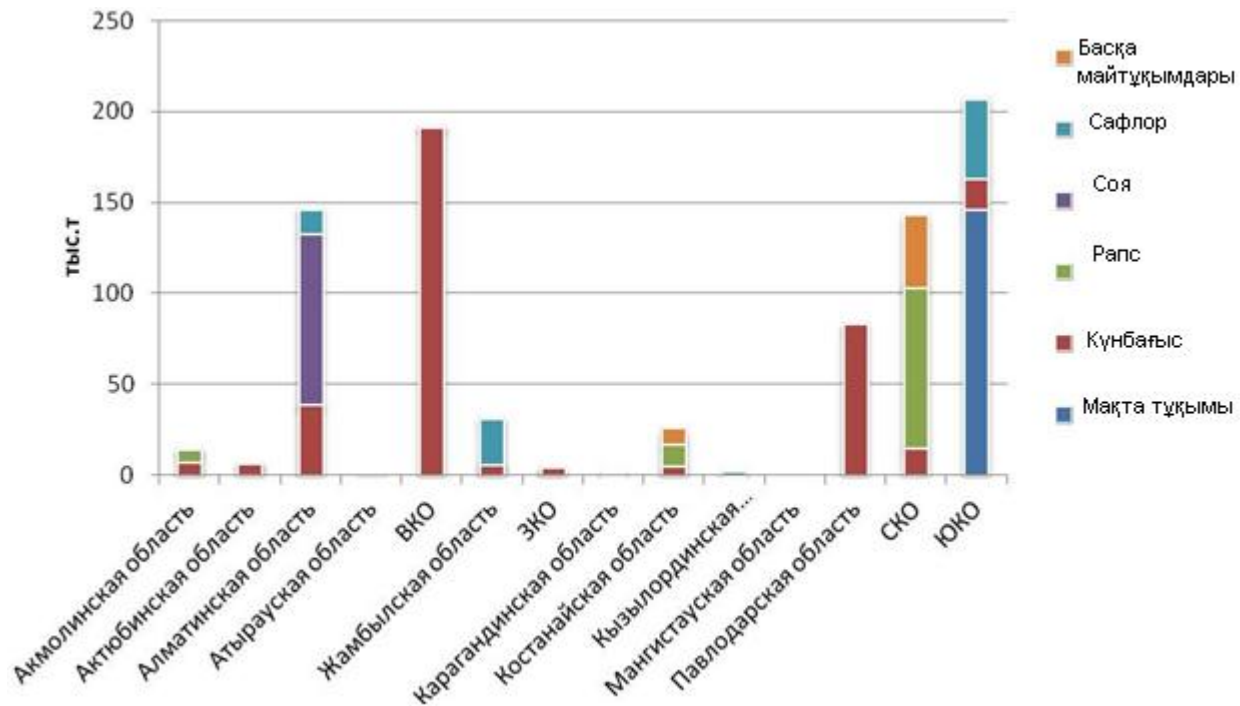

Өндірістегі жалпы құрылымның негізгі үлесін күнбағыс иеленеді, соның ішінде 2009 жылы күнбағыс үлесі 46% жетті.

2005-2009 жж орташа

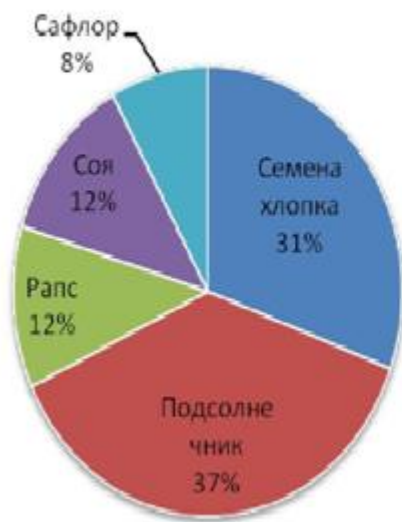

2009 жыл

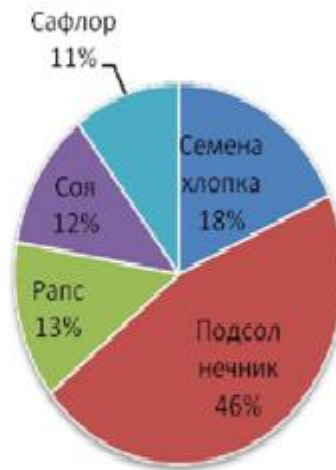

Дереккөз: Қазақстан Республикасы Агенствосының 2010 жылғы статистикасы бойынша.

Соңғы 15 жылдағы Қазақстанға импортталатын негізгі дәнді дақыл күнбағыс, соя бұршағы, аз көлемдегі рапс. Сафлор азғантай көлемде импортталады, ереже бойынша жылына 100 тоннадан аспайды.

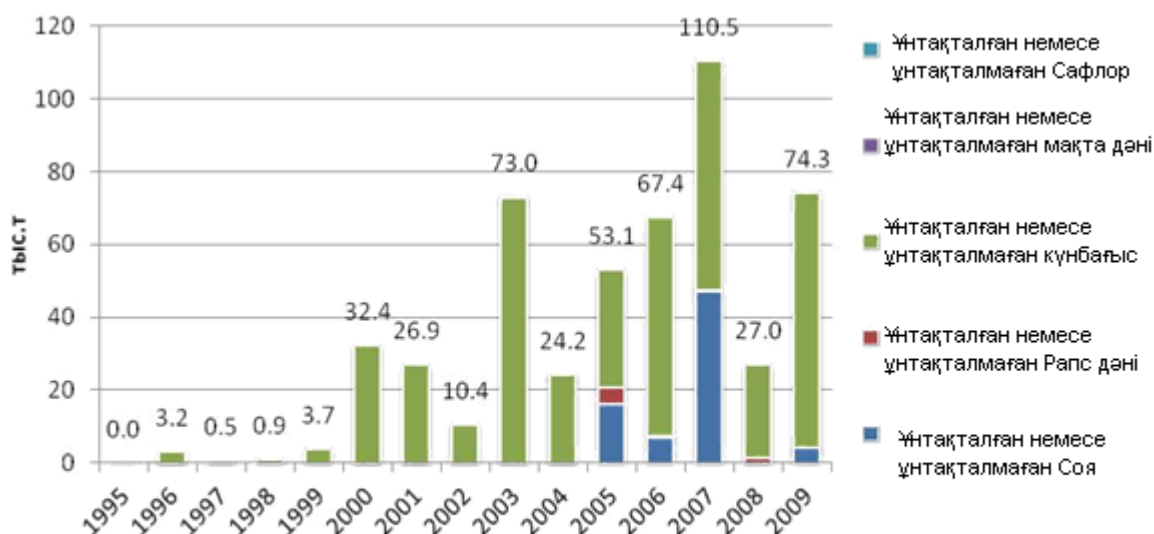

Қазақстан үшін негізгі майлы дәнді дақылдарды жеткізуші ел Ресей болып табылады, соңғы бірнеше жылда Украина да бар. 1999 және 2005 жылдарды алып тастағанда осы елдерге барлық елдің импортының 95 % келді. Басқа елдерден әкелетін тапсырыс эпизодтық пейіл танытады.

Технологиялық үрдіс

Орналасу жайы. Сояның ең жақсысы арамшөптері жоқ жазыққа, ылғал мен сіңімді заттары көп жерге егу керек. Сояның негізін қалаушы дәнділер, жүгері, қант қызылшасы, қартоп, көпжылдық дәнді өсімдіктер. Жарамсыздар – басқа да дәнді бұршақтар және көпжылдық бұршақты өсімдіктер, күнбағыс немесе қырыққабат. Дақылдың бір бөлігі сезгіш склеротиноз (күнбағыс, рапс), егу айналымында 33% аспауы керек. Өз кезегінде соя – күздік бидай үшін және басқа дәнді дақылдарға жүгері, рапса, азықты және көкөністі дәндердің негізін салушы.

Топырақты айдаудың негізі күздік бір-екі рет 8-10 см топырақты сыдыра жыртып, жырту алдында тыңайтқыштарды дәнділерден соң 22-25 см тереңдікке, жүгеріден соң 25-30 см тереңдікке ендіру.

Топырақты гербицидтерді көшеттердің пайда болуынан соң ендіреді топырақты тырмалап 3 см кем емесетіп өңдеп немесе шығыршықтап - күбі артының нәтижесінде азот белгілейтін бактериялардың маңыздылығын көтереді.

Соя дәндері өсу үшін көптеген ылғалды қажет етеді. Ісіну және дәннің өсуі үшін өз массасынан 130-160% су қажет. Сояны әсіресе топырақтың жоғарғы қабаты 10-15С. жеткенде ғана еккен дұрыс. Сонымен қатар егер топырақ температурасы қатты көтерілсе онда оны 10 см тереңдікте 6-8С температурада егу керек. Егудің уақытын таңдау кезінде топырақ ылғалын ескеру керек. Әсіресе бұл сәуірдің үшінші декадасы – мамырдың бірінші және екінші декадасы.

Сояны комбайнмен жинайды.

Дақыл	Соя	Егу шамасы, кг/га	100	Гербицид	
		Барлық дән, т	10	Трофи 90 КЭ 2 л/га	200
Негізін салушы	Күздік бидай				
Алаң, га	100	Барлық тыңайтқыш, т	25	Өнімділік	15 ц/га

100 га –ға соя егудің технологиялық картасы

Жұмыс атауы	Бірлік өлшемі	көлем	Обслуживающие				Өндіру шамасы	Шығын мың теңге		Бірге шығын мың теңге	жанармай			Барлық шығын мың теңге
			трактор		жұмысшы			механизм	басқа		саны, л		Бағасы мың теңге	
			Саны	Баға мың, тт/га/т	саны	бағалау мың тт/га/т					Бір жұм.	барлығы		



1	2	3	4	5	6	7	8	9	10	11	12	13	14	15
Орылған жер	га	10 0	1	2,5			21	250		250,0	8,5	850	93,5	343,5
Мин.тыңайтқы штарды арту	т	25			4	1	8		25	25,0				25,0
Мин.тыңайт. тасымалдау	т	25	1	0,5			сағ	12,5		12,5				12,5
Мин. Тыңайтқыш ендіру	га	10 0	1	2			42	200		200,0	1,7	170	18,7	218,7
Жарту	га	10 0	1	7			5,9	700		700,0	19,3	1930	212,3	912,3
Ерте көктемгі тырмалау	га	10 0	1	1,5			85, 2	150		150,0	1,3	130	14,3	164,3
Ульхимикаттар ды және суды тасымалдау	т	40	1	3			сағ	120		120,0				120,0
Гербицидтерді енгізу	га	10 0	1	2	1	0,12	44	200	12	212,0	1	100	11	223,0
Егу алдындағы қопсыту	га	10 0	1	2,5			30, 2	250		250,0	4,5	450	49,5	299,5
Дәнді арту	т	10			2	1	4		10	10,0				10,0
Дәнді тасымалдау	т	10	1	0,5			сағ	5		5,0				5,0
Егу	га	10 0	1	2	2	0,12	25	200	12	212,0	7,6	760	83,6	295,6
Егінді домалату	га	10 0	2	1			50	200		200,0	1,9	190	20,9	220,9
Арықарасын өңдеу	га	10 0	1	2,5			16, 6	250		250,0	3,3	330	36,3	286,3
Егін жинау	га	10 0	2	10			8,5	2000		2000,0	15,4	1540	169,4	169,4
Астықты тасымалдау	т	15 0	1	0,5			сағ	75		75,0				75,0
Сабан тасымалдау	т	15 0	1	0,5			55, 2	75		75,0				75,0
Дәнді алғаш тазарту	т	15 0	1	2	4	1	30	300	150	450,0	кВт сағ	480	8,16	458,2
Дақылдың барлығы								4 987,5	209, 0	5 196,5			717,6 6	5 914,2

Көреткіштер	өлш. бір.	мөлшер	бағасы, тг	барлығы, тг
Дизельдіотынның бағасы	литр	6 450	110	709 500
Электрэнергиясының бағасы	кВт	480	17	8 160
Шығындар				
Өндірістік шығындар	га	100	59 141	5 914 100
Трофи гербицидтері 90 КЭ	литр	200	2 300	460 000
Минералды тыңайтқыштар	тонна	25	60 000	1 500 000
Соя тұқымдары	тонна	10	150 000	1 500 000
Сумен қамсыздандырылуы	мың куб	720	1 200	864 000
Барлық шығындар:	га	100	102 381	10 238 100



Сатылу бағасы (1,5 т/га өнім жиналғандағы)	тонна	150	90 000	13 500 000
Субсидиялар:	га	100	3 400	340 000
Шартты таза табыс	га	100	36 019	3 601 900
1 тоннаның толық өзіндік құны	тонна	150	68 254	10 238 100
Тиімділіктің деңгейі, %				35%

Жобаның жүзеге асырылуына қажетті инвестиция мен шығындар

Жобаға қажетті барлық инвестициялық шығындар ішінде:

Шығын атауы	Шығындар, тг.
Жер телімі 200 га	2 000 000
Тұқымдар	1 500 000
Тыңайтқыш және агрохимикаттар	1 960 000
Механизмдерді жалға алу	4 987 500
Дизельді отын	709 500
Электрэнергиясы	8 160
Сумен қамсыздандыру	864 000
Қызмет ақы	209 000
Әлеуметтік алым және әлеум. аударым	16 479
БАРЛЫҒЫ	12 254 639

Жобаға қажетті барлық алғашқы инвестициялық шығындар жер телімін сатып алу, механизмдерді жалға алу, еңбек ресурстары, тұқым, электр энергиясы, дизельді отын, сумен қамсыздандыру, тыңайтқыш және агрохимикаттар сатып алу құны 12 254 639 теңгені құрайды.

Қаржылық жоспар

Мақаланың атауы	Барлығы 1 жыл ішінде
Кіріс	13 840 000
Өндірістік шығындар <i>-шикізат және материалдар</i>	3 460 000
Жалпы пайда	10 380 000
Барлық операциялық шығындар	6 874 464
<i>Еңбек ақы</i>	<i>209 000</i>
<i>Техника мен сумен қамсыздандыруды жалдау</i>	<i>4 987 500</i>
<i>Дизельді отын</i>	<i>709 500</i>
<i>Сумен қамсыздандыру</i>	<i>864 000</i>
<i>Электрэнергиясы</i>	<i>8 160</i>
<i>Еңбек ақы төлеу қорының аударымдары</i>	<i>96 304</i>
Операциялық табыс	3 505 536
Корпоративті табыс салығы	415 200
Таза табыс	3 090 336

Қызмет көрсетулерден түсетін табыс. 1 кг өнімнің даналық бағасы 90 теңгені құрайды. Шартты түрде 100% соя өнімі сатылғандағы жалпы табыс: жылына 150 тонна *90 000 теңге = 13,5 млн. теңге, жәрдемақының түсімі 100 га-ға 340 000 теңге көлемінде.

Өнімділігі ц/га	15
Соя бағасы, теңге/кг	90
Көлемі, кг	150 000



ОҢТҮСТІК ҚАЗАҚСТАН ОБЛЫСЫ
КӘСІПКЕРЛЕР ПАЛАТАСЫ

Табыс, теңге	13 500 000
Субсидиялар 3400 тг/га	340 000
БАРЛЫҒЫ	13 840 000

Шикізат пен материалдар. Соя өсірудегі негізгі шығындар тұқымдар, тыңайтқыштар және агрохимикаттар болып табылады. 1 500 сояға, 2 л трофи 90 КЭ, 250 кг минералдытыңайтқыштар, 100 кг тұқым қажет. Жоспарлы өнім алу жылына 15 ц/га құрайды.

Егістік ауданы	га	100
Трофи 90 КЭ	тг	460 000
Тұқым 100 кг/100 га150 теңгеден	тг	1 500 000
Тыңайтқыштар 25 тонна/100 га 60 000 тгден	тг	1 500 000
Барлық шикізат шығындары	тг	3 460 000

Еңбек ақы және бюджеттік аударымдар. Сояны табысты өсіру үшін келесі жұмысшы кадрлар қажетті:

Лауазым/мамандар	Айлық еңбекақы, теңге	Саны	Жылдық еңбекақы, теңге
Жалдамалы жұмыскерлер	52 250	2	209 000

Әлеуметтік салықтар. Жоба бастамашылары екі айлық есептік көрсеткіш көлемде өздеріне және бір айлық есептік көрсеткіш көлемінде әрбір жұмысшыға әлеуметтік салық төлейді (1 852 теңге АЕК*2 + 1 852 теңге АЕК*2 жұмысшы *12 ай = 7 408 теңге * 12 ай = 88 896). Әлеуметтік аударымдар еңбекақидан міндетті зейнетақы аударымдарын алып тастағандағы бөлігінің 5 % тең (1 317 мың теңге *(1 -10%)*5%=9 071 теңге).

Әлеуметтік салық, теңге	88 896
Әлеуметтік аударым, теңге	7 408

Салық пен бюджеттік аударымдар. Жоба бойынша корпоративті табыс салығы салудың оңтайландырылған жүйесі бойынша төленіп отырады, табыстың 3% - 415,2 мың теңге (13,8 млн. теңге * 3%).

Жобаны қаржыландыру мен мемлекеттік қолдау мөлшері

ЕДБ арқылы несиелендіру. Қаржылық есептеулер жарты жылдық кешіктіру арқылы, одан кейін ай сайынғы төлем төлеу арқылы 3-жылдық өтеу мерзімімен, 14% пайыздық ұтыс тігуде заем қажеттігін көрсетті.

«Еңбекпен қамту – 2020 бағдарламаларсын» жүзеге асыру арқылы кредиттелу. Бағдарламада ауыл тұрғындарына өз кәсібін ашуларына бюджеттік қаражат бөлу қарастырылған.



51. КҮНБАҒЫС ӨСІРУ



Жоба анкетасы:

Инвестициялық жоба мақсаты: күнбағыс өсіру.

Өнімділік: жылына 200 тонна, егістік ауданы 100 га.

Өнім: күнбағыс.

Жоба құны: 15,7 млн. теңге.

Өтімділік мерзімі: 1 жыл.

Жобаның тұжырымдамасы

Жобаның тұжырымдамасы – жергілікті өндірушілердің майларды ары қарау экспорттау үшін өңдеуі мақсатында, Оңтүстік Қазақстан облысында күнбағыс өсіру.

Өнімнің анықтамасы

Күнбағыстың шекілдеуіктері азық-түліктің сирек, дәмді және пайдалы үлгісіне жатады. Күнбағыстың дәнегі жүректің жақсы жұмысы үшін өте пайдалы. Олардың құрамында клетчатка және түрлі минералдар, цинк, кальци, темір, және магниймен селен бар. Күнбағыстың шекілдеуіктері – сирек кездесетін Е және В витаминдерінің қосындысына ие. Е витамині аталық әлеуетке жағымды әсер етеді. Күнбағыстың шекілдеуіктерінде кальций қаймақ пен йогурттағы мөлшерімен бірдей кездеседі, бұл шекілдеуіктерді шынында да баламасыз етеді.

Маркетинг жоспары және нарық анализі

Қазақстан Республикасының статистика агенттігінің мәліметтеріне сәйкес негізгі ауылшаруашылық өнімдері егістік алқабының жалпы көлемі Республика бойынша 2007 жылға 18954,5 мың гектарды құрады. Соңғы үш жылда егістік алқабының кеңеюі байқалады: 2003 жылмен салыстырғанда егістік алқаптары 8,6 пайыздық пунктке өскен. Республиканың барлық егістік алқабының 3,5% немесе 672,8 мың га май тұқымдастарына тиесілі.

Жыл/мәдениет	дәндер	майлылар	арпа	жемдіктер	көкөністер	бақшалықтар
2008	16190,3	905,4	2119,2	2322,3	112,2	55,5
2009	17208,8	1185,4	1853,2	2514,4	112,2	53,3
2010	16626,4	1749,5	1582,2	2522,6	120,4	63,4
2011	16198,8	1817,3	1541,2	2587,3	128,7	67,8
2012	15699	1828,2	1580,9	2603,4	118,5	77

Мың га, ҚРАШМ мәліметтері бойынша, стат.агенттігі

Алқап құрылымындағы негізгі мәдениеттер, 2012 жыл

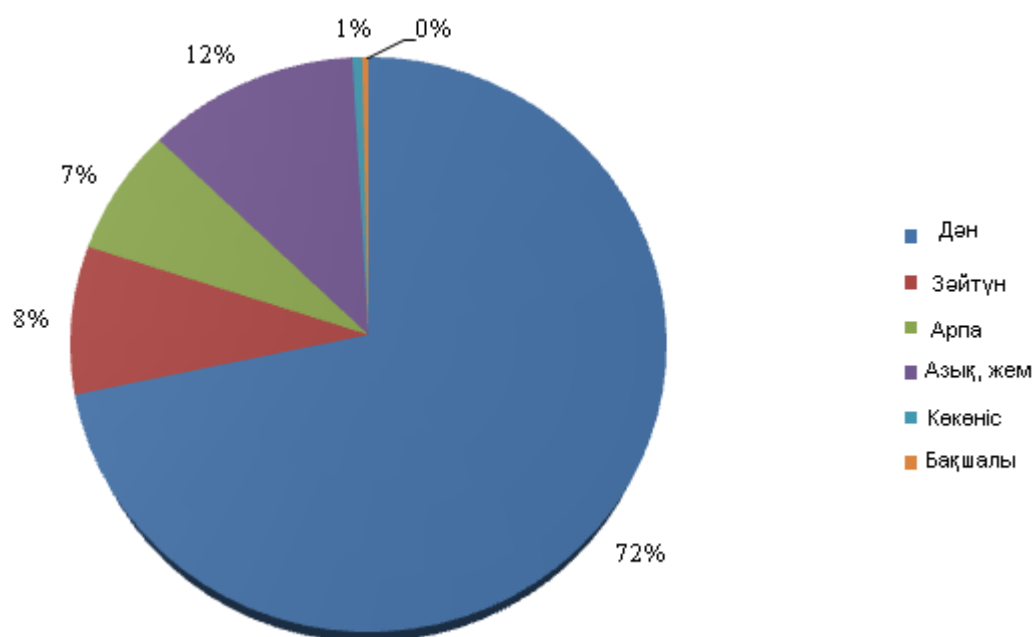

Жыл бойынша дәнді дақылдардың динамикасы

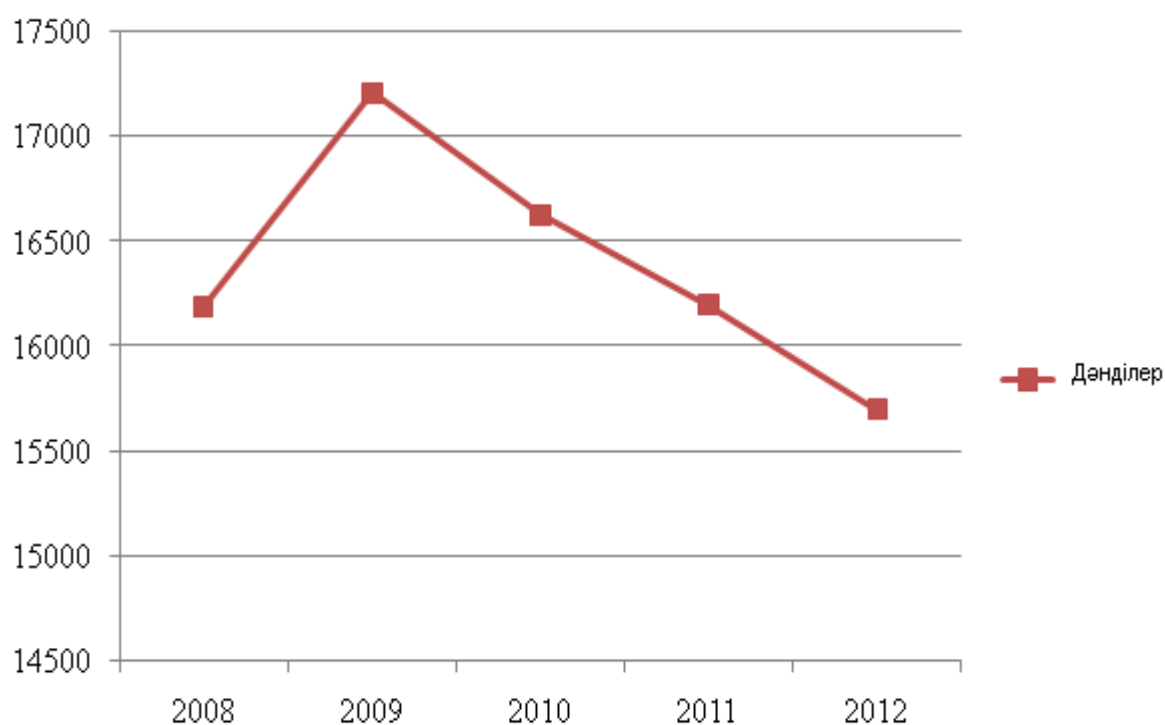



Таблица мен диаграммалардан көрініп тұрғандай, ауылшаруашылық мәдениеттеріне берілген алқапты Қазақстан толықтай игерген. Өзгерістер егістің өзінің құрылымының ішінде болып жатады. Дәнді дақылдар өз позициясын айтарлықтай жоғалтуда, олардың орнын прогрессивті мәдениеттер басуда. Сонымен бірге майлылар тұқымдасына басымдық берілетін мемлекеттік субсидиялар да озық өнім егуге ынталандырады.

2010-2012 жылдарда ОҚО егістік алқабы 100 мың гектарға үлкейіп 2012 жылы 738 мың гектарға жетті. Осылай 2012 жылы ең үлкен бақшалық мәдениет өнімдері жиналды - 1 миллион 100 мың тонна, 235 мың тонна картоп, 753 мың тонна көкөністер, 77,5 мың тонна майлы мәдениеттер, 40 мың тонна жүзім және 386 мың тонна мақта.

Технологиялық процесс

Орналасуы. Майлы мәдениеттің маңызды ерекшелігі олардың тұқымында немесе көшетінде өте үлкен мөлшерде майдың жинақталуында. Және де майлылар мәдениетінде май алу үшін өсірілетін нағыз майлылар ерекшеленеді. Күнбағыс май өте жағымды дәмге ие және көп жағдайда табиғи түріндегі қолданысқа ие. Сонымен бірге күнбағыс майын әртүрлі өнеркәсіп түрлерінде қолданады.

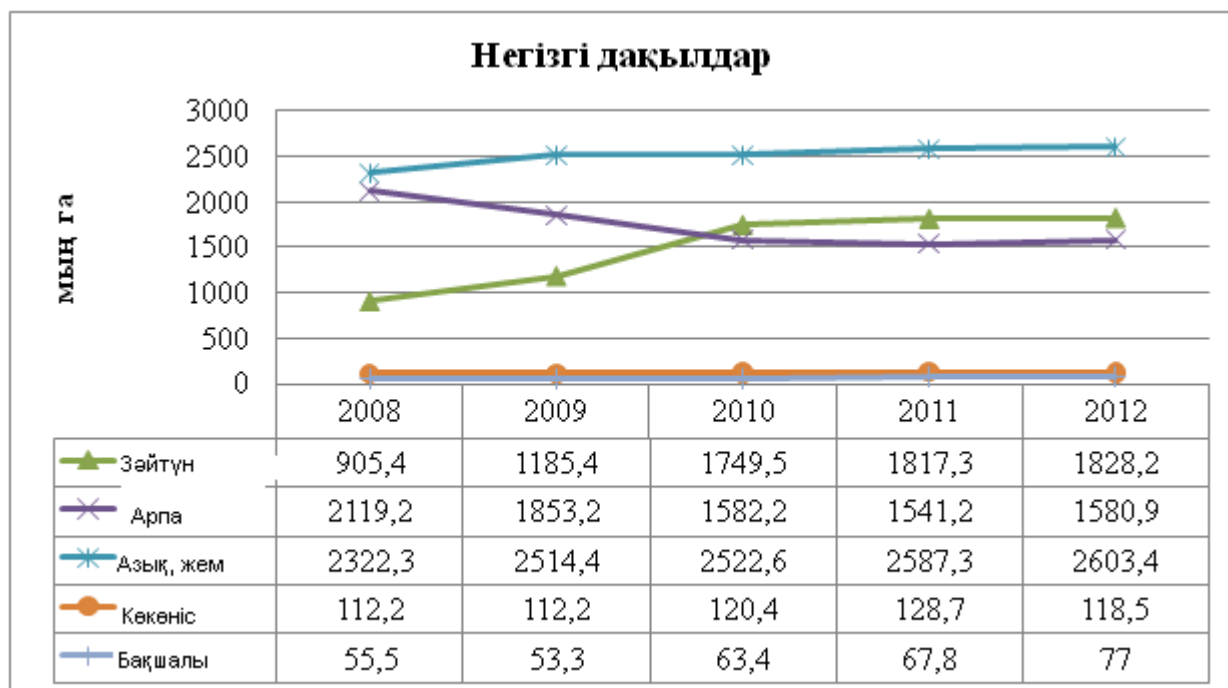
Шекілдеуіктерді өңдеу барысында жмых пен шрот алынады. Сонымен қатар ұрықшаның лузгасы да пайдаланылады, ал жасыл май малға бағалы жем саналады.

Айта кету керек, күнбағыс – бағалы балды мәдениет. Күнбағыс жабайы өсімдік түрінде тек Америкада ғана кездеседі. Қазіргі түріндегі мәдени күнбағыстың отаны ретінде бұрынғы Кеңес Одағының құрамында болған елдер саналады.

Күнбағыс – ерте егілетін мәдениет түрі. Бірақ жақсы қорытындыларды көктемгі суару жұмыстары басталғаннан екі үш аптадан кейін егу арқылы алуға болады. Бұл алқапты арам шөптерден жақсы газартуға мүмкіндік береді. Егуге жоғары сапалы сорттар және отандық және шет елдік селекциялардың гибриді пайдаланылады. Егкеннен кейін алқапты міндетті түрде тығыздайды.

Вегетация кезінде арам шөптердің пайда болуына байланысты қатараралық өңдеу жүргізіледі. Күнбағыс өсімдерінің 60-70 сантиметрлік өсіміне қол жеткізген кезде барлық қатараралық механикалық өңдеулер тоқтатылады.

Күнбағысты жинауға егін толық піскенде, нақтырақ айтсақ, сары-қоңыр, қоңыр және құрғақсебеттердің (90 % аз емес) пайда болғанынан бастап кіріседі. Өнімнің өте біркелкі емес пісуінде өсімдіктердің десикациясын жүргізеді.

Күнбағыс мәдениеті	Өнімді өндіру	егістік ц/га	Жалпы өнім, тонна	Тыңайтқыштар қосу	Саны тонна	Бағасы, теңге	Дизельді отын
Бұлақ сорты		20	200	Тыңайтқыштар барлығы	40	36 190	110 тг/л
Аудан 100 гектар	Дән			Оның ішінде: азотты			



	Тұқым шашудың нормасы 12 кг/га		Фосфорлы-аммофосты	40	36 190	
	Тұқым барлығы 1 200 кг		Калийлі	-		

Күнбағысты өсіру бойынша технологиялық карта

Агротехникалық жұмыстар	Өлш. бірл.	Мөлшері
Жырту	тг/га	6 000,00
Тырмалау	тг/га	1 500,00
Шабықтау	тг/га	2 000,00
Молование	тг/га	1 250,00
Дизельді отын	га/л	260,00
	л/тг	24 960,00
Кесу ВОС	тг/га	1 600,00
Тұқым (350 тг/кг)	кг	12 кг/га
	тг/га	4 200,00
Тегістеу ВОС	шт	6-8 раз
	тг	12 000,00
Минералды тыңайтқыштар		
Нитро аммофос (44640 тг/тн)	кг/га	150 кг/га
	тг	6 696,00
Аммиакты селитра	кг/га	250 кг/га
	тг	6 935,00
Суару	рет	8-10 рет
Суару нормасы	Мың куб/га	10 350 куб/га
	тг	12 420,00
Гербицид	л/га	2,5 л/га
	тг	7 500,00
Тасымалдау	рет	2 рейс
	тг	4 400,00
Жинау	тг	25 000,00
Агротехникалық шығындар		
Жоспардан тыс шығындар (20%)	тг	31 035,00
Барлық шығындар		147 496,00
1 га алқап өнімділігі	ц/га	20,00
1 ц өзіндік құны.	тг	7 500,00
Сатылым бағасы	тг	150,00
Бір жиналым суммасы	тг	300 000,00
Таза пайда		152 504,00

Тыңайтқыштар:

9.Нитро аммофос 15 тонна – 44 640 теңгеден = 669 600 тг

10.Аммиакты селитра 25 тонна – 27 740 теңгеден = 693 500 тг

11.Тұқым 1 200 кг – 350 теңге/кг = 420 000 тг

12.Гербицидтер 250 литр * 3 000 теңге = 750 000 тг



**ОҢТҮСТІК ҚАЗАҚСТАН ОБЛЫСЫ
КӘСІПКЕРЛЕР ПАЛАТАСЫ**

БАРЛЫҒЫ: 2 533 100 теңге

Барлық шығындар:

13.Тыңайтқыштар мен тұқымдар – 2 533 100 теңге

14.Өңдеу шығындары – 5 375 000 теңге

15.Сумен қамсыздандыру – 1 242 000 теңге

16.Дизельді отын – 2 496 000 теңге

17.Басқалар – 3 103 500 теңге

БАРЛЫҒЫ 100 гаға: 14 749 600 теңге, оның ішінде 1 гаға: 147 496 теңге

1 кг күнбағыстың өзіндік құны = 147 496/2 000 кг = 73,7 теңге

Сатылым бағасы = 150 теңге/кг

Таза кіріс = 150 – 73,7 теңге = 76,3 теңге

Таза пайда 1 гаға: 76,3 теңге*2000 кг = 152 600 теңге

Барлығы 1 гаға: 152 600 теңге.

Жобаны жүзеге асыруға қажетті инвестиция мен шығындар

Жобаға жұмсалатын жалпы инвестициялық шығындар ішінде:

Шығын атауы	Шығын, теңге
Жер телімі 100 га	1 000 000
Тұқым	420 000
Тыңайтқыштар мен агрохимикаттар	2 113 100
Механизмдерді жалдау	5 375 000
Дизельді отын	2 496 000
Сумен қамсыздандыру	1 242 000
Еңбек ақы	1 317 172
Әлеуметтік салық және әлеум. аударымдар	66 680
Басқалар	1 719 648
БАРЛЫҒЫ	15 749 600

Алғашқы инвестициялар жер телімін сатып алуға, екін материалын сатып алуға, тыңайтқыштар мен агрохимикаттар, дизельді отын, сумен қамсыздандыру, еңбек ақы төлеу және басқа да шығындарды кірістіреді, барлығы **15 749 600 теңге**.

Қаржылық жоспар

Мақала атауы	201X
Кіріс	30 000 000
Өндірістік шығындар– <i>шикізат және материалдар</i>	2 533 100
Таза пайда	27 466 900
Барлық операциялық шығындар	12 297 992
<i>Еңбек ақы</i>	<i>1 317 175</i>
<i>Техниканы жалдау</i>	<i>5 375 000</i>
<i>Сумен қамсыздандыру</i>	<i>1 242 000</i>
<i>Дизельді отын</i>	<i>2 496 000</i>
<i>Еңбек ақы төлеу қорының аударымдары</i>	<i>148 169</i>
<i>Басқалар</i>	<i>1 719 648</i>
Операциялық пайда	15 168 908



**ОҢТҮСТІК ҚАЗАҚСТАН ОБЛЫСЫ
КӘСІПКЕРЛЕР ПАЛАТАСЫ**

Корпоративті кіріс салығы	900 000
Таза пайда	14 268 908

Қызмет көрсетуді жүзеге асыру пайдасы. 1 кг сатылу бағасы 150 теңгеге тең. 100% құнбағыс сатылымы болған есеппен алынған жалты пайда: жылына 200 тонна. x 150 000 теңге = 30,0 млн. теңге.

Егін өнімділігі/га	20
Құнбағыс бағасы, теңге/кг	150
Көлемі, кг	200 000
Пайда, теңге	30 000 000

Шикізат және материалдар. Құнбағыс өсіруде негізгі шығындар болып тұқым, тыңайтқыштар және агрохимикаттар саналады. 2 000 кг құнбағысқа 2,5 л гербицидтер, 150 кг нитро аммофос, 250 кг аммиакты селитра, 12 кг тұқым қажет. Жоспар бойынша егін өнімділігі жылына 20 ц/га құрап отыр.

Егін алқабы	га	100
Гербицидтер 3000 теңгеден 250 л/100 га	тг	750 000
Нитро аммофостар 44 640 теңгеден 15 т/100 га	тг	669 600
Аммиакты селитра 27 740 теңгеден 25 т/100 га	тг	693 500
Тұқымдар 350 теңгеден 1 200 кг/100 га	тг	420 000
Шикізатқа жұмсалған барлық шығындар	тг	2 533 100

Еңбек ақы және бюджеттік аударымдар. Құнбағысты тиімді өсіру үшін келесі жұмыскерлер қажет:

Лауазым/мамандар	Айлық еңбекақы, теңге	Саны	Жылдық еңбекақы, теңге
Жалдамалы жұмысшылар	39 764	2	477 175
Агроном	70 000	1	840 000
Барлығы			1 317 175

Әлеуметтік салықтар. Жоба бастамашылары екі айлық есептік көрсеткіш көлемде өздеріне және бір айлық есептік көрсеткіш көлемінде әрбір жұмысшыға әлеуметтік салық төлейді (1 852 теңге АЕК * 2 * 12 ай. + 1 852 теңге АЕК * 2 жұмысшы * 6 ай. + 1 852 теңге АЕК * 1 жұмысшы * 12 ай. = 88 896 теңге). Әлеуметтік аударымдар еңбекақидан міндетті зейнетақы аударымдарын алып тастағандағы бөлігінің 5 % тең (1 317 мың теңге *(1-10%)*5% = 59 272 теңге).

Әлеуметтік салық, теңге	88 896
Әлеуметтік аударым, теңге	59 272

Агротехникалық жұмыстар

Атауы	Тариф	Жұмыс көлемі га	Барлық сомма	Дизельді отын		
				1 гаға литр нормасы	Барлығы литр	Барлығы сомма
Жер айдау	6 000	100	600 000	260	26 000	2 496 000
Дискілеу	1 250	100	125 000			
Жерді тырмалау	1 500	100	150 000			
Дизельдеу	2 000	100	200 000			
ВОС кесу	1 600	100	160 000			
ВОС тегістеу	12 000	100	1 200 000			



ОҢТҮСТІК ҚАЗАҚСТАН ОБЛЫСЫ
КӘСІПКЕРЛЕР ПАЛАТАСЫ

Тасымалдау	4 400	100	440 000			
Жинау	25 000	100	2 500 000			
Барлығы	-	-	5 375 000	-	-	2 496 000

Жоғарғы көрсетілген кестеде агротехникалық қызмет тарифтері және дизельді отын тұтынудың шығын нормалары көрсетілген.

Салық пен бюджеттік аударымдар. Жоба бойынша корпоративті табыс салығы салық салудың оңтайландырылған жүйесі бойынша төленіп отырады, табыстың 3% - 900мың теңге (30,0млн. теңге * 3%).

Жобаны қаржыландыру мен мемлекеттік қолдау мөлшері

ЕДБ арқылы несиелендіру. Қаржылық есептеулер жарты жылдық кешіктіру арқылы, одан кейін ай сайынғы төлем төлеу арқылы 3-жылдық өтеу мерзімімен, 14% пайыздық ұтыс тігуде заем қажеттігін көрсетті.

«Еңбекпен қамту – 2020 бағдарламаларсын» жүзеге асыру арқылы кредиттелу. Бағдарламада ауыл тұрғындарына өз кәсібін ашуларына бюджеттік қаражат бөлу қарастырылған.



52. БИДАЙ ӨСІРУ



Жоба анкетасы:

Инвестициялық жоба мақсаты: бидай өсіру.

Өнімділік: жылына 360 тонна бидай.

Өнім: жаздық бидай

Жоба құны: 7 млн. теңге.

Өтімділік мерзімі: 1 жыл.

Жобаның тұжырымдамасы

Жоба 200 га егін алқабында жаздық бидай өсіруге маманданған ауылшаруашылық мекемесінің жұмысын ұйымдастыруды көздейді. Қаражат құю көлемі, өндіру жоспары мен сатылым технологиялық карталар негізінде құрастырылды.

Табиғи, әлеуметтік – экономикалық және экология – географиялық жағдайларға қарай, Оңтүстік Қазақстан облысы бидайды егу мен өсіруге байланысты жобаларды жүзеге асыруға қолайлы деп берік мәлімдеуге болады.

Бидайды егу және өсіру шаруашылықтың жалпы стратегиясы мен қабысып, келесі себептер бойынша оның кірісін көбейту факторы болады:

1. Жоба бойынша ақшаны шығарып ала алмау тәуекелі толықтай қорқыныштар тізімінен шығарылады.

2. Бағалық саясат пен қолайлы жағдай жасағанда, жоба бастамашысы егіннің максималды көлемі 1 га алқаптан 25 центнер жинауға мүмкіндік алады.

3. Жоба бастамашысы көктемгі егіс шығындарын АО НУХ КазАгро «Егінжай» бағдарламасы арқылы қаржыландыруға мүмкіндік алады.

Өнімнің анықтамасы

Жаздық бидай. Астық тұқымдасына жататын аса маңызды дәнді дақыл. Қазақстанда 6 түрі (Еділ бидайы, Польша бидайы, көже бидай, жұмсақ бидай, қатты бидай, көбен бидай) өседі, жабайы түрлері сирек кездеседі.

Дәнді-дақылдар тобына жататын, көбінесе біржылдық шөптесін өсімдік. Дәнді-дақылдардың ішіндегі ең басты және ең көп өндірілетін дақыл. Бидайдың 20-ға жуық жабайы және мәдени түрі белгілі. Бір гектардан 30-40 центнер өнім береді. Бидай сұрыптары құрамындағы эндосперманың (80-84%) мөлшеріне байланысты бағаланады.

Бидай біздің заманымызға дейінгі 6000-5000 жылдары Ежелгі Грекияда өсіріле бастаған. Мысыр мен Қытайда біздің заманымыздан 4000 жыл бұрын бидайдан тағамдар жасаған. Адамдар бидайды тек тағам ретінде ғана емес, сонымен қатар емдік қасиеттері үшін де ерте заманнан бағалаған. Бидайдың дәні байлық пен жақсылықтың нышаны ретінде қабылданған, өйткені ол кезде көбіне қолданылған сұлы мен кара бидайға қарағанда, суыққа және құрғақшылыққа төзімсіз бидайдан жақсы өнім алу қиын болған. Ақ ұн тек үлкен мерекелер кезінде ғана пайдаланылған, онда да оған әркімнің мүмкіндігі келе бермейтін.

Сұрпына қарай бидайдың құрамындағы крахмал мен көмірсулардың мөлшері 50-70%-ға дейін, ақуыздар 10%-дан 20%-ға дейін жетеді. Сондай-ақ, өсімдік майлары, дәрумендер (В1, В2, В6, С, Е, РР), минералдар (калий, кальций, магний, фосфор т.б.), өзектер, пектинді заттар, сонымен қатар белсенді ферменттер бар.

Зерттеу жұмыстары барысында суда өнген бидайдың құндылығы бірнеше есе көбейетіні анықталған. Мәселен, өнген бидайда В2 дәрумені 10 есе көп болған. Осындай керемет қасиеттерінің арқасында өнген бидайды жеу адам ағзасы үшін аса пайдалы. Бидайдың дәніне қарағанда, қабығы мен ұрығында Е дәрумені, антиоксиданттар, В тобындағы дәрумендер өте көп болады.

Бидайдан ұн, ұнтақ жармасын, «тритикале» және «булгур» жармасын жасайды. Ұнтақ жармасы – өзімізге белгілі «манная крупа». «Тритикале» – будандастырылған бидай мен қарабидайдан жасалған жарма. Ұннан нан, макарон, кондитерлік тағамдар өндіріледі. Кебектің қайнатпасы теріні жұмсартады. Бидайдың масағы флористикада гүл шоғырлары мен композицияларын безендіру үшін қолданылады.



Биіктігі 40 — 130 см, тамыр жүйесі — шашақты, тарамданған. Сабағы қуыс, жұмыр, жапырағы таспа тәрізді, сағағы сабағын орай орналасқан. Гүл шоғыры — күрделі масақ, оның қынабында 2 масақша қабыршағынан тұратын масақтар орналасқан, ал олардың аралығында 3 — 5 гүлдері болады. Масақтың пішіні ұршық тәрізді, түсі ақ, қызғылт, кейде қара, ішінде қылтанағы болады. Тұқымы — ұзына бойына тартылған сызаты бар, беті жылтыр дән. Масақ қылтығына, түсі мен масақша қабыршағының түк басуына, қылтықтары мен дәндерінің түсіне, т.б. байланысты бидайдың түрлері түршелерге бөлінеді, ал әрбір түрше сорттардан тұрады. Қазақстанда негізінен жұмсақ және қатты бидай өсіріледі.

Маркетинг жоспары және нарық анализі

Сбытовая политика. Бидайды аудандық дирмендерге сату жоспарланып отыр. *Ценовая политика.* Баға белгілеу және сұраныстың негізгі параметрлері, өнімнің бағасы нарықтық негізде жүзеге асырылады.

Технологиялық процесс

Жаздық бидайды егу. Бидайды екпес бұрын тұқымы мұқият сортталады, үлкендері бөлініп алынады. Тұқымдарды жақсарту үшін оларды желдетеді, ауа жылулығы мен күн жылуына қыздырады, және қатты қарақүйемен ауруға шалдығудың ескертуі үшін дәрілейді.

Жаздық бидайды егу мерзімі аймақтық жағдайларға байланысты біркелкі белгіленуі керек. Көп жағдайда егудің ерте кезеңі тиімді саналады.

Жаздық бидай егістігінің бапталуы мен жиналуы.

Жаздық бидай басқа дәнділерге қарағанда ерекше күтімді керек етеді. Жерді өндеуден басқа, арамшөптермен күрес гербицидтерді қолданумен жүзеге асырылады.

Жаздық бидайды шілде және тамыз айларында жинайды. Жинауды бөлек түрлер бойынша жүзеге асырады балауыздың пісу фазасының басталуы және ортаңғы кезеңдерінде. Бидайдың толық пісуі кезеңіне қол жеткізгенде тікелей комбайн арқылы жинайды. Жұмсақ бидайлар тез үгітілуіне байланысты, қаттыларына қарағанда ертерек жиналады.

Жұмыс жоспары төмендегі кестеде көрсетілген:

Жұмыс атауы	Техниканың агрегаттық құрамы	Орындалу мерзімі
Айдау	МТЗ-80, МВ-6, ЗБТС-1,0	сәуір
Егу алдындағы тырмалау	МТЗ-80, СЗС-2,1	сәуір
Жердің аттамалы кабатының копсытуы(плоскорез)	МТЗ-80, СЗС-2,1	сәуір
Ұсақтау	МТЗ-80, СЗС-2,1	сәуір
Егу	МТЗ-80, СЗС-2,1	сәуір
Аммиакты селитраны енгізу	МТЗ-80	сәуір
Бидайды жинау	Нива комбайны, сабанның ұсақтағышы	шілде-тамыз
Бидайды тасымалдау	ГАЗ 53 автомобилі	шілде-тамыз

Жобаның тиімділігі (кіріс және шығын):

Атауы	Өлш. бірл.	Құны	1 га., кг шығыны	Жалпы шығындар, теңге
Бидай тұқымы 200 гаға	кг	50	180,00	1 800 000
Аммиак селитрасы	кг	45	100,00	1 100 000
Техниканы жалға алу шығындары				4 780 000
Барлық шығын				7 680 000
Өнімділік, тонна/га.				1,80
Жалпы жиын, тонна				360
Сатылым бағасы, теңге/тонна				30 000
Бидайды сатудан түсетін пайда				10 800 000
Операциялық пайда				3 120 000



Салықтар (айналымның 3%)				324 000
Таза пайда				2 796 000

Бидай тұқымдары:

Жалпы егістік алқабы, га	200
Тұқым егудің нормасы, кг/га	180
1 кг тұқымды сатып алудың орташа құны, теңге	50
Барлық алқапқа жұмсалатын шығындар, теңге	1 800 000

Минералды тыңайтқыштар:

Енгізу нормасы 1 га/кг	100
Тыңайтылатын алқап, га	200
Толық қажеттілік, га	20 000
1 кг. Тыңайтқыш құны, теңге	55
Тыңайтқышты сатып алуға жұмсалатын барлық шығындар, теңге	1 100 000

Техниканы жалға алу шығындары (ГСМ шығындары қоса есептелген):

Жұмыс атауы	Қызмет құны, теңге/га	200 га жерге құны
Айдау	4 750	950 000
Егу алдындағы тырмалау	2 550	510 000
Жердің аттамалы қабатының қопсытуы(плоскорез)	1 700	340 000
Күзгі ұсақтау	1 700	340 000
Егу	2 200	440 000
Аммиакты селитраны енгізу	850	170 000
Ылғалды тырмалау арқылы жабу	1 700	340 000
Қыстық бидайды жинау	4 900	980 000
Бидайды тасымалдау, рейстер	3 550	710 000
Барлығы	23 900	4 780 000

Салық пен бюджеттік аударымдар. Жоба бойынша корпоративті табыс салығы салық салудың оңтайландырылған жүйесі бойынша төленіп отырады, табыстың 3% - 324мың теңге (10,8млн. теңге * 3%).

Жобаны қаржыландыру мен мемлекеттік қолдау мөлшері

«Еңбекпен қамту – 2020 бағдарламаларсын» жүзеге асыру арқылы кредиттелу. Бағдарламада ауыл тұрғындарына өз кәсібін ашуларына бюджеттік қаражат бөлу қарастырылған. Жобаларды қаржыландыру жылына 6% ставкамен, 54 айдан көп емес мерзімге беру арқылы жүзеге асырылады.

«Егінжай» АО «Ауылшаруашылығын қаржылай қолдау қоры» қаржыландыру бағдарламасы ауылшаруашылық өнімін өндірушілерді көктемгі суару және жинау мерзімдерінде қаржыландыруға негізделген. Несиелер 3 жылға дейінгі өтеу мерзімімен, 9,5% жылдық ставкамен, 1 000 000 теңгеден 6 000 000 теңге дейін беріледі.



53. ТҮРЛІ - ТҮСТІ ОРАМЖАПЫРАҚТЫ, БРОККОЛЬ, ЛАТУК ЖАПЫРАҒЫН ӨСІРУ



Жоба анкетасы:

Инвестициялық жоба мақсаты: жобаның мақсаты түсті қырыққабат пен брокколи және салат латукты өсіру.

Жобаны жүзеге асыру орны: шикізат базасына жуық арада.

Өнім: түсті қырыққабат, брокколи, салат латук.

Жобаны жүзеге асыра бастау мерзімі: 2014 ж.

Жоба құны: 1 641 000 теңге.

Жоба тұжырымдамасы:

Жоба тұжырымдамасы түсті қырыққабат, брокколи, салат латукты өсіруге қажетті жайды және өнімді ерте көктемде сатуды көздейді.

Өнімнің сипаттамасы

Өнім түрлерінің тізімі:

- түсті қырыққабат;
- Брокколи;
- Салат латук;

Түсті қырыққабат — кең таралған көкөніс түрі, капустаның мәдени түрлерінің бірі.



Түсті қырыққабат — бір жылдық жаздық немесе қыстық өсімдік. Тамыр жүйесі жер бетіне жақын орналасқан. Өркен цилиндрлік, биіктігі 15-70 см, жапырақтары көлденең немесе тура немесе қисық жоғары беттеген, ең жиі спиральді түрде июлі болып келеді. Вегетативті сатыда жеке түрлері бұтақшалы болып келеді. Жапырақтары бүтін, лира тәрізді-алашабыр-бөлінген, ұзындығы 5-40 см жетеді. Өні ашық жасылдан, көк-жасылға дейін және сирегірек түрде күшті антоцианды пигменттенумен боз түрінде кездеседі. Пластиналары жіңішке, қиылған сопақша, қиылған-эллипсті және ланцетонды жұмыртқа тәріздестерге дейін, ұзындықтары 15-90 см. Балауыздың шапқыны әлсізден өте күштіге дейін.

Түсті орамжапырақтың ең қарапайым пішінінің қолданатын ағзасы— жеке етті гүлденгіш шыбықтар (гүлдену кезеңінде), көзінің сыртқы жапырағының қуыстарынан табақша құрылған, басқа пішіндерінде «бас» тығыз шиыршықталады. Бастың пішіні домалақтан жалпақ домалаққа дейін. Түсі— жасылдан түрлі тонда, көгілдір және сарғыштан аппақ-қардай түске дейін. Жоғарғы жапырақтары майда, қысқа жалпақты тегіс шетті тісті.

Гүл шоқтары қалың, өте қысқадан (3 см) ұзынға дейін (ұзындығы 15 см). Өсіресе гүлдері майда және орта көлемде (1,2—2,0 см), арасы үлкен (2,6 см дейін), жұқа гүляяқтарымен. Гүлдерінің түсі ақ, ақшыл – сары және жасыл, жағарғы жағы кеңірдектеңген немесе қатпарлы көбіктелеген.

Ұрығы — көп дәнді собықты. Қолы қысқа және орташа ұзындықта (6,0—8,5 см), цилиндртәрізді, арасы жаншылған, қысқа мұрны бар кедір-бұдырлы.

Өсудің және дамудың барлық сатысында қырыққабат оңтайлы жағдайларға қатты әсер етеді. Басқа қырыққабат түрлерімен салыстырғанда ол төмен температураға өте тұрақты (10 °С төмен емес). Төмен температура ұзап кеткен жағдайда өсімдіктің өсу үрдісі төмендейді, бастары майдаланып, дөрекіленеді. Табақша сатысындағы өсімдік жалғаспайтын -5 °С төмен температураны ұстап тұрады. Дәннің өсуі үшін және тығыз бастарының құрылуы үшін оңтайлы температура 15—18 °С. 25 °С жоғары температурада және ылғал жетіспеуде бастың құрылуы кешігеді, олар майдалана бастайды, жұмсақ және түкті бола бастайды. Түрлі-түсті қырыққабат ылғалсүйгіш және топырақтың 70% ылғалында жақсы өседі, және 80% ылғал ауада жақсы өседі. Температура және ылғалдық бірденнен



төмендеген жағдайда өсімдіктің дамуы бірденнен тоқтайды. Құрғақшылық кезде түсті қырыққабат дамуы тоқтайды, ал ылғалдың шамадан тыс артық кезінде тамырлары кислород жетіспеумен қиналады. Әсіресе қолайсыз жағдай жоғарғы температура мен топырақ пен ауаның өте төменгі ылғалы. Түсті қырыққабат ыстық желді де ұнатпайды.

Түсті қырыққабатқа оңтайлы түсті жер керек. Ол жарықсүйгіш, әсіресе алғашқы даму сатысында, сондықтан ашық күн түсетін жерлерге, ыстық жел тұрмайтын, бірақ топырағы тез жылынатын жерлерге егеді. Ұзақ жылулы күндерде өсімдік тез басын құрап алады, ол тезірек түстенетін өркенге айналады. Қысқа күндері өте үлкен, тығыз ұрықтарды құрайды. Көлеңкелеу немесе қоюлау жерде өсімдік тартылады да әртүрлі ауруларға бейім болады.

Қырыққабаттың барлық түрінен топырақтың құнарлығы мен нәрлілігіне неғұрлым талапшыл ол түрлі-түсті қырыққабат болып келеді. Бұл шашақты тамырлы жүйені иеленеді, ол топырақтың жоғарғы қабатынан дамиды. Суық, ылғалды және топырақтың кебуіне бейім болу оған сәйкес келмейді. Кедей топырақтарда және ылғалдың жетіспеуінде өсімдік майда жапырақты, тұнжыраңқы түрде және майда басты болады. Тұщы және сілтілі топырақтарда өсу нүктесінің деформацияланады, ал өсімдіктің өзі көріксіз түрді иеленеді. Оңтайлы белгі рН 6,5—7,5. Бордың жетіспеуі кезінде әсіресе бұл шымды-ақшыл сұрғұлт түсті топырақта болады, мұндайда түкті гүлдену ал бастарында тығыз қоңыр дақтар пайда болады. Мыс жетіспейтін трофтарда жапырақтарында өсімдіктер сарғая бастайды. Молибденнің жетіспеушілігінде бұл жеңіл тұзды топырақтарда болады, жапырақтары жіңішкеленеді. Магнийдің жетіспеуінен жапырақтар бұралады, бастары ертеден ақ түсе бастайды. Өсімдікке калий тыңайтқышы да әсер етеді, оның құрамында хлор бар.

Түрлі қырыққабат қарапайым топырақта да өсе береді, бірақ өте терең аударылған топырақта және өте үлкен көлемде қолданылған тыңайтқышта өседі, бұл өсімдіктің сулы-әуелі ережені құрады және өсімдіктің тамырлы жүйесіне жақсы әсер етеді.

Түсті қырыққабат органикалық (4—8 кг на 1 м²) және минералдық (80—100 г нитрофоск және біркезекте 10 г екілік суперфосфат) тыңайтқыштарды ендірімдерге өте ықыласты. Топырақта жеткілікті көлемдегі калий және фосфор, азотты тыңайтқыштар жапырақтың жақсы өсуіне және неғұрлым үлкен бастардың пайда болуына әсер етеді. Ақбас қырыққабатына қарағанда түсті қырыққабат ауада көмірқышқылдың бар болуын ұнатады, бұл қарашірікті көптеп ендірудің нәтижесінде болады.

Құнарлы заттардың құрамына қарай диеталық ерекшелік және дәмдік сапасына қарай түсті қырыққабат басқа да барлық қырыққабаттардың түрін асып түседі. Ол ақбасты қырыққабаттан құрамында ақуыздың 1,5—2 есе, ал аскорбин қышқылының 2—3 есе болуынан ерекшеленеді. Азық құндылығы жоғары дәрежелі құрамында (мг/100 г шикі зат), С (47—93), В1 (0,10), В2 (0,08), В6(0,16), РР (0,6), А (0,1—0,2) дәрумендері бар. Оның басында (мг/100 г шикі зат) натрий (10), калий (210), кальций (60), магний (17), фосфор (51), темір (1,4) дәрумендері бар. Түсті қырыққабаттың өнімдік мүшесі құрамында (шикі заттың %) құрғақ зат 8—11,7, қанттар — 1,7—4,2, крахмал — 0,5, өзек — 0,6—1,1, шикі ақуыз — 1,6—2,5. Қырыққабаттың ауыр биохимиялық құрамы оны азық-түліктің ішіндегі теңдесі жоқ өнім ретінде қояды және бағалы емдік қасиетке ие.

Түсті қырыққабат өзінің жұқа клеткалы құрамына қарай басқа қырыққабат түрлеріне қарағанда ағзаға жақсы сінеді. Ода ақбастыға қарағанда қалың клеткалар өте аз, сондықтан ол өте тез қайнатылады және асқазанның қышқылды қабатын тітіркендірмейді. Әсіресе ол асқазан-ішек жолдарындағы ауруларға және балалар тағамына өте пайдалы. Асқазанның өте төмен секрециялық қызметіне түсті қырыққабатты қайнатылған түрде қолдану керек. Асқазанның жарасы бар ауруларында немесе он екі елі ішек ауруына түсті қырыққабат жеуге болады да, ақбастысына тыйым салынады. Бауыр және өт қабы ауруында азық-түліктердің тек ішекті босататынын ғана пайдалану керек. Оларға түсті қырыққабатты да жатқызуға болады. Бірақ тұз байлану ауруында бұл түрін қолдануға болмайды.

Түсті қырыққабат жоғары дәмді құндылығы және диеталық қасиеттері үшін бағаланады. Түсті қырыққабатта қайнатылған бастарын қолданады, маймен немесе жұмыртқа-майлы соусымен қолданады. Қайнатылған бастарын етпен, қартоппен булап немесе қуырып жасауға болады. Жас гүлдерін диеталық бульондар мен сорпалар үшін қолданады, ол дәмі жағынан тауық сорпасы мен бульонынан кем түспейді. Түсті қырыққабатты қатырып жасауға да болады. Жас бастарын шикі күйінде де қолданады, сонымен қатар түрлі салаттарға қосады, немесе етті көкөністі тағамдарды сәндейді. Түсті жапырақтың гүлі де жапырағы да тағам ретінде қолданылады, оны ас мәзірінде бірнеше сорпалар, екінші тағамға гарнир, сонымен қатар көкөністі етті салаттарға да қолданады, одан екінші тағам жұмырқамен де қуырып жасауға болдаы. Түсті қырыққабатты қайнату кезінде ақ түсін сақтау үшін қайнаған суға аздап қант қосады. Минералды суда қайнаған қырыққабат өте дәмді болады.



Брокколи (итшу қырыққабаты) – қырыққабат отбасысының біржылдық көкөністі өсімдігі, түрі жағынан бау-бақшалы, түсті қырыққабаттың басқа түріне жақын. Оның сол бөліктері де асқа қолдануға болады. Оның сабағы бірінші жылы 60—90 см жетеді. Бірге олар үлкен емес жұмсақ басқа жиналған, оны қолдану үшін кеседі. Бұл өсімдік дәрумендерге бай әсіресе С дәруменіне. Барлығынан да брокколи ылғалды жерде өседі. Егістікті бастары 10—17 см диаметрге жеткенде ғана жинайды. Егер оны жанынан кесетін болса, онда қайтадан жаңасы шығады, сондықтан брокколи кейде бірнеше ай ұрықтанады, тіпті қысты күні де.



Салат, латук — біржылды немесе екі жылды өсімдік, ол Астров немесе қыйынгүлді тұқымдасынан. Өсімдіктің кейбір түрі 1 метр биіктікке дейін жетеді. Гүлдері сары, барлығы тілді, цилиндрлі басқа біріктірілген. Араластыратын салаттың түрі екі түрге ажыратылады:

- жапырақты салат, ода жапырақтары қаудан құрмайды,
- қауданды, сонымен қатар римдік салат немесе ромен-салат; бұларда жапырақтың түрлерінде тығыз қаудан бар, ал рим салатында жұмсақ. Бұған дүкендердегі атақты сұрып "айсберг" жатады.

Салат латук ас мәзірінде кең қолданылады. Барынан бұрын шикі күйінде қолданады, көкөніс салаттарына, соусқа, көкөніс тағамдарына, құс және балық еттеріне қолданады. Салатты көпнесе столды безендіруде қолданады. Сонымен қатар кейде салатты булайды немесе қуырады. Бірақ есте сақтау керек жайт ыстық кезінде ол өз пайдалы дәрумендерін жоғалтады.

Салат латук – бағалы диеталық және емдік жапырақты көкөніс. Оны балалар немесе диеталық асқа қолданады. Латук жапырақтары қақырық түсіргіш, жөтелге қарсы, несеп айдағыш емдік қасиетке ие. Және де латук ұйқысыздыққа, семіздікке, қант диабетіне, туберкулезге артеросклероз, гипертония және зәр шығару, жүйке және тамақ қорыту жүйелерінің ауыруларында қолданады. Оны тұрақты түрде тамаққа қолдану қандағы холестерин деңгейін төмендетуге, тамақты қорытуды жақсартуға, сонымен қатар, жүйке жүйесін тыныштандыру әрекетіне мүмкіндік береді.

Жапырақтар салатынан алынатын шырын зәрайдаушы және денені босататын әрекетімен, тәбетті арттыратын, тамақ қорытуды жақсартатын күшке ие және гипертония, артеросклероз, туберкулез және азқазан–ішек ауруларымен азап шегуші адамдарға пайдалы.

Халық медицинасында салат шырынын ұйқысыздық пен жүйкенің қозуы кезінде ішуге ұсынады, майдаланған жаңа жапырақтардан алынған тұнбаны созылмалы гастрит (қарынның қабынуы), цингте (құрқұлақта) және бауыр ауыруларында, майдаланған тұқым салатынан алынатын тұнбаны емізетін аналардың лактациясын күшейту үшін қолданады.

Маркетингтік талдау және өткізу

Маркетингтік стратегияны жасауда нарықтың жағдайын есепке ала отырып, жоба инициаторлары келесі ережелерді ұстанады:

1. Қолжетімді баға. Жоба түрлі-түсті кырыққабат, брокколи және асүтіген (латука салатының) бағалары әрқашанда басқа жеткізіп берушілер бағаларынан төмен болуына ұмтылады. Бұл өзінің шикізат базасын және жаңа технологияларды қолдануына орай мүмкін болады.

2. Жоғары сапа. Өнімнің жоғары сапасы дұрыс өсіру, жемістерді жақсы күтіп баптау негізінде қол жеткізуге болады, бұл өз кезегінде жақсы тауар белгімін қамтамасыз етеді.

Өсіру технологиясы

Үш дақылды жүргізу көшеттерді өсіру процесінде негізгі дақылға қарамай қамтамасыз ету үшін, олардың әрқайсын бөлек бөлек бірнеше айналымдарға көшеттік бөлуді қажет етеді. Сондықтанда, жылыжай жобасына тасу-қую әдісімен көшеттерді суғаратын стеллаждық гидропонмен құрылғысымен жарақтанған көшеттік бөлім кіргізілген.

Шетелдік тұқым өсіру компанияларының негізгі өкілдіктері мыналар: «Агровей» ЖШС (Қазақстандағы дилері Nunhems B. V. Голландия), «Бейо Туқым» ЖШС (ҚР дилері Bejo Zaden B. V. компаниясы Голландия), «Агриматко» ЖШС (ҚР дилері ENZE ZADEN B.V. Голландия), «Ринда» ЖШС (ҚР дилері SEMINIS B.V. Голландия компаниясы және SAKATA Жапония компаниясы), «Рийк Цваан» (ҚР өкілеттігі RUK ZWAAN Израиль), «Лидер-Агро» ЖШС (ҚР компанияның дилері GAVRISH Ресей) табылады.

Көшеттік бөлім дербес технологиялық бірлік сапасында тәуелсіз микроклиматты сақтау және тәуелсіз ирригациялық жүйесімен әртүрлі дақылдардың көшеттерін конвейерлік реттеуге, сонымен қатар, қажет жағдайда көшетсіздік кезеңде көкөністі өсіруге мүмкіндік береді.

Түрлі түсті кырыққабатты, брокколиді, асүтігенді (салат латука) өсіру агротехнологиясының негізіне тамшылатып суғаруды қолдану арқылы алынады. минералды мақта субстратындағы шағын көлемді технология. Қазіргі кезде минеральдық мақта шағын көлемдік үшін, субстрат талшықтарының химиялық инерттілігі мен өте жақсы ылғалды ұстау қабілетіне орай, қолайлы субстрат болып табылады. Минеральдық мақта стандартты өлшемдегі матаға нығыздалған және жарық өтпейтін қара пленкамен ішінен жарықты көрсететін ақ пленкамен сыртынан



қапталады.маталар тотығудан полимерлік қаптамалармен сақталған , ілінетін бірқатарлы метал астаушаларға орналастырылады. Астауша 8м аралыққа астауша осінің арасына 1,6м аралықтарда қойылады.Жылыжай артына жолдардан астауша енісі кәрізді бұру және кәріз тоспасын қамтамасыз етеді

Түрлі түсті қырыққабатты және брокколиды өсіру технологиясы

Түрлі түсті қырыққабатты өсіру технологиясы ерте егілетін аққадан қырыққабат үшін арналған технологиясына ұқсас.Топырағы қара емес аймақтарда түрлі түсті қырыққабатты 15-20 күндер аралығы бойынша 3-4 мерзімде өсіруге болады. Егерде наурыз,сәуір,мамыр айларының басында егілсе,олардың жұмыргүлі сәйкесінше маусым,шілде,тамыз айларының ортасында пісе бастайды,көшеттерде ,ерте егілген қырыққабат көшеті сияқты өсіріледі,бір-ақ міндетті түрде құмыраға егілуі керек, себебі ақаудан қырыққабаты қайта отырғызуды нашар өткізеді.Көшеттерді өсіру ұзақтығы 40-50 күн.Оны ұзақ ұстауға болмайды. Өсіп кеткен көшеттерден ақауы бар жұмыргүлдер құрайтын өсімдіктер өседі.Көшеттің сортына байланысты көшеттер қатар бойынша 30-35см аралықта,қатар аралықта 60см арықғында қондырылады. Басқтапқыда түрлі түсті қапустаның жапырақтары қалыптасқанда азоттық қоректендіру қажет,жұмыргүлдің қалыптасуы алдында фосфорлық-калий қорегі қажет.Түрлі түсті қырыққабат бор мен молибденнің тапшылығын аөте қатты мән береді.молибденнің жетіспеушілігі жағдайында жапырақтары еңсіз болып,қыртыстанып кетеді ,жұмыргүлдерде қоңыр дақтар пайда болады.

Көшетті отырғызғаннан кейін 2 аптадан соң бірінші андыз (коровяк) ерітпесімен (1:6) қоректендіреміз, 10 л ертіндегі 20г аммиак селитрасын,40г суперфосфатын ,10г хлорлы тыңайтқыш қосамыз.

Жұмыргүлдер байлана бастағанда минеральдық тыңайтқыштар ерітпесімен қоректендіреміз. 10л суға 30г аммиак селитрасын, 60г суперфосфатын және 40 г хлорлы тыңайтқышты ерітеміз.Әрбір қоректендіруге микроэлементтерді қосудың мағынасы бар.Ал қалған жағдайларды ерте егілетін аққадан қырыққабаты сияқты –тұрақты суғаруды,қопсытуды және түбін көмуді қажет етеді.

Моллюскалар (слизни) улы зиянкестер, көп жағдайда жаздың екінші жартысында олар түрлі түсті қырыққабатты керек етеді. Моллюскалар түнде қоректенеді, ал күндіз ылғалды , қараңғы жерде тығылады. Сондықтан да, моллюскалармен күресу үшін түрлі түсті қырыққабат жұмыргүлін байламай тұрғанда бастау қажет. Ол үшін қырыққабат қатарларына тарелкалар,ірі сүйектер,тақтайшалар төсейміз. Оның астына моллюскалар тығылады.Ал күннің екінші жартысында осы тығылатын орындарды қарап, шағын керосин құйылған банкіге моллюскаларды жинаймыз. Егерде моллюскалармен күресті маусымынан бастасақ, онда тамыз айында қырыққабаттың жұмыргүлдері жаппай қалыптасуы кезінде, моллюскалармен үлкен мәселелер болмайды.

Өсіру технологиясының ерекшелігі жұмыргүлдерді көлеңкелеу.Күн сәулесіне түрлі түсті қырыққабаттың жұмыргүлі күйіп ,шашылады. Жұмыргүл енді байлана бастағанда (диаметрі 3-4см болғанда),басты сабақтағы өзінің 2-3 орташа жапырағын немесе жиналған қырыққабаттың жапырақтарымен оны көлеңкелеу қажет. Оны бірнеше жапырақтарды тартып байлау арқылы да жұмыргүлді көлеңкелеуге болады. Брокколи –кез келген топырақта жақсы өсетін, тез пісетін дақыл. Ол суыққа төзімді және 7 град аязға шыдайды. Қуаңшылық жылдардың өзінде салыстырмалы түрде аз көлемді өнім береді. Қасқыржем қырыққабаты (брокколи) түрлі түсті қырыққабатқа ұқсас, айырмашылығы оның жұмыргүлі жасыл немесе күлгін болады. Тағамға пайдалану үшін оларды жұмсақ сабағы бөлігінен (10см жуық) кеседі,содан кейін түрлі түсті қырыққабат сияқты пайдаланады.Бұл дақылдың қасиеттері бірегей. Мұның құрамында С дәрумені ақуыздар және басқада заттар, түрлі түсті қырыққабат пен аққадан қырыққабатпен салыстырғанда 2есе көп.

Егу алдында тұқымды 1% марганцовка ертіндісінде (0,5л суға 5г) 20 минут аралығында мүмкін болатын инфекциялардан өңдеу қажет, содан кейін суда жақсылап жуу керек. Тұқымды көму тереңдігі 1см. өскіндер шыққанға дейін жылы жайда 20градусқа жуық температураны ұстау керек,өскіндер шыққаннан кейін оны 1апта 8градусқа дейін төмендету пайдалы.Ал өсірудің келесі кезеңде күндіз 18градус температураны, түнде 8градус температураны ұстау қажет. Көшет өсуі кезінде суғару баяу болуы керек,себебі топырақтың және ауаның жоғары ылғалдылығы өсімдіктің ауыруына әкеледі. Егер көшет баяу дамиды болса,оны минеральдық тыңайтқыштар ертіндісімен қоректендіру қажет: 10л суға 20г аммиак селитрасын,суперфосфатын және хлорлық тыңайтқыш қосу арқылы дайындаймыз. Бірінші қоректендіруді екінші нағыз жапырағы шыққанда өткіземіз, ал екіншісін 10 күн өткен соң өткізеді.

10-12 күн бұрын көшетті отырғызу алдында оларды шынықтыру қажет. Жылы ауа райы кезінде күндіз балконға шығарып, оның ашық ауада болуын біршама ұзарта беру керек. Егу үшін жер телімін алдын ала дайындау қажет. Топыраққа көмер алдында 1шаршы м:40г аммиак селитрасын,30г қос суперфосфат және хлорлық тыңайтқыш себу керек. Минеральдық тыңайтқыштар орнына 10 кг шіріген көң төсеуге болады. Көшетті отырғызу алдында жақсылап суғару қажет. Өсімдіктің орталық осу нүктесін көмуге болмайды. Қатарларға көшеттерді 60*30см сызбасы бойынша қондыру керек. Уақытша пленкалық қаптамаларды қолдану өсімдікті ерте қондыруға мүмкіндік береді және өнім екі апта ерте түседі. Өсімдіктер өсе бастағанда (5 күннен соң) қырыққабат шыбындарынан өңдеу өткізу пайдалы. Қырыққабаттың бұл түрлері көшетсіз тәсілмен өсірседі жақсы өседі.Тұқымдарды сәуір айының соңынан, жаздың ортасына дейін егуге болады. Жоғарыда айтылғандай оларды да дезинфекция жасау маңызды.Топырақты көшетке



дайындаған сияқты дайындайды. Ұсақ жұмыргүлдердің қалыптасуына жеткіліксіз суғару, өсімдіктің нашар қоректенуі, ерекше –егерде азоттың жетіспеуіне әкеледі.

Өсімдіктің жақсы дамуы және өте дәмді, сапалы өнімді алу үшін өсімдікті кешенді микротаңайтқыштармен қоректендірмей жетуге болмайды. Брокколи жұмыргүлдерін олардың өлшеміне қарамастан, бірлік бутондар сабағы мен жапырағы бөлігімен(ұзындығы (7-10см) ашылғанға дейін кесіп аламыз. Кешірек, тұрақты қоректендіру мен суғару нәтижесінде. Шеткі жақтарына осы бағалы дақылдың жаңа жұмыргүлдері өсуі мүмкін.

Түрлі тұсты қырыққабатты жинауды кешіктірмеу қажет, себебі, жұмыргүлдер еркетеніп, көп ашылықты жинайды. Жұмыргүлдер кескеннен кейін мұздай суда жылдам салқындайды, оны полиэтилендік пакетке салып, орап, мұзды үстіне сеуіп тастап, нольдік температурада сақтауға болады. Түрлі түсті қырыққабатта, брокколида құрттар жақсы көруіне байланысты, жұмыргүлді қолдану алдында, біршама уақыт, тұзды суда ұстаған дұрыс.

Ақсүтіген (салат латук). Ақсүтігенді құнарлығы жоғары органикалық грунттарға бай, топырақ ортасы нейтралды немесе әлсіз реакция беретін жерлерге орналастырады. Ол үшін ең жақсы алғы дақылдар қияр және қызанақ болып табылады.

Ақсүтігенді өсіруде қорғалған грунтта кей жағдайларда азоттың жетіспеуі байқалады. Қоректендіруді 1 шаршы м 10л суға 25-30г аммиак селитрасы немесе 15-20 карбамида және 45-20г күкірт қышқылды калий себеміз. Өсімдіктің жоғары тиімді қорек түрі диоксид көміртегі болып табылады.

Ақсүтіген өсімдікке үлкен зиян әкелетін саңырауқұлақ аурулары-ақ және қара шіріктер. Олардан қорғану үшін дер кезінде өсімдік жанындағы топырақты қопсытып, ауаның жоғары температурасын және төмен ылғалдығын жібермеуіміз қажет.

Ақсүтігенді жапырақты фаза кезінде бір қабылдауда 8см болатын 7-10 жапырақты, өсімдіктің тамырынан ұстап тартып, олардан топырақты түсіріп, бірте-бірте шіріген және жаман төменгі жапырақтарды жұлып, жинаймыз. Қауданды сорттар бойынша қауданы 8см диаметрі нығыз болғанда немесе таңдап немесе жаппай бірден жинайды. Қауданды топырақтың бетіне шығып тұрған жерден астына 1см қалдырып кесіп аламыз. Бүлінген және қатты кірленген жапырақтарды жұлып алып тастаймыз. Ерте егілетін ақсүтігеннің өнімділігі 1ш.м. 1,5-2кг, таза егісте 1шаршы м 0,5кг жуық нығыздаушы сапасында құрайды.

Өнімді ертерек алу үшін қарқасты, шағын көлемді пленкалық жаптырмалар қолданылады. Тұқымдарды наурыздың I декадасында терезе ернеуіндегі егу жәшіктерне егеміз, ал содан кейін сәуірдің басында егілген ді жаптырма астына қондырамыз. Ақсүтіген өнімін наурыз айының соңында аламыз.

Жобаға қажетті инвестициялық салымдардың бағыттары мен көлемі

Жемісті дақылдарды өсіруге арналған көшетхана, мың теңге (1реттік)

Таңайтқыштар мен гербицидтерге жұмсалатын шығындар 1шаршы, м

Аталуы	1шаршы м жұмсалатын норма, бірлік	Бірлік бағасы, теңге	Қосындысы, теңге
Кальций селитрасы Ca(NO ₃) ₂ , кг	1,2	87	104,4
Калий монофосфаты KН ₂ PO ₄ , кг	0,3	254	76,2

Атауы	Бір өлш	Бірлік	Бағасы	Суммасы
6-8мм, ұзындығы 2,5м шыбықтар	шт	750	200	150 000
Ені 3м 100микрон пленка	кг	180	1200	216 000
Ені 3м 120микрон пленка	кг	270	1200	324 000
Барлық шығындар				690000

Ортофосфор қышқылы 59%, кг	0,2	30	6
Аммиак селитрасы NH ₄ NO ₃	0,2	50	10
Магний күкіртқышқылы MgSO ₄	0,5	80	40
Калий күкіртқышқылы K ₂ SO ₄	0,11	50	5,5
Магний азот қышқылды-магний Mg(NO ₃) ₂ x6H ₂ O	0,13	50	6,5
Молибдат аммоний	0,2	17	3,4
Бор қышқылы	1,5	0,12	0,18
ОЭДФ	7,5	0,79	5,925
Fe хелаттары	1,9	25	47,5
Mn	4	1,9	7,6
Cu	1	1,9	1,9



Zn	3	1,9	5,7
Пестицидтар	0,1	2370	237
Сера	15	0,1	1,5
Тұқым	0,05	1500	75
1 шаршы м барлық шығындары			634

Көшетхананың жалпы көлемі 1500 шаршы м. оның 30% түрлі түсті қырыққабат өсіру үшін, 30% брокколи үшін, 30% ақсүтіген үшін, ал 10% қатар арасындағы жерлерді құрайды. Түрлі түсті қырыққабаттың өнімділігі 1 шаршы м 8 кг, брокколидің орташа өнімділігі 1 шаршы м 5 кг, ақсүтігеннің орташа өнімділігі 1 шаршы м 5 кг құрайды.

Негізгі экономикалық көрсеткіштер

Баптардың аталуы	суммасы
Өткізілген дайын өнімнен келген табыс	4 725 000
Тікелей шығындар	1 641 000
Көктеме	690 000
Тұқым, тыңайтқыш және гербицидтар	951 000
Жалпы табыс	3 084 000
Жалпы және әкімшілік шығындар	1 236 000
Әлеуметтік салық	165 120
Операциялық шығын	1 685 880
Корпоративтік	141 750
Таза пайда	1 541 130

Дайын өнімді өткізуден түскен табыс (ерте көктемде). Түрлі түсті қырыққабаттан жылына орташа есеппен 3600 кг ұрайды, 1 кг орташа бағасы 500 теңге. $3600 * 500 = 1800000$ теңге. Брокколидің орташа шығынының жалпы көлемі жылына 2250 кг, орташа жылдық бағасы 1 кг 500 теңге. $2250 * 500 = 1125000$. Ақсүтігеннің жалпы өнімділігі жылына 2250 кг, орташа жылдық бағасы 1 кг 800 теңге. $2250 * 800 = 1800000$. Соңында жалпы табыс 1800000 теңге + 1125000 теңге + 1800000 теңге = 4725000 теңге. Алынған жалпы табыс 4725000 теңге.

Тікелей шығындар. Тұқым, тыңайтқыш және гербицидтар. Шығындар келесі 3 кестеде көрсетілген көрсеткіштерден қалыптасады. Тұқым, тыңайтқыш және гербицидтерге жұмсалған шығындар = 634 теңге * 1500 шаршы м = 951000

1 айға қажетті жалпы және әкімшілік шығындар

Шығындар	Айына, теңге	Жылына, теңге
Еңбекақы қоры	100 000	1 200 000
Басқада көрсетілмеген шығындар	3 000	36 000
Барлығы		1 236 000

Еңбек ақы қорының көрсеткіштері

ұстанымы	Штаттық бірліктер	Айлық көрсеткіш	Жылдық көрсеткіш
агроном	1	40 000	480 000
Бақташы операторлар	2	30 000	720 000
барлығы	3	100 000	1 200 000

Жоба инициаторы екі айлық есептік көрсеткіш өлшемінде өзіне және әрбір жұмысшыға әлеуметтік салық төлейді (1852 теңге АЕК * $2 * 12 + 1852$ теңге АЕК * 3 жұмысшыға * $12 = 111120$ теңге). Әлеуметтік бөліністер еңбек ақыдан міндетті зейнетақы жарналарын алып тастағандағы санының 5% тең (1200 мың * $(1 - 10\%) * 5\% = 54000$ теңге)

Әлеуметтік салық, теңге	111 200
Әлеуметтік бөліністер, теңге	54 000



*Корпоративтік табыс салық: 4725 (өнімді өткізуден түскен табыс)*3%=141750теңге*

Жобаны қаржыландыру

Егерде сіздің өз қаражаттарыңыз болмаса,бірақ өз бизнесіңізді ашуға үлкен ілегіңіз болса,қосымша капитал тартудың бірнеше нұсқалары бар.

ЕДБ арқылы несиелеу.Қаржылық есептеулер 14%пайыздық ставкамен 18айда қарызды өтейді,бастапқыда алғашқы жарты жылкейінге қалдырылады,содан кейін ай сайын тұрақты төлемдер жасайсыз.

«Жұмыспен қамту 2020 бағдарламасын» жүзеге асыру шеңберінде несиелеу. Бағдарлама ауылдық жерлердің тұрғындары үшін өз істерін ұйымдастыруға бюджет қаражаттары қарастырылған



54 ШАЛҒАМ (РЕДИСКА) ӨСІРУ



Жобаның анкетасы:

Инвестициялық жобаның мақсаты: жаңа нарықты қамтамасыз ету үшін шалғамды өсіру

Өнімділік: 20000кг,егіс көлемі 1га

Өнім: шалған

Жоба құны: 1,09млн теңге

Өтеу мерзімі: 1жыл

Жоба концепциясы

Жоба концепциясы оңтүстік Қазақстан аумағында жергілікті нарықты ерте жана көкөніспен қамтамасыз ету мақсатында шалғамды өсіру.

Өнімнің сипатталуы

Шалғам құрамында калий, натрий, кальций, фосфор, магний, темір, РР, С дәрумендері болады. Шалғамда сонымен бірге тиамин, рибофлавин және никотин қышқылы болады. Шалғамға горчичный майы өзіндік дәмді береді. Шалғамнан жасалған салаттар баяу өтайдағыш, ісікті қайтаратын қасиеттерімен қатар, тәбетті ашады. Ішектегі бүрдің жақсартуға мүмкіндік береді. Шалғамнан алынған шырын аскорытуды және зат алмасуды жақсартады. Айырықша ол подагра, семіздік, қант диабеті ауыруларына пайдалы.

Маркетинг жоспары және нарықты талдау.

Қазақстанда ішкі нарықты қамтамасыз ету үшін ерте пісетін көкөністердің өндірісін 80% ұлғайту қажет. Қазақстан өзін толық көкөніспен қамтамасыз етеді. Негізгі бір мәселе көкөністердің ерте пісуі болып отыр.

Қазақстан ауыл шаруашылығы, ауқымды аграрлық әлеуеті бар жетекші аймақтар болып табылады. Шалғамды өсіру үшін көрші аймақтарға Оңтүстік Қазақстан облысы қолайлы болып табылады. Ерте көктемде жергілікті нарықтарда, бір бау шалғын құны 80 теңге болады. Өнімділік 20т/га, жоспарланған көтерме сауда бағасы 100теңге/кг.

Технологиялық процесс

Орналасқан жері. Шетелдік тұқым өсіру компанияларының негізгі өкілдіктері мыналар: «Агровей» ЖШС (Қазақстандағы дилері Nunhems B. V. Голландия), «Бейо Тұқым» ЖШС (ҚР дилері Bejo Zaden B. V. компаниясы Голландия), «Агриматко» ЖШС (ҚР дилері ENZE ZADEN B.V. Голландия), «Ринда» ЖШС (ҚР дилері SEMINIS B.V. Голландия компаниясы және SAKATA Жапония компаниясы), «Рийк Цваан» (ҚР өкілеттігі RUK ZWAAN Израиль), «Лидер-Агро» ЖШС (ҚР компанияның дилері GAVRISH Ресей) табылады.

Ашық грунтта, шалғамды көктемде, жазда және күзде өсіруге болады. Ерте пісетін өнімді алу үшін егістіктерді уақытша температураның суытуынан қорғау үшін уақытша пленкалық жаптырмалар қолданылады және ол өнімді 2-3 апта ерте алуға мүмкіндік береді. Жаптырма жоспарланған егін егуден 1-2 апта бұрын құрады.

Шалғамға құнарлығы жоғары, жақсы тыңайтылған жер телімдері беріледі. 1га (фосфорлық, калий тыңайтқыштары – күзде, ал азоттық-көктемде) 250-300кг аммиак селитрасын, 200-300 кг суферфосфатты, 150-180кг калий сульфатын есептеп себеді.

Шалғамның егісі ерте мерзімде жүргізіледі (егістік жұмыстардың басталуымен). Егу алдында жерді тырмалап, грунтты майдалау қажет. Тұқымды 1,5-2,5 см тереңдікте, қатарлар арасындағы аралық 10-15см болады. Егу нормасы 2,0-2,5млн тұқым/га (20-25мың/100шаршы м) немесе 25-35кг/га (250-350гр/100шаршы м) болады. Тұқымның өсуінің оптимальды температурасы 18-20°C, ал минимальді -4-5 °C. Өскіндер қысқа мерзімді үсіктерді минус 2-3 °C көтереді, бірақ төмен. Температураның төмендеуі ұзақ уақыт бойы тамыр жемістерінің қалыптасуын тоқтатады және стрелканың пайда болуына әсер етеді. Егіндерді бір бірінің арасы 5 см егеді.

Жердің қопсытуын жасайды, тұқымның көктеулерінен бастап және өсімдікті жинауға дейін. Сол арамшөптер мәселесін шешуге көмектеседі. Құрғақ ауа райында айрықша оңтүстіктің аудандарында, теплицаларда, 2-3



**ОҢТҮСТІК ҚАЗАҚСТАН ОБЛЫСЫ
КӘСІПКЕРЛЕР ПАЛАТАСЫ**

реттен су себеді. Суландырудың шамасы - 100-150 м3/га(10-15 л/м кв.). Суландыруды аудандарда құрғақ жылдарда жасау қажет.

Ең қауіпті зияндық крестгүлді бүрге болып табылады. Ол жылы жайма-шуақ күндерде қауіпті.

Тыңайтқыштар;

13. Аммиакты селитра 300 кг x 60 теңгеден = 18 000 тг

14. Суперфосфат 300 кг x 60 теңгесі = 18 000 тг

15. Калийдың сульфаты – 180 кг x 250 теңге = 45 000 тг

16. Тұқымдар (10000 дана) 250 қорап x 3000 теңге - 750 000 тг

Итого: 831 000 теңге

Барлық шығындар:

18. Тыңайтқыш және тұқымдар - 831 000 теңге

19. Өндіру шығындары - 35 000 теңге

20. Сумен қамтамасыз ету - 540 теңге

21. Қызметақы - 180 000 теңге

22. Жердің жалы - 50 000 теңге

Балығы бір га: 1 096 540 теңге

1 кг шадғаның өзіндік құны $1\ 096\ 540 / 20\ 000 = 54,82$ теңге

Сатылу бағасы 100 теңге/кг

Таза пайдасы 100 теңге - 54,82 теңге = 45,17 теңге

Таза пайда 1 га: 20 000 келәнің x 45,17 теңгесі = 903 460 теңге

Жәрдемақылар: 1 га - 10 000 теңге.

Барлығы 1 га: 913 460 теңге.

Инвестиция және шығындар жобаның жүзеге асуына

Жобаға жұмсалған ортақ инвестициялық шығындар :

Атауы	Өлшем бірлігі	Саны	Баға, теңге	Сомма, теңге
Тұқымдар 10000 дана	қорап	250	3000	750000
Аммиакты селитра	кг	300	60	18000
Суперфосфат	кг	300	60	18000
Калийдың сульфаты	кг	180	250	45000
Жерді жырту	га	1	20000	20000
Чизел жүргізу	га	1	15000	15000
Қызметақы,	адам	3	60000	180000
Суару	текше метр	450	1,2	540
Жердің жалының кірісі	га	1	50000	50000
Барлығы				1 096 540

Алғашқы инвестициялар жердің телімінің жалы үшін қажетті, отырыстың материалының сатып алуы, тыңайтқыштар және агрохимикаты, сумен қамту, қызметақы және өзге барлық шығындар 1 096 540 теңге.

Қаржылық жоспар

Бабтардың атауы	Бір жыл ішіндегі көрсеткіштер
Кіріс, теңге	200000
Өндірістік шығындар, шикізат және материалдар, теңге	831000
Жалпы пайда	1169000
Барлық операциялық шығындар	301 420
Қызметақы	180000
Техниканы жалдау	35000



Сумен қамту	540
Қызметке төлеу қорынан аударымдар	35880
Жерді жалға алу	50000
Операциалық кіріс	867580
Корпоративтік табыс салығы	60000
Таза пайда	807 580

Қызмет атқарудың жүзеге асуынан келетін табыстар . 1 келәнің даналаптық бағасы 100 теңгеге тең келеді. Жалпы кіріс шадғанның 100% сатылған шартта 1 га: 20 000 келәсі x 100 теңге = 2,0 млн.теңге бір жыл ішінде.

Астықтық ц/га	200
Шалғам бағасы теңге/кг	100
Көлемі, кг	20000
Табыс, теңге	2 000 000

Шикізат және материалдар. Шадғанны өсіру үшін тікелей шығындардың құрамына тұқым, тыңайтқыштар және агрохимикаты болып табылады. Шадғанның 20 000 келәсіне, аммиакты селитраның 300 келәсі, суперфосфаттың 300 келәсі, 180 келә калийдың сульфаты қажет болады. Ең көп астықты жыл көрсеткіші 200 ц/га тең.

Қызметке және бюджеттік аударымдар. Сояны тиімді өсіру үшін келесі персонал қажет.

Лауазым , мамандар	Айлық жалақы, теңге	Саны	Жылдық жалақы, теңге
Жалдама жұмысшылар	60000	3	180000
Барлығы			180 000

Социальный налог. Жоба инициаторы екі айлық есептік көрсеткіш өлшемінде өзіне және әрбір жұмысшыға әлеуметтік салық төлейді – 9260 теңге в месяц, ал ал 3 айға 27,780 теңге (1 852 теңге АЕК * 2 + 1 852 теңге АЕК * 3 жұмысшы =9 260 теңге * 3 ай =27,780 теңге). Әлеуметтік аударымдар еңбекақы есебінен 5% міндетті зейнетақыға бөлінеді (180 мың. теңге *(1-10%)*5%=8 100 теңге).

Әлеуметтік салық, теңге	27,780
Әлеуметтік аударымдар, теңге	8 100

Салыпен бюджеттік аударымдар. Жоба бойынша корпоративті табыс салығы салудың оңтайландырылған жүйесі бойынша төленіп отырады, табыстың 3% - 60 мың теңге (2,0 млн. теңге * 3%).

Жобаны қаржыландыру мен мемлекеттік қолдау мөлшері

ЕДБ арқылы несиелендіру. Қаржылық есептеулер жарты жылдық кешіктіру арқылы, одан кейін ай сайынғы төлем төлеу арқылы 3-жылдық өтеу мерзімімен, 14% ұтыс тігуде қарыз қажеттігін көрсетті.

«Еңбекпен қамту – 2020 бағдарламаларсын» жүзеге асыру арқылы кредиттелу. Бағдарламада ауыл тұрғындарына өз кәсібін ашуларына бюджеттік қаражат бөлу қарастырылған.

55. АСҚАБАҚ ӨСІРУ





Жоба мазмұны:

Инвестициялық жобаның мақсаты: Асқабақ өсіру.

Өнімділік: 700 тонна.

Өнім: асқабақ.

Жобаның құны: 7,4 млн. теңге.

Жобаның тұжырымдамасы

20 га жерге асқабақ өсіру. Өз кезегінде халықты азық түлік өнімдерімен тоқтаусыз жабдықтауды, сонымен қатар ауылшаруашылық өнімдерді өңдеудің көлемін өсіруді негізге ала отырып ауылшаруашылық өнімнің көлемін көтеру туралы мәселе әлі де шешілмеген. Нарықты зерттеу нәтижесінде ОҚО-да асқабақты өсіру болашағынан үміт күттіретіні анықталды.

Негізгі міндет-өнеркәсіптің дамуы үшін және жұмысшылардың қолданыс қорын одан әрі көтеру, ауылшаруашылық дақылдарды егуден көп көлемде табыс табу. Мұндай жағдайда өнімнің жақсаруы үшін мықты мамандар қажет. Жоба бойынша асқабақ ОҚО ыстық аумақтарында егіледі. Ұзақ ыстық жаз болатын аудандардағы ауа-райы жылу сүйгін өсімдік асқабақ үшін өте жақсы әсер етеді. Тамырлық жүйесі өте жақсы дамыған мұндай бақшалық мәдениетті далалы жерде егу өте жақсы бейімделген. Тіпті тұзды топырақта да асқабақ үлкен көлемді дәмді егін береді.

Өнімнің сипаттамасы

Асқабақ – өте бағалы диеталық және емдік қасиеттері бар бақшалық мәдениет. Ұрығы көптеген ауруларға әсіресе қышқылдығы жоғары, бауыр, бүйрек, теміреткіде, қант диабетінде, артық салмақта өте пайдалы. Үндістанда асқабақты түбіркүлезді емдеуде қолданады. Әсіресе фармакологиядағы бай құнары оның дәндері болып табылады, одан құнды медициналық дәрі-дәрмек шығарып ол сары ауру, колитте, бауыр циррозында, суық тигенде, гипертонияда, атеросклероз және тері ауруларында емге дауа. Ішіндегі еті денеге жақсы таралады, асқазан жарасын емдейді. Құрамында үлкен көлемде калий тұзы, фолий қышқылы бар. Асқабақ пектинге өте бай ол адам ағзасынан зиянды заттарды, ауыр металдарды айдап шығарады, маңызды антиоксидант болып табылады.

Асқабақтың дәндері және майының құрамында цинк бар, ол аденома мен простатаның алдын алады, жүрек және ми тамырларының, атеросклероздан сақтандыруда мықты әдіс болып табылады. Сонымен қатар асқабақтың дәні және оның майы – гельминттің барлық түріне қарсы тұратын ең жақсы әдіс. Сапалы қасиетіне қарай асқабақ майы ең жақсы ас сұрпына жатады және зәйтүн майынан кем түспейді. Асқабақтың дәнінің әлеуетті егістігі 1,0-1,5 т/га, және құрамында 45% дейін май, ал тәжірибелі шығын дәннің көлемінен 35%, яғни 500-800 кг/га дейін. Бірақ өндірісті жағдайларды егістік тек 0,3-0,5 т/га дейін ғана құрады.

Нарық сараптамасы және маркетингтік стратегия

Егіс көлемі бойынша асқабақ дүние жүзі бойынша 5 орынды алады. Ол экспортты мәдениетке жатады. Соңғы кезде әлемде асқабақтың дәніне және оның майына сұраныс көбейді. Ол әсіресе оның жоғары деңгейдегі емдік қасиеті үшін бағалайды. Дәріханаларды асқабақ дәнінің көптеген препараттары, мысалыға «Пепонен», «Тыквеол» және т.б.

Технологиялық үрдіс

Негізгі тасымалдаушы шетелдік дәндік компаниялар болып мыналар табылады: «Агровей» ЖШС (дилер ҚР компаниясы Nunhems B.V. Голландия), «Бейо Тұқым» ЖШС (дилер ҚР компаниясы Bejo Zaden B.V. Голландия), «Агриматко» ЖШС (дилер ҚР компаниясы ENZE ZADEN B.V. Голландия), «Ринда» ЖШС (дилер ҚР компаниясы SEMINIS B.V. Голландия және компания SAKATA Япония), «Рийк Цваан» ЖШС (ҚР өкілеті компания RIJK ZWAAN Израиль), «Лидер-Агро» ЖШС (дилер ҚР компаниясы GAVRISH Ресей).

Асқабақ өзінің әртүрлі крукнек сияқты түріне қарай диеталық өнімге жатады, онда қант, С дәрумені, каротин, жасұнықтар, пектинді заттар, күлді элементтер, темірдің органикалық тұздары, фосфор бар. Асқабақты қайнатылған, қуырылған, маринадалған түрлерінде, повидло, варенье түрінде, қолдануға болады. Көптеген сұрыптары қыста және көктемдік айларында әсіресе егу кезінде асқабақты дұрыс жинап алу технологиясы сақталынған болса өте жақсы сақталады. Өсімдік жылу сүйгіш, күн көп түсетін жылы жерлерде егістікті өте жақсы береді. Шаруашылық жерлерде асқабақты қабырғаның, есіктің оңтүстік жағына егеді, сонда ол өсуіне еш кедергі болмайды.

Асқабақты егу үшін арықтарды дайындау.

Егу алдында асқабақ егетін жерді жақсылап тыңайтқыштандыру керек. 1 м² арыққа 2 шелек қарашірікті ендіреді, жарты шелек тал үгіндісін, 1 стакан нитрофоскты және 1 литрлі банкамен ағаш гүлін ендіреді. Жерді 50 см тереңдікте қазады. Арықтардың кеңдігін 70 см етіп ыстық сумен суғарады (80°C). Дәндері 10 мен 15 мамыр аралығында міндетті түрде пленка астында жетіледі, ал 10-16 маусымда пленканы алып тастайды. Егу үшін



шұңқырды арық арасынан 90 см, тереңдігі 6-7 см. етіп егеді. Шұңқырына 1-2 дәннен егеді. Егін шыққан соң бір өсімдігін жұлып тастайды.

Егуге дәнді кәді дәнін екенге ұқсатып жасайды. Асқабақ дәндерін ылғалды жылы топыраққа еккен өте жақсы.

Асқабақты егудің технологиясы. Асқабақты күтіп баптау.

Өсімдіктерді күтіп – баптау олардың дұрыс құрылуына әсер етеді. Негізгі сабағы 1,3-1,5 м жеткенде будандасады, 2 бүйірінен 60-70 см өркен қалдырып кетеді. Әрбір өркенде 1 ұрық қалыптасады. Сонда барлығы өсімдікте 3 ұрық қалады. Артық өркендерді жояды. Суғаруды тездету үшін қалдырылға өркендерін таяққа байлап асып қояды, және басынан жер топырағының 6-7 см қалыңдығын алып себеді. Әрбір ұрықта шене астына шыны немесе басқа сүйеніш қойылады. Жемдеуді 15-16 күн арасымен жасайды. 10 л суға 1 л жауыршөпті және 2 ас қасық нитрофоскты араластырады, әрбір өсімдікке осы ертіндінің 8 л құяды. Ұрықтың өсу кезінде асқабақты аптасына бір рет 1 м² 20-30 л сумен есептеп құяды. Асқабақты өсіру технологиясы өз кезінде егінді дұрыс жинауды тұспалдайды. Дамыған асқабақ ұрықтарын 5-6 см ұзындықта ұрықаяқпен бірге алу керек. Дұрыс жұлынған асқабақ жақсы және ұзақ сақталады. Асқабақ бөлме температурасында көктемге дейін жақсы сақталады, бірақ сақталуға жақсы температура 5-8°C.

Кейбір бақшаларда асқабақты егу технологиясын қияр жылыжайында егіп одан көп өнім алады. Қияр жылыжайының бұрыштарында тереңдігі 50 және диаметрі 40 см шұңқыр жасайды. Шұңқырды нәрлі топырақ қоспасымен толтырады, ол 1 шелек торфқа қарашірік, шымды жер, жарты шелектен тал ұнтағын және өзеннің құмын араластырады. Топырақ қоспасына 2 стакан тал күлін және 2 ас қасық нитрофоск нитроаммофоск немесе басқа толық тыңайтқышты қосады. Қоспа шұңқырға жасалады, барлығын араластырып жылы сумен (40°C) суғарады, есебі әр шұңқырға 5 литрден. Әрбір шұңқырға 2 өсімдіктен немесе 2 дәннен егеді. Асқабақ дәнін екпес бұрын кәді дәндері сияқты дайындайды. Дәндерді шұңқырдың ортасында 5-6 см тереңдікке егеді, арасы бір-бірінен 10-12 см болады. Шыққаннан кейін бір немесе екі өсімдікті де қалдырады.

Көшетті егу немесе жылыжайда дәнді егу қияр сияқты сол уақытта 1 мен 20 мамыр аралығында егеді.



Бір сабаққа өсімдіктің құрылуы

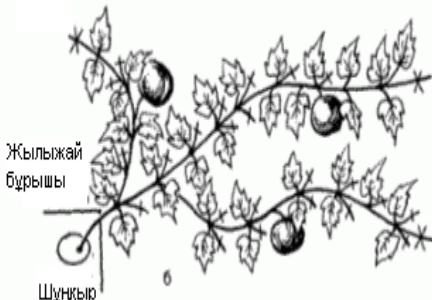

Асқабақ өсімдігінің құрылуы: а-в екі сабақта;
б-в үш сабақта

Асабағы 50-60 см жеткен кезде (шамамен маусымның екінші декадасы) , оны жылыжайдан ашық топыраққа жібереді.



Әрбір өсімдікте 3 үлкен ұрықтан алып және олардың өсуі үшін 1,2 немесе 3 сабақтан қалыптастырады.

1 сабақта (сурет) өсімдіктің қалыптасуы. Бұл әдісте өсімдіктің қалыптасуы 1 сабақтан 1,5-2 м ұзындықта қалдырады. Барлық бүйірдік өркендер және артық түйінін жояды. Соңғы ұрығынан соң 4-5 жапырақ қалдырады, ал жоғарғысына (өсу нүктесі) будандастырады.

2 сабақта (сурет, а) өсімдіктің қалыптасуы. Бұл әдісте негізгі сабақта 2 ұрық қалдырады, ал бүйір өркенінде -1 қалдырады. Суретте көрсетіліп тұрғандай негізгі сабақта және бүйір өркенінде соңғы ұрығынан кейін 4-5 жапырақ қалдырған ал жоғарғысын (өсу нүктесін) будандастырған.

Өсімдіктің 3 сабақта қалыптасуы (сурет, б) бұл әдісте негізгі сабақта және 2 бүйір өркенінде 1 ұрықтан қалдырады. Әрбір ұрықтан соң 4-5 жапырақ, ал жоғарғысын будандастырады.

Асқабақты күтіп-баптау қияр сияқты бір ғана айырмашылығы суғару және жемдеу мөлшері 2 есе артады.

Гүлдену кезінде қосымша тозандандыру қажет бұл жақсы жеміс беру үшін қажет. Жылы күнді ауа-райында еркек гүл піседі, сары гүлдің тәжін түсіреді, ол аталық гүлдің жалаңаштануы үшін және өсімдік анасына жақындайды. Барлық іс-әрекетті аса мұқият жасау керек.

Бір гектарға кететін шығындар:

1. Агротехникалық жұмыстар:

Агротехникалық жұмыстар	Өлшем бірлік	Саны	Бағасы	Сомма, тг
Жұмсарту		1	5 000	5 000
Дискілеу		1	1 500	1 500
Қопсыту		1	2 000	2 000
Тырмалау		1	1 250	1 250
ЖММ	л	260	90	23 400
Арықтарды өңдеу		1	2 000	2 000
Асқабақ дәні	кг	10	2 500	25 000
Дәнді егу		1	2 500	2 500
Арық арасын тазылау		1	15 000	15 000
Тасымалдау				21 000
Арам шөптерді қолмен тазылау әдісі		1	400 000	400 000
Барлығы				498 650

2. Минералды тыңайтқыштар

Минералды тыңайтқыштар	Өлшем бірлігі	Саны	Баға , теңге	Сомма, теңге
Нитро аммофос (суб. 26040 тг га)	кг	400	44,6625	17865
Аммиак селитра (суб.27744 тг/га)	кг	300	27,74	8322
Суару	кг			14040
Гербицид	л	4,5	1650	7425
Күтілмеген шығындар				25000
Барлығы				72652

3. Жинау мен тасымалдау

Жинау мен тасымалдау	Өлшем бірлігі	Саны	Баға , теңге	Сомма, теңге
Жинау	рет	1	100000	100000
Тасымалдау	сапарлар	10	2000	20000
Барлық шығындар				120000



Инвестициалық салымдар

Негізгі шығындар	Сума, теңге
Агротехникалық жұмыстар	177650
Минералды тыңайтқыштар	72652
Жинау мен тасымалдау	120000
Барлығы	370302

Бір мерзімдегі пайда мен зиянның есебі

Кірістер мен шығыстардың негізгі бабтары	Барлығы, бір жыл ішінде
Сату кірістері	14000000
Негізгі шығыстар	7406040
Агротехникалық жұмыстар	3553000
Минералды тыңайтқыштар	1453040
Жинау мен тасымалдау	2400000
операциалық кіріс	6593960
Салықтар	420000
Таза кіріс	6173960

Асқабақ сатудан түсетін кірістер

Өнімділік, кг/га	35000
Егу ауданы, га	20
Сатылу бағасы, тг/кг	20
Сатудан түсетін пайда, теңге	14000000

Жобаны іске асыратын шығындар

Шығындар нормасы, бір гектарға	370302
Егу ауданы, га	20
Барлық шығындар, теңге	7406040

Салықтар: Осы жобаның шегінде корпоративтік табыс салығы оңайлатылған жүйесі арқылы төленетін болады, жалпы кірістен 3% ($14\,000\,000 \cdot 3\% = 420\,000$ теңге).

Жобаны қаржыландырылуы

Егер сендердің меншікті ақы-пұлдарың болмаса, бірақ үлкен меншікті бизнесті жүргізуге мақсат қойсаңыздар, сіз мемлекеттік бағдарламаларды пайдалануыңызға болады.

ЕДБ арқылы кредиттеу. Қаржылық есептер заемді 14% пайыздық деңгейде айқындады, 18 айдың өтеуінің мерзімімен, жарты жылға кейін қалдырумен, ал кейін үздіксіз ай сайынғы төлемдермен.

Кредиттеу «Еңбекпен қамту - 2020» бағдарламасының шегінде жүзеге асырылуда. Бағдарламамен бюджеттік қаражат бөлінуі көзделген ауылдық ауданның халықтарының меншікті істі ұйымдастыру үшін.

Кредиттеу "Жол картасының бизнес 2020 бағдарламасына сәйкес. Сыйақының пайыздық үстемесі 7%.

"Агробизнес-2020" деген бағдарлама жеміс жидек өндірушілерге арналған.

1. Дәnniң тексеруін АҚ «КазАгрексте» тегін өткізу
2. Асыл тұқымдардың бағасын 40% төмендету
3. Егу, жинауға Қаз агродан жеңілдетілген кредит алу



4. Тыңайтқыштар мен гербицидтерді 50%(ПК), 30%(импорт) арзандату.

5. Жанармайларға субсидия алу.

6. Техниканың лизингін арзандату

7. Суаратын суды 20% 90% дейін арзандату

Жергілікті әкімшіліктерге барыңыздар да түсініктеме алыңыздар.

Қауынның дәні мыңызды болатын болса, онда оның маңызды дәндерін 40% дейін арзандату керек, кг-мы 800 теңге болса $*40\% = 3\,200 * 60 \text{ кг} = 192\,000$ теңге.

Жеміс-бақшалық дақылдардың жанғыш майлағыш материалдарына және басқа да тауар материалдық құндылықтарына бағаны арзандату үшін жәрдемақы мөлшерінің 1 га 10 000 теңге, тамшылатып суару жүйесін пайдалану 40 000 теңге. 50 га үшін $*10\,000 = 500\,000$ теңге. Тыңайтқыштарды жәрдемақыландыру 900 г. Суперфосфаттың 1 га 23 520 теңге, 250 г. Калий тұзына 31 200 теңге, 300г аммиак селитрасына 1 га 27 744 теңге, барлығы 82 464 теңге/га*50 га= 4 123 200 теңге. Суғару 325 000 теңге тамшылатып суғарудан басқа $* 30\% = 97\,500$ теңге. «Агробизнес 2020» бағдарламасын қолдау мақсатында жоғарыдағы жәрдемақшаны алу үшін механизмдер қосарланады.



56. СӘБІЗ ӨСІРУ



Жобаның анкетасы:

Инвестициялық жобаның мақсаттары: сәбізді 6 га егісті ауданда тамшыдай суландыру арқылы өсіріуі.

Өндірімділік: 162 тонна.

Өнім: сәбіз.

Жобаның құны: 3 434 363 теңге.

Жобаның тұжырымдамасы

Бұл жобаның мақсаты жұмыс істеп жатырған шаруа қожалығында экологиялық таза сәбізді өсіруден пайда табу. Сәбіз 6 га ауданға егіледі, кейін ол нарықтан төмен бағаға сатылады.

Өнімнің сипаттамасы

Сәбіз дәмді мінездеме және тойымдылық арқылы аса бағалы болып табылады. Оны шикі түрінде жеуге болады, түрлі тамақтарды дайындау үшін пайдалануға болады. Сәбізді 4000 жылдан бері асқа пайдаланады. Айтылмыш көкөніс оның емдеуші қасиеттеріне байланысты жоғары бағаланады. Сәбіз келесі ауруларды емдей алады: бронхит, қан айналым аурулары, көз көру бұзылғанда, шек құрылыстарына және теріге пайдалы. Сол себептен сәбізді өсіру пайдалы бизнес болуы мүмкін.

Өткізу мен нарықты талдау.

Сәбізге ең қолайлы бұл құм араласқан; ылай араласқан, торф қосылған жерлер, олардың беттері қатпайды. Жерді тырмалау өсімдіктердің жақсы өсіуіне ықпалын тигізеді және тамыржемістердің қалыптасуына жақсы әсер етеді. Одан басқа оларды жинауға ықпалын тигізеді. Сәбіз басқа дақылдардың алдында егіледі және олардың өсіуіне жақсы әсер етеді.

Өсіру технологиясы.

Шетелдік дән өсіретін компанияның негізгі өкілдері: ТОО "Агровей"(Компания Nunhems B.V., Голландия РК дилері), ТОО "Бейо Тукым"(компанияға Bejo Zaden B.V., Голландия РК дилері), ТОО "Агриматко"(Компания ENZE ZADEN B.V., Голландия РК дилері), ТОО "Ринда"(Компания SEMINIS B.V., Голландия және компания SAKATA, Жапон РК дилері) , ТОО "Рийк Цваан"(Компания RIJK ZWAAN Израиль РК өкілі) , ТОО "Лидер-Агро"(Компания GAVRISH Ресей РК дилері).

Сәбізді отырғызу үшін жерді дайындау. Жер егістің астында ұқыпты өңделінген болу керек, беті бір тегіс болу қажет.

Көктемгі жерді дайындау. Көктемнің кезінде жерді дайындау егілетін мерзімдеріне тәуелді болады. Ерте егілген мерзімдерге:

Ерте көктемдегі бірге – екі із тырмалау. Жердің әрі қарай өңдеу даланың және топырақтың тығыздығының дәрежесіне тәуелді болады егер топырақ күзден тұтас дайын болса , бір тырмалаумен шектеледі;

- арамшөптермен күшті лас болушылық жағдайында және суық көктемде култивациалауды тұқымның егілетін тереңдігіне жасайды.

Сәбіздің тыңайтқышы. Сәбіз органикалық тыңайтқыштың биік жағымдарына деген өте сезімтал. Сәбіздің астына жас боктықты енгізу болмайды, себебі пәлектің күшті көбеюіне себеп болады , тамыр жеміс бұтақтанады және олардың дәмді сапалары нашарлайды, егілген сәбізді шыбын жейді.



Егу. Егу мерзімдері сұрып және өндірістің мақсаттарына тәуелді болады. Сәбіздің егісінің үш түрі болады: күздік, көктемгі және жазғы. Қыс алдындағы егісті аяздың түсіуінен 10 - 20 күн бұрын жасайды, жер толықтай суықтан қатып қалмау керек. Ерте көктемгі егістер сәбізді жазды күні ерте тауар ретінде пайдалану мақсатпен істелінеді. Егуді ауа райы қолайлы болған кезде бастайды, жердің құрамындағы ылғалдылықты барынша пайдалану үшін. Күзгі және қысқы игерушіліктің ең ыңғайлы мерзімі мамыр айының бірінші жартысы есептеледі және 25 мамырға дейін болып табылады. Сәбіз егілгеннен кейін жердің шли қатты кебуіне жол бермеу керек.

Егінді күту. Сәбізді өсіру арамшөптерді азайту, аурулармен және зияндықтармен күресу, уақтылы суару және қатаралық реттеуден құралады. Арамшөптерді жою үшін сәбіздің егіндеріне гербицидтерді (топырақты) қолданады.

Суландырудың және суландырудың техникасының әдіс-айлалары, сәбіздің суару режимі. Сәбіз біргелкі құрғаққа шыдамды мәдениет болып табылады, бірақ оңтүстікте, тұрақсыз дымданудың зонасында, тұрақты егістерді алу суғарған жағдайда ғана болады.

Сәбіздің су тұтынуы оңтайлы сумен қамтамасыз етілгенде 4000 - 5500 м³ /га құрайды. Суару мерзімінің басталуы ауа райына байланысты, көбінесе суару сәуір айының соңында мамыр айының басында басталады және жиынға 2-3 апта қалғанда бітеді, тамыржеміс жарылмау керек және механикалық теру жағдайы жақсару қажет. Тамшыдай суландыру әрдайым өсімдіктің даму фазасымен сәйкес жүргізіледі.

Зиянды жәндіктер мен аурулардан қорғау. Сәбіз, әсіресе, оның шырынды тамыржемісі ауруларға және зиянды жәндіктерге өсірілген және сақталған кезде жақсы нысан болып табылады.

Сәбіздің шыбыны. Шіркейдің ұзындығы. 3-5 мм. Мұртшасы және сирақтары сары. Балаңқұрттың ұзындығы 6-7 мм, қуаң, жылтырақ. Сәуірдің соңында – мамырдың басында шыбынның көктемгі тұқымының жастарының ұшуы басталады. Мамырдың соңында жұмыртқалардан балаңқұрттар шығады кейін жас өсімдіктің түптеріне өтіп кетеді және оларды кеміреді. Екінші тұқым тамызда шығады және бірінші сияқты, сәбіздің егіндеріне зиян келтіреді.

Күрес шаралары: Штефесин, 2,5 % к.э. - 0,3 л/- га күту кезеңі өңдеуден кейін 20 күн. Волатон, 50% к.э. 2 л/- га күту кезеңі өңдеуден кейін 20 күн.

Альтернариоз. Өсімдік альтернариозбен вегетацияның екінші жартысында бұзылады. Аурудың дамуына жылы, ылғалды ауа-райы әсер етеді. Сақтаған кезде таз ауруы тамыржемісте құрғақ шірікті шақыртады, оның бетінің әр жерлерінде қара және сұр құрғақ дақтар пайда болады.

Күрестің шаралары: мыстың хлорокисының, 90% с.п. - 2,4 кг / га өңдеуден кейін күту мерзімі 20 күн. Ридоми Голд, 68% с.п. 2,5 кг / - га өңдеуден кейін күту мерзімі 30 күн.

Сұр шірік. Ауру барлық жерде тамыржемістерді сақтаған кезде кездеседі. Салқын ауа райында сұр шірік тамыржемістердің әр түрлі жерлеріне енеді және өсімдіктің барлық жерүсті бөліктерін ауруға шалады. Айрықша кесірлі ауруға шалдығу салқын ылғалды жаздан болмаса күзден кейін пайда болады. Ол кезде тамыржемістер жөнді жетіліп үлгермейді. Сұр шірік басы үлбіреуік қону түрінде көрінеді.

Жинау және сақтау. Көбіне сәбізді қолмен жинайды. Байлам сәбізі жапырақпен жиналады және шоқшаларға байланысады. Кеш пісетін сәбіз басында жартылай механикалық әдіспен жиналады, ал кейін қолмен жиналады. Сәбіздің тамыржемістер көкөніс қоймасында және жертөлелерде үйіндімен сақтайды, арада штабель, пирамида, жәшіктерде және полиэтилен қаптарда, ал да шыңырауда және траншеяларда сақтайды. Бұл ретте қызым 1 – 20 С тең және салыстырмалы ылғалдылықты 90 - 95 % ұстап тұрады.

Сәбізді көкөніс қоймасында сақтаса, ол жиі ылғалданады және шіриді. Сол себептен көкөніс қоймасында әрдайым ауасын тазарту керек немесе тамыржемістерді қаптармен және маталармен бастырып қою керек. Сәбізді жәшіктерде сақтау үшін олардың түбіне ылғалды құм (2-3 см) себеді, оның үстіне тамыржемістерді бірнеше қатар етіп жинайды да олардың үстіне тағы да құм себеді. Сәбіз полиэтилен қаптарда 20 -25 келә салмақпен жақсы сақталады. Қапшықтарды байламау қажет, себебі онда көмірқышқыл газ жиналмауы керек. Сәбізді жінішке бұртта сақтауға болады, бірақ мұндай тәсіл ауа райына тікелей байланысты.

Сәбізді бұрттарда сақтау. Канадалық фермерлердің тәжірибесі сәбізді 4,9 метрлік бұртта сақтауға болатындығын дәлелдейді.

- Сәбізді бұрттарда сақтаудың артықшылығы: көтергіш, транспортер, су ағыны арқылы оңай толтырылады, тез босатылады,
- Жақсы желденуді қамтамасыз етеді, себебі әрбір жемтамырдың айналасында ауа ағын еркін болады,
- Ауа ағынында суды шашырату арқылы оңай ылғалданады,
- Салқындатқыш беті біржақтама жұмыс жасайды,

Жақсы жеденуді қамтамасыз ету үшін артық өскін немесе қоқыстың болмауы тиіс. Қойманың сыртқы жақтары мықты болуы тиіс, бұрттың жақтауларының қысымына төтеп беруі керек.

6 га-ға арналған шығыстар мен өзіндік құн



Атауы	Өлшем бірлігі	Бірлік құны, теңге	1 га шығыны	саны	Сомасы, теңге
Сәбіз	кг	4 800	3,33	20	96 000
Фюзилад	литр	4 973	0,75	4,5	22 378
Гезагард	литр	2 398	2	12	28 771
Энжио	литр	14 208	0,25	1,5	21 312
Стомп	литр	1 954	5	30	58 608
Азоттық тыңайтқыш	кг	60	110	660	39 600
Тамшылату сызығы	м	12	25 000	150 000	1 800 000
Қапшықтар	дана	13	2 333	14 000	184 800
Дизель отыны	литр	110		570	62 700
Дизель майы	литр	240		576	138 240
Құйылмалы су	1000 м3	240	6	800	192 000
Электрэнергия	кВт	16	2 100	12 600	196 000
Бөлшекті еңбекақы					593 394
Шығыстардың барлығы					3 434 363
Га/цн-нің өнімділігі					300
Жалпы алым					180
1 га-ға шығын, теңге					572 394
1 цн-ге шығын, теңге					19 080

Шығыстардың кеңе

ітілген түрі

Жұмыстардың атауы	Жұмыстардың көлемі, га	Құны
Жерді айдау	6	2 638
Топырақты егіс алдындағы өңдеу	6	1 055
Сидертерді шашырату	6	989
Минералдық азоттық тыңайтқыштарды шашырату	6	2 374
Фунгицидтерді шашырату(2рет)	12	2 967
Инсектицидтерді шашырату(2 рет)	6	989
Өсіптерден тазарту (3 рет)	18	474 768
Өсіптерден арылу	6	4 748
	6	7 913
	180	47 477
Тазарту	180	47 477
Барлығы:		593 394

Жанар жағар май шығысының есебі

Жұмыстардың атауы	Жұмыстың көлемі, га	Дизель отыны			Дизель майы		
		Саны			саны		
		Бірлігіне(литр)	Барлығы(литр)	Барлығының бағасы, теңге	Бірлігіне (литр)	Барлығы (литр)	Барлығының бағасы, теңге
Жерді айдау	6	30	180	19 800	0,1	1	144
Топырақты егіс алдындағы өңдеу	6	15	90	9 900	0,05	0	72



ОҢТҮСТІК ҚАЗАҚСТАН ОБЛЫСЫ
КӘСІПКЕРЛЕР ПАЛАТАСЫ

Гербицидтерді шашырату	6	7	42	4 620	0,05	0	72
Инсектицидтерді шашырату (2 рет)	12	7	84	9 240	0,05	0	72
Фунгицидтерді шашырату(2 рет)	6	7	42	4 620	0,05	0	72
Артық өскіндерден арылу	6	7	42	4 620	0,05	0	72
Қазу	6	15	90	9 900	0,05	0	72
Барлығы:		88	570	62 700		2	576

Жылдық кірістер мен шығыстар есебі

Жүргізілген есептің нәтижесінде жобаның пайдалылығын анықтаушы негізгі көрсеткіштер анықталды:

Атауы	Жылына (теңге)
Табыс (теңге):	5 670 000
Тікелей шығыстар:	3 434 363
Жалпы табыс:	2 235 637
Еңбекақы қорынан аударым	148 168
Операциялық табыс	2 087 469
Салықтар (3%)	170 100
Таза табыс:	1 917 369

Табыс (теңге): 1 гектарға орташа өнімділік 30 тонна, 6 гектардан (өнім шығарылым 90%) алатынымыз: 6га *180тонн*90%=162тонн.

1 тоннаға 35 000 көтерме бағасымен табыс мынадай болады: 7 162т* 35000=5 657 000теңге

Тікелей шығыстар: 1 гектарға шығыстардың сомасы 572 394 теңгені құрайды, 6 гектарға егілетін жағдайда жалпы шығыстар мынадай болады: 572 394 теңге * 6 га = 3 434 363 теңге

Еңбекақы қорынан аударым

Қызметі/ мамандар	Айлық жалақы, теңге	саны	Жылдық жалақы, теңге
Жалдамалы жұмысшылар	39 764	2	477 175
Агроном	70 000	1	840 000
Жалпы			1 317 175

Жобаның бастамашысы өзіне екі айлық есептік көрсеткіш көлемінде және әрбір жұмысшыға бір айлық есептік көрсеткіш көлемінде әлеуметтік салық төлейді (1852 теңге АЕК *2*12 +1 852 АЕК * 2 жұмысшыға 6 айға + 1 852 АЕК * 1жұмысшы *12 ай = 88 896 теңге). Әлеуметтік аударымдар еңбекақыдан міндетті зейнетақы төлемін аударғаннан соңғы соманың 5% -на тең(1 317 мың теңге *(1-10%) *5% = 59 272 теңге).

Әлеуметтік салық, теңге	88 896
Әлеуметтік аударым, теңге	59 272

Салықтар: 5 670 000 теңге (табыс) *3%= 170 100теңге

Ескерту: берілген бизнес жоспар шаруа қожалығының техникалық жабдығы мен кадрларының жоғары сапалығын есепке алған. Берілген бизнес жоспар басқару жұмысының соңғы шешімін көрсетпейді, тек осындай бизнес – идеяның потенциалды мүмкіншілігінің бар екендігін көрсетеді. Сондықтан нағыз жобаны іске асыру барысында сатылым бағдарламасының да, шығарылатын өнімдердің алуантүрлілігінің де өзгеру мүмкіндігін ескертеді.



Жобаны қаржыландыру және мемлеттік қолдаудың шаралары

ЕДБ арқылы несиелендіру. Қаржылық есептеулер 14 пайыздық өтелу мерзімі 18 ай, 6 айдан кейінгі мерзімде қайтару шартымен алынған несиенің қажеттілігін есептеп шығарды. «Өсімдік өсіруді дамыту және сатылым қауіпсіздігін қамтамасыз ету» бюджеттік бағдарламасы арқылы ШОБ несиелендірудің 7 пайыздық субсидиялауы қарастырылған. «Жұмыспен қамту – 2020» бағдарламасы негізінде несиелендіру. Жеке істі жүзеге асыруды бюджеттік қаржыландыру арқылы шешуді негіздейді.

«Ауылшаруашылығын қаржылай қолдау қоры» АҚ «Егінжай» несиелеу бағдарламасы арқылы ауылшаруашылық өнімдерді өндірушілерді қаржыландыру қарастырылған. 3 жылға 9,5 пайызбен займ беру қарастылған. Займның сомасы - 1 000 000 теңгеден 6 000 000 теңгеге дейін.



57. ПИЯЗДЫ КӨК ПИЯЗ АЛУ ҮШІН ӨСІРУ



Жобаның анкетасы:

Инвестициялық жобаның мақсаты: пиязды өсіру

Өнімі: көк пияз

Өнімділігі: жылына 3,6 тонна

Жобаның құны: 756 200 теңге (бірретік шығыстар +1 өнімдік цикл)

Қайтымдылық мерзімі: 1 жыл

Жобаның тұжырымдамасы

Көк пиязды өсіруді келесідей сөздердің жиынымен түсіндіруге болады: аз шығынды, табысты, технологиялық шығыны төмен, жоғары біліктілікті қажет етпейтін жұмысшылар сыныбына арналған бизнес, энергияның жұмсалыуының төмендігі, еңбек жұмсалымы төмен және орташа.

Өнімнің сипаты

Пияздың талшықтары пияздың өзіне қарағанда дәрумені көп болады. Көктемде ағзадағы дәрумен жетіспеушілігі кезінде көк пиязға көп көңіл бөлу керек. 100 г талшықтарында ересек адамға қажетті аскорбин қышқылының бір күндік шамасы болады. Құрамына В дәрумендері мен каротин де кіреді.

Көк пияздың пайдалы қасиеттерінің бірі оның вирустық инфекцияларды қорғай алуы болып табылады. Оған құрамындағы фитонцидтердің болғандығы себепші. Көк пияз қосылған салат ОРЗ мен тұмаудан сақтайды. Көк пиязда хлорофилл бар. Ол қан құрылуына пайдалы.

Көк пияздың жас талшықтары адамның тәбетін ашып, кез келген астың ажарын кіргізеді. Көк пияздың қасиеті астың тез сінуі мен қорытылуына әсер етеді.

Ішек-қарын жүйесінің кейбір ауруларына ғана оны қолдануға тыйым салынады.

Көк пияз ас дайындауда кеңінен қолданылады. Көк пияздан жасалынған салат пайдалы, ол қажетті дәрумендерді қамтамасыз етеді. Көк пиязбен жұмыртқа қосылған бәліштер аса танымал ас болып табылады.

Көк пиязды тек жерде ғана емес, сондай-ақ пәтерлердің терезелерінің алдында құтыларда да өсіреді. Оны сатып алу қазіргі кезде кез келген жерде мүмкін. Оны ұзақ сақтау мүмкін емес, себебі ол өзінің пайдалы қасиетін жоғалтады.

Гидропоника арқылы көк пиязды өсіру технологиясы

Соңғы бес жылда гидропоника танымал болып келеді, себебі бұл құрал-жабдықтың өзіндік құны төмендеуде. Әртүрлі насостардың, пластик трубалардың, сыйымдылығы гидропоникаға қажетті ыдыстардың бағасының төмендеуі байқалуда. Кеңес уақытын еске алсақ, сулы мақтаны пиязшыққа бүркеп қойып, екі аптадан соң көк пияздың өсіп, аналардың балаларына көк пиязбен ас әзірлейтіндігі ойымызға оралады. Міне, осы гидропониканың көне түрі десек болад. Ал қазіргі кезде гидропоника аграрлық жоғары технология. Израиль елі өз көкөністері мен жемістерінің 80 пайызын дәл осы гидропоника арқылы өсіреді.

Пияз гидропоника арқылы өсіруге ыңғайлы болып табылады. Тыңайтқыштың қажеті жоқ. Көк пияз талшықтарының шығару 22 күннен 16 күнге қысқарады. Стелаждық технологияны қолдану мүмкіншілігін болуы.

Тұқым өндіруші танымал негізгі шетелдік компаниялар мыналар: «Агровей» ЖШС (Bejo Zaden B V компаниясының ҚР-дағы дилері), «Бейо тұқым» ЖШС (Nunhems BV компаниясының ҚР-дағы дилері, Голландия)

Голландия), «Агриматко» ЖШС (ENZE ZADEN B.V. компаниясының ҚР-дағы дилері, Голландия), «Ринда» ЖШС (SEMINIS B.V. компаниясының ҚР-дағы дилері, Голландия және SAKATA компаниясы, Жапония), «Рийк Цваан» ЖШС (RIJK ZWAAN компаниясының ҚР-дағы өкілі, Израиль), «Лидер-Агро» ЖШС (GAVRISH компаниясының ҚР-дағы дилері, Ресей).

Өндірісті қала төңірегінде жүзеге асыру мүмкіндігі. Бұл дайын өнімді жеткізу мәселесімен қатар, жұмыс күші мәселесін де шешуді мүмкін етеді. Табиғи факторлардан толық тәуелсіздік пен барлық маусымға сай болуы.

Осы бизнес-жоспарда көк пиязды гидропонды технология көмегімен өсіру қарастырылған. Бөлмеге қажет ететін шығындар ескерілмейді. Бұдан басқа, бизнес-жоспарда бүкіл гидропонды құрал-жабдық құнының құрылымы



көрсетіледі. Онда материалдар, автоматтандыру дәрежесі секілді факторлар ескеріледі. Бөлме ретінде 50 шаршы метрге тең өз меншігіндегі ғимарат алынған. 50 шаршы метр ауданында толыққанды 80 және 90 шаршы метр көлемді стеллаждар мен құрал-жабдықтар орналастыруға болатынын ескеру қажет.

Біздің есептеулеріміз үшін 80 шаршы метр ауданды қолданамыз. Бизнес-жоспарды есептеудің тағы бір шарты – ол бизнес қала маңындағы жеке үйде немесе ауылдық жерде іске асырылуы.

Гидропон әдісімен көк пияз өндірудің бір жолғы шығындары

Шығын баптары	Саны	Бағасы	Сомасы	Ескерту
Шам құны, 50 дана	50	500	25 000	80 шаршы метр ауданды жарықтандыру үшін күндізгі жарықты немесе эконом шамдарын қолдануға болады. Шамның басқа түрі қымбат болып келеді. Есептеуде мен эконом шамдарды пайдаландым.
Желілер құны, 120 м	120	35	4 200	
Жарықтандыру, басқа да шығын	1	10 000	10 000	Сөндіргіш, патрон, бекіткіш, монтаж құралдарының құны
Гидропоника үшін 2-қабатты стеллаждар (ваннасыз)			100 000	Әдетте пайдаланылатын бөлмеге байланысты
Стеллаждар үшін ванналар			90 000	
Жұмыс үстелі	1	30 000	30 000	Көк пиязды отырғызу, өңдеу, тазалау және қаптауға қажет операцияларды жүргізетін үстел
Гидропонды құрал-жабдық (автоматсыз)	1	45 000	45 000	Бұл сорғыш, компрессор, құбыршектердің қажет мөлшері
Бөлмені жөндеу жұмыстары	1	1	300 000	
Қосымша гидропонды құрал-жабдық	1	60 000	60 000	Автомат жүйесі, компьютерлік басқару үшін қажет программалық бағдарлама
Шығындар, барлығы (теңге)			664 200	

80 шаршы метрге өсірілетін көк пияздың өзіндік құны

Шығын баптары	Саны	Бағасы	Сомасы	Ескерту
Көшет материалдары, шалқан	640	40	25 600	80 шаршы метр ауданда отырғызу үшін 640 кг шалқан пияз қажет болады (шаршы метріне 8 кг кетеді деп есептесек)
Жарықтандыру			2 000	80 шаршы метр ауданды жарықтандыру үшін күндізгі жарықты немесе эконом шамдарын қолдануға болады. Шамның басқа түрлері қымбат келеді.
Жылыту (газ/текше метр)	1 600	24	38 400	Бөлмені үрлі әдістермен жылытуға болады, бірақ 18 градустан жоғары температураны арттырудың қажеті жоқ, өйткені сабақты көктетуге лайықты температура 16-18 градус деп саналады
Су/текше метр	80	200	16 000	Су көп қажет етіледі, өйткені ол жарым-жартылай буланып кетеді, сол себепті оны толықтырып отыру керек
Шағын жөндеу	1	10 000	10 000	Шағын жөндеу жұмыстарына кететін



**ОҢТҮСТІК ҚАЗАҚСТАН ОБЛЫСЫ
КӘСІПКЕРЛЕР ПАЛАТАСЫ**

жұмыстары				ақша шығындары: шам, сым желілерін, гидропоника жүйелерін ауыстыру және т.б.
Шығындар, барлығы (теңге)			92 000	

Қаржы жоспары

Жылдық пайда мен залалдар туралы есептіліктің болжамы

Шығын баптары	Жылына, теңге
Өнім сатудан түскен түсім	1 260 000
Өнімнің өзіндік құны (шығындар)	276 000
Жиынтық пайда	984 000
Еңбекақы қорынан аударымдар	44 448
Корпоративті табыс салығы	37 800
Таза пайда	901 752

Өнім сатудан түскен түсім:

Қойылған шарттардың орындалуы жағдайында және гидропонды құрылғыларды қолдану кезінде көктеген сабақ түріндегі дайын өнім алынады. Дайын өнім жылына үш рет шығады (1 200 кг). Барлығы: 350теңге (сату бағасы) * 1 200 кг * 3 рет жылына = 1 260 000 теңге.

Өнімнің өзіндік құны:

Көк пиязды өсірудің бір өндіріс циклінің өзіндік құны 92 000 теңге. Жылына үш рет өнім алу жоспарланып отыр. Барлығы: 92 000 теңге * 3 цикл = 276 000 теңге.

Еңбекақы қорынан аударымдар:

Жоба бастаушы екі айлық есепті көрсеткіш мөлшерінде өзі үшін әлеуметтік салықты төлеп отырады: 1 852 теңге АЕК * 2 * 12 ай = 44 448 теңге.

Бюджетке төленетін салықтар мен төлемдер. Жоба аясында корпоративті табыс салығы оңайлатылған салық салу жүйесі бойынша, яғни түсімнен 3% - 37,8 мың теңге (1,26 млн.теңге * 3%), төленіп отырады.

Жобаны қаржыландыр

Меншікті қаражатыңыз жетіспеген жағдайда, бірақ өз бизнесіңізді бастау ықыласыңыз болса, қосымша капитал тартудың бірнеше нұсқалары бар. Қаржыландыру нұсқалары:

ЕДБ арқылы несие алу. Қаржы есептеулері пайыздық мөлшерлеме 14% шартымен алынған қарыз қаражат қажеттілігін анықтады. Өтелу мерзімі – 18 ай, жеңілдетілген мерзім – жарты жыл, өтеу төлемдері ай сайын.

«Жұмысбастылық бағдарламасы - 2020» шеңберінде несие алу. Бағдарламада ауыл тұрғындарының өз бизнесін ұйымдастыру үшін бюджет тарапынан қаражаттың бөлінуі көзделген.



58. АЛХОРЫ ӨСІРУ



Жоба сауалнамасы:

Инвестициялық жоба мақсаты: бұл жобаның мақсаты алхорыны өсіріп, әрі қарай оны көтерме-бөлшек сауда алқылы оны сату.

Өнім түрі: алхоры.

Жоба құны: 15 214 269 теңге.

Жобаның өтлу мерзімі: 6 жыл.

Жоба тұжырымдамасы:

Жоба тұжырымдамасы алхоры өсіретін бау-бақша құруды көздейді.

Кәсіпорын қызметінің мақсаттары:

1. Ішкі және сыртқы нарықтарда сату үшін жоғары сапалы, экспортқа бағытталған, бәсекеге қабілетті өнімді алу
2. Тұрғындарды үздіксіз алхорымен қамтамасыз ету
3. Өнім өндірісі мен оны сатудың нәтижесінен пайда алу
4. Ауыл тұрғындары үшін жаңа жұмыс орындарын ұйымдастыру, олардың әлеуметтік мәселелерін шешіп беру

Мақсатқа жету жоспары:

1. Толық аяқталған, инженерлік және технологиялық құрал-жабдықтары бар жылыжай кешенін тұрғызу
2. Өндіріске қажет негізгі және қосалқы материалдарды сатып алу, жеткізу (тұқым, тыңайтқыш және басқа да айналым құралдары)
3. Жұмысшы-қызметкерлерді жинау, оқыту және орналастыру
4. Жылыжай кешенінің өнім өндірісін бастау

Аталған өнім түрін таңдау барысында компания Қазақстан тұрғындары үшін мынадай артықшылықтарды басшылыққа алды.

- импорттың орнын басатын өнім өндірісі;
- жыл бойына тұрғындарды экологиялық таза өніммен қамтамасыз ету;
- өнімге салыстырмалы түрде төмен бағалар.

Өнімнің сипаттамасы

Тамаша дәмдік сапасымен қоса, алхоры бірқатар шипалы және емдік қасиеттеріне ие. Алхорының бай құрамының арқасында ол адам ағзасына өте пайдалы. Алхоры дәрумен, минералдар және ағзаның тіршілік әрекетіне қажет заттармен қаныққан.



Алхоры, әсіресе, Р дәрумені мен дәруменді әсері бар Р- заттарына бай келеді. Олар қан қысымының төмендеуіне және қан тамырларының нығаюына әсерін тигізеді. Әрі, Р дәрумені өңделгеннен кейін де жақсы сақталады.

Жаңа піскен және кептірілген алхоры (әсіресе қара өрік), нәрсуы мен мейекті шырыны жұмсақ іш өткізгіш әсеріне ие. Оларды іш қатқанда, ішектердің әлсіреуі кезінде пайдалану ұсынылады. Алхоры (қара өрік) ағзадан холестеринді шығаруға септігін



тигізеді. Алхоры бүйрек пен гипертониялылық ауруларға ұсынылады. Қара алхоры құрамындағы калийдің болуы зәр шығаруды жақсартады да ағзадан тұз бен суды шығаруға әсер етеді.

Алхорының пайдалы қасиеттері ревматизм және заттардың алмасу ауруарда көрінеді, ал қайнатылған сұйықтығы мен сығындысы және кептірілген жапырақтары жарақаттарға жағуға қолданады.

Қара алхоры құрамында калий тұзы бар: ол қара алхорының 100 грамм жемісінде 214мг дейін бар. Калийдің физиологиялық маңызы, ал атап айтқанда нерв импульстарына берілуіне, бұлшық еттердің жиырылуна, жүрек іс әрекетінің жұмысын жақсартуға және денедегі қышқыл мен сілті баланса қатысады. Калийдің әсерімен ағзданөт айдау және зәр шығару күшейеді. Емдік рационда алхоры және қара өрік бір қатар ішек ауруларында кең қолданады. Сонымен бірге тқ ішектің жұмысына, бауырдың зақымдануына, бүйрек пен жүректің жұмысына, тәбетті ашуға және асқазан шырынының жұмыс істеуіне қатысады.

Жапырақтары мен жемісінде кумарин бар, ол қан ағзасынында тромбоздардың болдырмайды, тромбоздарды емдейді сонымен бірге қан тамырларын кеңейтеді.

Алхоры тез қорытылады. Алхоры жемісі қанның падайда болуына әсер етіп асқазанды тазалайды, төменгі ас қорыту трактарын дұрыстайды. Алхоры өттің жоғарылауын блдырмай іштің ыстығын басуға өте тиімді. Алхоры бауырдың жұмысын жақсартып қанды токсиндерден тазалайды. Алхорыны балғын және кептірілген түрінде жейді. Кептірілген алхоры дене қызуын басады. Алхорының қашқылдығы піспегенін білдіреді және ол онша пайдалы емес. Сондықтан да алхорының піскенін күту керек.

Алхоры тегінде емдік жеміс. Алхоры алша мен тернаның табиғи будандасы. Алхоры атап айтқанда қара өрік зәр шығаруға және әлсіретуге тиімді зат. Атеросклероз, холецистит, бауыр, жүрек, бүйрек, қан қысымы ауруларына пайдаланатын шипалық қасиеті бар. Бір қатар астық өнімдерді іш жүргізуге бұрыс қолданады және ол тиімді нәтиже бермейді. Алхорына дайындау кезінде қайнаған суға салып, сүзу керек. Таңғы уақытта аш қарынға бірнеше алхоры жеу керек. Сонымен қатар алхорының құрамында темір көп болғандықтан, ағзаны темірмен қамсыздандырушы деп атауға болады. Темір – қан аздықтың алдын алу және емдеу үшін қажет. Алхоры ағзаны холестериннен тазалауға жақсы көмектеседі. Кептірілген алхорыны ішті жүргізуге, несеп айдағанға қолданады. Алхорыдан компот, шырын, тосап, қақ жасайды.

Маркетингтік талдау

Нарық жағдайын ескере отырып жоба ұйымдастырушылары келесі маркетингтік стратегияны ескереді:

1. Қол жетімді баға. Жоба авторы алхорының бағасы нарық бағасынан төмен деңгейді кстайды. Бұл жекеменшіктің өз шикізат базасымен жаңа технологияларды қолдануымен мүмкін болады.
2. Жоғарғы сапа. Өнімнің жоғары сапа ол алхоры ағаштарын жақсы баптаумен және қараумен байланысты.

Алхорыны отырғызу мен өсіру технологиясы.

Жұмыс түрі	Қосымша қызметтер
Өсіруге арналған талаптар.	Бакты отырғызу үшін жақсы рельеф- кең кедір –бұдырлы жазы баурай болу қажет. Жер жақсы ауа дренажы мен тегіс болуы қажет. Қара қарақат пен қарлығаға қышқылдылығы шамалы (рН 4,6-5,7) топырақ жақсы саналса; алмаға, алмұртқа, алхорыға – сәл ғана қышқылданғаны (рН -6-7); шиеге, өрікке, бежеге – сәл сілтілісі. Қышқыл топырақтарда өсімдікте түзілу үдерісі тоқталады, қоректік ерітіндіде өсімдікке зиян келтіретін алюминий пайда болады. Қышқылдықты төмендету үшін топыраққа әктас енгізіледі. Қышқыл топырақтарға әктас енгізу олардың құрылымын жақсартады, пайдалы микроағзалардың іс-әрекетін күшейтеді, өнімді молайтады. Сонымен бірге әктасты тым артық енгізсе енгізілген тыңайтқыштардың фосфоры байланады да, өсімдіктер сіңіре алмайтын түрге айналады, бор мен марганецтің сіңімділігі кемиді. Топырақтың сілтілігі жоғары болса, топыраққа ғаныш енгізіледі. Өсімдік үшін қолайлы қоректік режимді топыраққа тыңайтқыш енгізумен және топырақты мұқият өңдеумен жасауға болады. Жеміс және жидек өсімдіктерінің органикалық және минералды тыңайтқыштарға қатысы топырақтың мәдениленгеніне, дақылдың және сұрыптың қасиеттеріне байланысты болады. Топырақ неғұрлым мәдениленбеген болса, соғұрлым онда органикалық заттар аз болады, минералды тыңайтқыштардан алынатын қосымша өнім төмен болады. органикалық тыңайтқыштың тиімділігі жоғары болады. Тамыр жүйесінің тіршілік әрекетін, қатараралыққа көп жылдық шөп себу, топырақ бетін жабындау жақсартады.
Топырақты дайындау	Өсімдіктердің жақсы дамуы, жемістенуі, тіршіліктерінің ұзақтығы, зиянкестерге ауруларға және өсу ортасының қолайсыз жағдайларына төзімділігі топырақтың құнарлылығына және тыңайтқыштардың жүйесіне байланысты (тәуелді) болады.



Сорттары	Өнеркәсіптік сорттар (Награда неменская, Предригон, Кромань, Стенли)
Телітуші	Телітуші алхоры ағашы
Отырғызу	Көшеттерді отырғызудың оптималды мерзімі 3-5 күн. Отырғызу ұзақтығы -10-15 күн, ал отырғызу кескіні -4,0-4,5x2.0-3.0м. Егуге қойылатын талаптар:көшетті егу топырақтан 5см. Жоғары болу керек. Көшетті отырғызғаннан кейін суару қажет. Су шығынының нормасы -20-30л. 1ағашқа. Қажет кезде осы су шығынының нормасын қайталауға болады. Егу материалының қажеттілігін анықтау қажеттілігі сақтандыру қорына қажеттілігі 10% құрайды.
Қатарлар ара қашықтықтары мен топырақ құрамы.	Топырақтың құрам жүйесі табиғи және жасанды газдан тұрады. <u>Табиғи газонды жасау</u> бақты тырғызғаннан соң қатар аралығын культиватормен жыртады. Отырғызғаннан кейін ағашты қадаға екі жерден байлайды: екпенің бірінші қаңқалы бұтасынан 10-15 см төменірек және төменде, сүңгектің төменгі бөлігінің үштен біріне. Сегіздік тәріздендіріп байлайды, сонда жіп қада мен екпе дінінің арасында болады да оны қажетсіздігі. <u>Жасанды газонды жасау.</u> Жас бақтың қатараралықтарында өсіруге (сиырбұршақ – сұлы қоспасы-15-20кг/га, ас бұршақ-15-20кг/га – сұлы қоспасы-12-16кг/га және т.б.), сондай-ақ балды дақылдар (түймежапырақ, қыша)-40-60кг/га, жарамды. Артықшылық күтіп-баптауды механикаландыруға мүмкіндігі бар дақылдарға беріледі.Батпақтануға бейімді ауыр топырақтарда күзде сүдігер көтергеннен кейін, көктемде қатараралықтарды 10-15 см қайта жыртады.
Топырақ құрамы	Шымдау ұзақ және қысқа (1-2 жыл) мерзімдік, жаппай, қатараралық, тар жолақты және бір қатараралықтан кейін болады. Жаппай шымдауда бүкіл бақ алаңына шөп себіледі де, дің шеңберінің айналасы өңделіп, арамшөптерден таза күйінде ұсталады. Бақтың қатараралықтарын шалғындандырғанда, қатарларды қара сүр жер күйінде ұстайды. Тар жолақтыда себілген шөп жолағының ені қатараралық енінің 1/3 тең. Бір қатарда кейін себу тәсілінде, бір қатарға шөп себіледі де, екінші (келесі) қатараралық қара сүр күйінде болады және керісінше. Жұмы ерітіндінің шығыны-200л/га өңделетін аудандарда, Трактордың жылдамдығы-5-6 км/сағ. Желдің жылдамдығы-3м/сек-танжоғары.
Жеміс бақтарында арамшөптермен күресу	Бақта топырақты күтіп-баптау және өңдеу жүйесі дегеніміз, топырақтың құнарлылығының тұрақты артуын және жеміс өсімдіктерінің өнімділігін үздіксіз артуын қамтамасыздандыратын, өзара тығыз байланысқан, топырақты күтіп-баптайтын агротехникалық шаралар кешені. Бақтағы топырақты күтіп-баптаудың және өңдеу жүйелерінің міндеті мыналар: жеміс өсімдіктерін ылғалмен, қоректік заттармен, топырақты ауамен қамтамасыздандыру; күтіп-баптауға аз шығын шығарып топырақты су және жел эрозиясынан қорғау; топырақтың температурасын реттеу, жеміс өсімдіктерінің арамшөптерімен, ауруларымен және зиянкестерімен күресу.
Ағаштардың құрылуы	Шамалы келтерткенде өркен өсімінің 1/4, 1/3 бөлігін шырпиды, орташасында – 1/2-на дейін, ал тұқырта келтерткенде өркеннің – 2/3-і бөлігі. 2-3 жылдық бұтақтарда <i>бүйірлік тарамдарға</i> қысқартқанда кішкентай түбіршіктер қалдырады. Бөрікбас көлемі шектеулі және олардың биіктігі шамалы болғанда <i>ауыстырып</i> кесуді қолданады. Бөрікбасыкөтеріңкіағаштардыңнегізгібұтақтарынсыртқытарамдарғаауыстырады. Ірі бұтақтарды екі рет кеседі. Алдымен астыңғы жағынан негізінен 8-15 см қашықтықта бұтаның диаметрінің 1/3 бөлігін кеседі, сосын 167 бұтақты үстінен және пайда болған түбірді сақиналап кеседі. Жуан бұтақтарда түбір қалдырып кесу кеуектің пайда болуына әкеледі. Ағаш белгіленген параметрленге жеткен кезде бағбан жанындағы бұтаққа ауыстырады.
Бақшаны тыңайтпау	Ағаш рет қара өрік ағашына жыл сайын 40-60 кг/га азотты тыңайтқышқа тыңайтады; гүлденгенге дейін - жарты дозасын; гүлденгеннен кейін екі аптада қалған мөлшерін. Тыңайтқынша тыңайтады; Ағаштар баяу өскен жағдайда пайдаланылады.



	<p>Егер жер асты тамырлары үсіген жағдайда, баяу өскенде 0,5 пайыз мочеви́на сұйықтығымен тамырсыз тыңайтады; Бірінші дәрілеу гүлдеген соң 10-14 күннен соң, екінші дәрілеу хлорлы калияны араластырып, 1-2 аптадан соң дәрілейді.</p> <p>Тамырсыз тыңайтуды инспекцидтермен фунгицидтермен бірге қолдануға болады.</p> <p>Топырақты және жапырақты диагностикалық негізіне фосфорлы және калиилі тыңайтқыш қосады.</p> <p>Микроэлементтерге деген қажеттілік тамырсыз тыңайтумен қанағаттандырылады.</p> <p>Жемістерін сақтап қалу үшін құрамында бор бар микро-тыңайтқыштарды пайдаланады. Гүлдегенге дейін және гүлдеген соң тыңайту жүргізіледі.</p> <p>Механикалық қатерден сақтау үшін бақша эколесті және калиилік селитра микро-тыңайтқыштармен 4 рет тамырсыз тыңайтады.</p> <p>Дәрілеу мерзімі: бірінші алғаш жапырақтары түскен кезде 3-8л/га бақша эколестімен және 5 кг/га калиилік селитрамен өнімдерді жинағанға дейін тыңайтады;</p> <p>Төртінші өнімді жинағаннан 2 апта бұрын 10 кг/га ; трактордың жылдамдығы-5-6 км/с, жел жылдамдығы – 3м/сек аспау керек.</p> <p>Тамырсыз тыңайтуды инспекцидтер және фунгицидтермен бірге қолдануға болады.</p>
Өнім беретін ағаштарды бұталау	<p>Ағаштарды бұталау бағбанның ережесіне байланысты, яғни: жанына қарай қатты өскен бұталарды қырку; штамба аймағында қырку; дұрыс өспеген бұталарды қырып, енді жақсы болып өсіп келе жатқан бұталарға тиіспейді.</p> <p>Қатар тұрған ағаштар қатты өсіп кеткен жағдайда, бір-біріне зиян келтірмеу үшін артық бұтақтарды кесіп тастайды.</p> <p>Кейін бұталанған ағаштардың формасын белгілеген сызбаға сай өсіреді.</p> <p>Кесілген бұталарды ағаштың жанынан алып, қатарлар арасында арнайы аппаратпен бөліп тастайды.</p>
Өнімдерді жинау	<p>Өнімді сырттай қарау әдісімен анықтайды.</p> <p>Өнімдерді жинау уақыты және жұмыс көлемі, қажетті жұмыс күші, тары, көлік құралы, жинау құралдары көрсетілген жоспар-сызбасы түзіледі.</p> <p>Қара өріктің пайдалану бағытына байланысты жетілудің әр деңгейде жиналады. өнімді тасымалдау және сақтау халық тұтынғанға дейін 5-7 күн бұрын жүргізіледі</p> <p>Өнімдерді жинау үшін 5-8 кг мөлшердегі шелектер қолданылады. Жоғарғы тұрған өнімдерді жинау үшін ЛСУ-3,5, ЛП-4 алюминілік баспалдақтар қолданылады.</p>

Жобаны орындауға кететін инвестициялар және шығындар.

Жоба негізінде ақшалай қаражаттар келесідей бөлінеді:

1. Бақшаға кеш жетілетін қондыру материалдарын сатып алу
2. Тамшылап суғару жүйесін енгізу үшін жер участкісін электірмен қаматамасыз ету
3. Тамшылап суғару жүйесін сатып алу және орнату

Жобаға инвестициялық салымдардың бағыттары мен көлемдері

Инвестициялық салымдар	Барлығы
Қондыратын материалдар	7000000
Тамшылап суғару жүйесі-құрылғысы	3204000
Дайындық жұмыстары	91025
Дайындалған жұмыстар бойынша тыңайтқыштармен химикаттар	139524
Тыңайтқыштар және суғарылатын су	657360
Еңбек ақы және аударымдар	2648223
Тыңайтқыштарға ағымдағы аударымдар	44137
Жұмыс күшін алу	1430000
Инвестициялық шығындардың барлығы	15214269

Көшеттерді алу бойынша шығындар есебі. Қондыру сызбасы: 1 көшет 1*4 4 га 10000 көшет 600 теңгеден және бір көшетті қондыру бойынша 100 теңге және шығындардың барлығы 7000000 теңге

Бір көшеттің бағасы, теңге	600
Бір көшетті қондыруға кететін орташа шығын	100
Шығын нормасы 1 га. 4*1 сызба, көшет/га	2500



ОҢТҮСТІК ҚАЗАҚСТАН ОБЛЫСЫ
КӘСІПКЕРЛЕР ПАЛАТАСЫ

1 га қондыру материалдарын сатып алу	1750000
4 га қондыру материалдары сатып алу	7000000

Тамшылап суғару қондырғысы

Суғару жүйесіне насос	соммасы
Тамшылап суғару лентасы.м 6 мил, 30см, 1,3 л/ч – 22000м	3204000
Бастапқы адаптер лента	
Құрылыс адаптері	
3 дискті фильтр	
3 шарлы кран	
3 ішкі резбасы бар құрылғы	
Шығындардың барлығы	

1 га дайын жұмыс шығындары

Агротехникалық жұмыстар	23054,8
Құнарланған топыраққа кеткен шығындар	34582,45
1 га бақшаға кеткен шығындар	57637,25
4 га бақшаға кеткен шығындар	230549

Үш жылға суғарымға кететін шығын (бірінші жиналымға дейін):

Суғару шамасы, куб.м./га	6 600
Суғаратын көлем, га	4
Жалпы қажеттілік, куб.м.	26 400
Бағасы, тг/мың.м куб.	800
1 суғаруға кететін шығындар, теңге	21 120
Жылдық суғару мөлшері	10
Барлығы жылдық шығындар	211 200
Барлығы 3 жылдық шығындар	633 600

3 жылға тыңайтқыштардың сатып алынуы (бірінші жиын терімге дейін):

Тыңайтқыштар	Өлш. бірлік	саны	Бағасы, теңге	Жылдық соммасы, теңге	Барлығы 3 жылға, теңге
Аммофос	кг	1100	58	64 856	194 568
Аммиактік селитра	кг	1650	32	32 256	96 768
Суперфосфат	кг	10	60	600	1 800
Инсектицид БИ-58	л	1,5	1 000	1 500	4 500
Гербицид Ураган-форте	л	1,5	2 200	2 200	2 200
Барлығы, теңге				99 212	299 836

Қаржылық жоспар

Баптардың аты	1 жыл	2 жыл	3 жыл	4 жыл	5 жыл
Алхоры сатудан түскен табыс	0	0	7 800 000	7 800 000	7 800 000
<i>Отырғызу материалы</i>	7 000 000	0	0	0	0
Жалпы пайда	-7 000 000	0	7 800 000	7 800 000	7 800 000
Барлық операциялық шығындар	1 093 070	987 645	1 762 269	1 784 493	1 784 493
механизмдер жұмысы	124 025	24 750	24 750	24 750	24 750
Суармалы су	21 120	21 120	21 120	21 120	21 120
тыңайтқыштар	139 528	143 378	143 378	143 378	143 378
еңбекақы	600 000	600 000	1 320 000	1 320 000	1 320 000



**ОҢТҮСТІК ҚАЗАҚСТАН ОБЛЫСЫ
КӘСІПКЕРЛЕР ПАЛАТАСЫ**

Еңбекақыдан аударымдар	115 896	115 896	170 520	192 744	192 744
Жұмысшы күшін жалдау	40 000	30 000	30 000	30 000	30 000
Басқа да шығындар	52 501	52 501	52 501	52 501	52 501
Операциялық пайда/шығындар	-8 093 070	-987 645	6 037 731	6 015 507	6 015 507
Корпоративтік табыс салығы	0	0	234 000	234 000	234 000
Таза пайда/кезеңдегі шығын	-8 093 070	-987 645	5 803 731	5 781 507	5 781 507
Алдыңғы кезеңдердегі шығын	0	-8 093 070	-9 080 715	-3 276 984	2 504 523
Жиналған табыс/шығын	-8 093 070	-9 080 715	-3 276 984	2 504 523	8 286 030

Дайын өнімді сатудан түскен табыс. Бір гектардан алынатын орташа жиын егілген кезеңнен үш жылдан кейін 13 тонна және 4 гектардан $4 \cdot 13 = 52$ тонн. Бір тоннаға 150 000 теңге бағасында табыс $52 \cdot 150\,000 = 7\,800\,000$ теңге.

Табыстық бөлігі	Өлшем бірлігі.	Барлығы 3 жылға
Егін алатын көлем	га	4
Бір га түсетін өнім түсімі	тонн	13
Бір жылдық өнім түсімінің көлемі	тонн	52
Бір тоннасының бағасы	теңге	150 000
Алқоры сатудан түсетін табыс	теңге	7 800 000

Жұмыскерлерге кететін шығындар Тамшылатып суғарудың қазіргі жаңа технологиясын қолданумен алқорыны өсіруді ұйымдастыру үшін шаруашылықта жалдамалы және уақытша жұмыскерлер жұмыс істейтін болады. Төменде өндірістік жұмыскерлерге сипаттама берілген.

Баптардың аты	1 жыл	2 жыл	3 жыл	4 жыл	5 жыл
<i>Еңбек ақы (агроном)</i>	360 000	360 000	360 000	360 000	360 000
- еңбекақы	30 000	30 000	30 000	30 000	30 000
- адам саны	1	1	1	1	1
- ай саны	12	12	12	12	12
<i>Еңбек ақы (бақта жұмыс істеуші)</i>	240 000	240 000	480 000	480 000	480 000
- еңбекақы	20 000	20 000	20 000	20 000	20 000
- адам саны	1	1	2	2	2
- ай саны	12	12	12	12	12
<i>Еңбек ақы (басшы)</i>	0	0	480 000	960 000	960 000
- еңбекақы	0	0	40 000	40 000	40 000
- адам саны	0	0	1	2	2
- ай саны	0	0	12	12	12
<i>Барлығы</i>	<i>600 000</i>	<i>600 000</i>	<i>1 320 000</i>	<i>1 800 000</i>	<i>1 800 000</i>

Бірінші екі жылда екі жұмыскер қажет бір бақта жұмыс істеуші және бір агроном және қосымша жұмысшылар тартылады $(30\,000 \text{ теңге} + 20\,000 \text{ теңге}) \cdot 12 \text{ месяцев} = 600\,000 \text{ теңге}$. Үшінші жылы бизнесті басқару үшін басшы мен қосымша бақта жұмыс істеуші жұмысқа тартылады.

Әлеуметтік салық. Жоба қолдаушы өзі үшін екі айлық есептік көрсеткіш және әрбір жұмыскерге бір айлық есептік көрсеткіш ретінде әлеуметтік салық төлейді



Баптардың аты	1 жыл	2 жыл	3 жыл	4 жыл	5 жыл
<i>Инициатордың әлеуметтік салығы</i>	44 448	44 448	44 448	44 448	44 448
- теңге АЕК	1 852	1 852	1 852	1 852	1 852
- мөлшер	2	2	2	2	2
- ай саны	12	12	12	12	12
<i>агрономның әлеуметтік салығы</i>	22 224	22 224	22 224	22 224	22 224
- адам саны	1	1	1	1	1
- теңге АЕК	1 852	1 852	1 852	1 852	1 852
- - мөлшер	1	1	1	1	1
- ай саны	12	12	12	12	12
<i>Бақта жұмыс істеушінің әлеуметтік салығы</i>	22 224	22 224	22 224	44 448	44 448
- адам саны	1	1	1	1	1
- теңге АЕК	1 852	1 852	1 852	1 852	1 852
- - мөлшер	1	1	1	2	2
- ай саны	12	12	12	12	12
<i>Басшының әлеуметтік салығы</i>	0	0	22 224	22 224	22 224
- адам саны	0	0	1	1	1
- теңге АЕК	1 852	1 852	1 852	1 852	1 852
- мөлшер	1	1	1	1	1
- ай саны	12	12	12	12	12
<i>Барлығы әлеуметтік салығы бойынша:</i>	88 896	88 896	111 120	133 344	133 344

Әлеуметтік салықтар еңбекақидан 5 % шамасында міндетті зейнетақы салымдарын алып тастағанға тең

Баптардың аты	1 жыл	2 жыл	3 жыл	4 жыл	5 жыл
<i>Әлеуметтік аударымдар</i>	27 000	27 000	59 400	59 400	59 400
- еңбек ақы	600 000	600 000	1 320 000	1 320 000	1 320 000
- ОПВ	60 000	60 000	132 000	132 000	132 000
- ставка	5%	5%	5%	5%	5%
<i>Барлығы</i>	27 000	27 000	59 400	59 400	59 400

Бюджетке салықтармен төлемдер, Жоба шеңберінде қысқартылған корпоративті табыс салығы төленеді, табыстан 3% - 702,0 тыс. теңге (23,4 млн. теңге * 3%).

Жобаны қаржыландыру

Егерде өз қаржыларыңыз болмаса жеке бизнеспен айналысыңыз келсе қосымша капитал тартудың бірнеше варианты бар. Қаржыландыру варианттары.

ЕДБ арқылы несиелеу. Қаржылық есептер 18 айға 14% шамада жарты жылға тоқтатылып кейінгі ай сайынғы төлеммен несиелі қажеттілігін

«Жұмысбастылық бағдарлама – 2020» іске асыру шеңберіндегі несиелеу. Ауылшаруашылығы тұрғындары үшін өз істерін ұйымдастыру үшін бюджеттік қаржыларды бөлу қарастырылған.



59. 50 ГА ЕГІС АЛҚАБЫНА КҮРІШ ӨСІРУ



Жоба анкетасы:

Инвестициялық жоба мақсаты: ауылшаруашылық дақылдарын өсіруді қамтамасыз ету, тұрғындарды азық түлікпен қамтамасыз ету.

Өнім: «Ақ Маржан» сортын дайындау үшін дайын күріш дақылы.

Өндірістік қуаттылық: жылына – 225 тонна

Жоба құны 11 690 493 теңге.

Жоба тұжырымдамасы

Қазіргі кезде тұрғындарды азық түлікпен қамтамасыз ету қажеттілігін мен ауылшаруашылығы өнімдерінің өндірісін жоғарлату қажеттілігін ескере отырып бұл мәселе шешілген. Жүргізілген зерттеу нәтижесінде шардара ауданында күріш өсірудің блоашағы бар екені белгілі болды. Оны Солтүстік облыстарға сатуға және өндірілген өнімді Ресейге экспорттауға болады.

Өнімді сипаттау

Күріш бұл **астық тұқымдасына** жататын бір немесе көп жылдық өсімдік. Ғылыми атауы *Oryza sativa*.

Екі түрін ажыратады: *Jaronica* (жапондық) и *Indica* (үнділік). Жапондық қысқа және толық түрде, үнділік жіңішке және ұзын түрінде

Келесі сипаттамалар бойынша күріш келесі түрлерге

Дәніне байланысты ұзын, жіңішке, толық, қысқа

Қабығын өңдеу бойынша ақ, қоңыр, қанық

Генетикасы бойынша басмати, жасмин, үнділік, тайлантық

Дайындау бойынша тез және кәдімгідей дайындалатын

Өсіру әдісі бойынша органикалық, биодинамикалық, егістікті

Күріш дәмі мен құрылымы бойынша шашыратқы, тез жабысатын болып бөлінеді

Күріш т 140 күннен 210 күнге дейін өседі. Лабораторияда жасалынған қазіргі түрлері 90 күнде өседі

Шамамен екі айда биіктігі 5060 см болғанда гүлдей бастайды. Гүлдері таңертен ашылатын 70 кішкене гүдерден тұрады. Иісі тәтті және өте нәзік болады. Күріш жинап алғаннан кейін кептіріледі.

Маркетинг жоспары мен нарықты талдау

Нарықты талдау. Күріш ауылшаруашылық дақылдардың тұрақты рентабельді болып келеді. Болашақтағы егішіліктің міндеті көбейіп келе жатқан тұрғындарды сапалы азық түлікпен қамтапмасыз ету. Дақылдар әлемде 35% алады. Дақылдардың ішінде күріш кең тараған түрі болып келеді. Ол әлемдік құрылымда бидайдан кейін (31,8% және 219 млн. га) екінші орында (21,4% және 148 млн. га), алынған өнім бойынша екінші орында (36,9 ц/га) жүгеріден кейін (37,8 ц/га) алады. Бәсекестер бар , олар қызылордалық , қызылсайлық түрінен басқа «Лидер», «Самарканд», «Элита түрлері бар. Біздің нарыққа Ташкента, Самарканд қалаларының да күріш әкелінеді.

Маркетингтік жоспар. Күрішті Ресей қалаларына, республиканың солтүстік облыстарына жеткізуге, яғни сату географиясы кең.

Нарықтық бейімделу қайта құрудың нәтижесі ретінде, басқарудың экономикалық әдістерін қолдану, маркетингтік қызметтің белсенді дамуы.

Фирманың құрылымының, менеджменттің, еңбек мотивациясының, ассотимент саясатының, фирманың инвестициялық тартымдылығының жаңартылып тұруына байланысты.

Фирманың негізгі стратегиялық мақсаты:

1) нарықта орын алу;

2) дәстүрлі нарықта өз үлесін ұстап тұру және технологияны жаңарту нәтижесінде жаңа сегменттерге

Баға саясаты қоғамдық көрсеткіште дамиды. Баға анықтауда келесілер ескеріледі: төлем түрлері, өткізілетін өнім көлемі. Баға белгілеу бәсекелестер бағасына бейімделу негізінде жоспарланады. Бұл жүйе бәсеке жағдайында және нарық жағдайында қалыптасады.

Жоба шеңберінде өнімге баға бекітілген болып қалады.



«Ақ Маржан» сортты күріш басқа өндірушілерден ерекшелінетін қасиетке ие:

1. Сапа дәмінің жоғарғы деңгейі. Өндірілген дақылдардың сапасы әлемдік стандартқа сай. Дәмдәк қасиеті жергілікті нарық сұранысына бейімделген.
2. Қолайлы баға. Ресурсөнемдейтін технологияны қолданудың және ішкі өндірістік шығындарды азайтудың нәтижесінде өнімнің өзіндік құны сала бойынша орташадан 5-10 % төмен.

Технологиялық процесс

Технологияның берілген және альтернативті варианты.

Күріштің «Ақ Маржан» сортының өнімділігін жоғарлату үшін жүргізілетін жұмыстың жиынтығы ретінде Агротехника қажет (жерді өңдеу, егін мерзімі, егін нормасы және т.б.). Өсіру бірнеше сатыдан тұрады:

1. Жерді өңдеу
2. Дәндерін өсіру
3. Күрішті суландыру (үздіксіз, үзілісті, жерде су қабатынсыз)
4. Тыңайтқыштарды жоспарлау
5. Өзнемен суғару (Сырдарья Келес, Куруккелес, Арысь, Бугуньжәне т.б.)

Бір гектарға инвестициялық салымдар мен шығындар

№	Жұмыстың аталуы	Өлшем бірлігі.	Жұмыс көлемі	Өндіру бойынша тарифтік ставка		соммасы, теңге
				Жұмысшы күші, теңге	Техника теңге	
1	Жер жырту	га	1		7000	7 000,0
2	Суландырғышты балшықтан тазарту	м3	13		300,0	3 900,0
3	Суландырғышты балшықтан тазарту	м3	13		250,0	3 250,0
4	Тасты балшықтан тазарту	м3	12		300,0	3 600,0
5	Тасты балшықтан тазарту	м3	12		300,0	3 600,0
6	гидроқұрылысты тазарту, майлау және жөндеу	дана	0,3	400,0		120,0
7	Суландырғыш жүйені тазарту	га	0,3	400,0		120,0
8	Чизелдеу	га	1		4 000,0	4 000,0
9	Жер бетін тегістеу	га	1	500,0		500,0
10	Ағымдағы жоспарлау	га	1		1 500,0	1 500,0
11	Жүк автомобиліне тыңайқышты тиеу	т	0,8	400,0		320,0
12	Тыңайқышты тасу	т/км (қашықтық. 10 км)	0,8		30,0	24,0
13	Шашытқышқа тиеу	т	0,64	400,0		256,0
14	тыңайқыштышашу	га	1		1 600,0	1 600,0
15	Дискілеу	га	1		1 500,0	1 500,0
16	гербицидтерді алдын ала себу	га	1		2 000,0	2 000,0
17	2 жолда тырмалау	га	2		1 000,0	2 000,0
18	Қолымен дәнді тиеу	т	0,3	400,0		120,0
19	Дәнді тасымалдау	т/км (қашықтық. 10 км)	0,3		30,0	9,0



ОҢТҮСТІК ҚАЗАҚСТАН ОБЛЫСЫ
КӘСІПКЕРЛЕР ПАЛАТАСЫ

20	Себкішке дәндісалу	т	0,3	400,0		120,0
21	Күріш егу	га	1		2 000,0	2 000,0
22	тырмалау	га	1		800,0	800,0
23	Алғашқы суғару	га	1	170,0		170,0
24	Суды реттеу	га	1	50,0		50,0
25	Вигатациялық суғару	га	1	40,0		40,0
26	Ұшақпен Авиаотау (гербецидпен өңдеу)	га	1		4 000,0	4 000,0
27	Минералды тыңайтқыштарды майдалау	т	0,16		2 500,0	400,0
28	Минералды тыңайтқыштарды себу	т	0,16	500,0		80,0
29	Ұшаққа тиеу	т	0,16	250,0		40,0
30	Авиатыңайту	га	1		3 200,0	3 200,0
31	Қолменен отау	га	1	1 400,0		1 400,0
32	Суды жіберу	га	1	125,0		125,0
33	Айналдыру	га	0,3		3 624,0	1 087,2
34	Валокпен шабу	га	0,7		3 624,0	2 536,8
35	Валкілерді айналдыру	га	1	330,0		330,0
36	Валкілерді орау	га	1		14 130,0	14 130,0
37	Күрішті тасымалдау	т/км (қашықтық. 50 км)	4,5		30,0	135,0
38	Сабанды престеу	т	4,5		4 000,0	18 000,0
39	Сабанды тасымалдау	т/км	4,5		20,0	90,0
Барлығы						84 153,0
38	Күрішті тазарту	т	4,5		10 000,0	45 000,0
39	Барлық шығындар					129 153,0

Минералды тыңайтқыштар	Саны	Бағасы	Соммасы
Тұқым (кг)	144	200	28800
Азоттық тыңайтқыштар	11	2100	23100
Фосфор тыңайтқыштары	10	2000	20000
Гербицид	1	700	700
Фунгицид	0,1	7500	750
Суғару			2000
Барлық шығындар			75350

Бір гектарға орташа шығындар: 204 503 теңге.

1-ші операциялық кезеңдегі табыстар мен шығындар туралы есебі (бір кезеңде)

Баптардың аталуы	теңге
Өнімді сатудан түскен табыс	22 500 000
Тікелей және әкімшіліктік шығындар:	11 690 493
Агротехникалық жұмыстар	6 457 650
Минералды тыңайтқыштар	3 767 500



Еңбек ақы	1 317 175
Еңбек ақы қорынан аударымдар	148 168
Жалпы табыс	10 809 507
Салықтар (3%)	675 000
Таза пайда	10 134 507

Дайын өнімді сатудан түскен табыс:

Бір гектарға келетін орташа жиын 4.5 тонн, сонымен 50 гектардан 4.5 тонн*50 га= 225тонн.
Бір тоннасына бағасы 100 000 теңге деп алсақ, онда табыс 225 тонн*100 000 теңге = 22 500 000 теңге.

Жалпы және әкімшіліктің шығындар

Бір гектарға кеткен шығындар 204 300 теңге болса, онда 50 га ға шығындар 204 300 теңге*50 га= 10 225 150 теңге.

Әлеуметтік салық

Лауазымы/мамандығы	Айлық жалақы теңге	Саны	Жылдық еңбек ақы теңге
Жалдамалы жұмысшылар	39 764	2	477 175
Агроном	70 000	1	840 000
Барлығы			1 317 175

Жоба авторы әлеуметтік салықты өзі үшін екі айлық есептік көрсеткіш шамасында және әрбір жұмысшыға бірайлық есептік көрсеткіште төлейді (1 852 теңге АЕК * 2 * 12 ай. + 1 852 теңге АЕК * 2 жұмыскерге 6 ай. + 1 852 теңге АЕК * 1 жұмыскер * 12 ай. =88 896 теңге).Әлеуметтікаударымдаренбекақыданміндеттізейнеттікжарнаныалыптастағанда5 % тең (1 317 мың. теңге *(1-10%)*5% = 59 272 теңге).

Әлеуметтік салық, теңге	88 896
Әлеуметтік аударымдар, теңге	59 272

Бюджетке салық ұтар мен төлемдер

Жоба шеңберінде салық салудың оңтайландырылған жүйесінде корпоративтік табыс салығы төленеді, табыстан 3% - 675,0 мың. теңге (12,6 млн. теңге * 3%).

Жобаны қаржыландыру

Егер сіздерде өз бизнесіңізді ашуға қаржыларыңыз болмаса "Агробизнес 2020" мемлекеттік бағдарламасын қолдана аласыз.

Қолдау мен субсидия беру тізімі:

- 1) "Казагеркс" АҚ дәндерге тегін талдау жүргізу
- 2) 40%-ға дейін элиталы дәндердің құнын арзандату
- 3) КазАгро-дан жиынға жеңілдікпен несие алу.
- 4) Тыңайтқыштар мен гербициттер құнын (қазақстандықты) 50% ға (импорттықты)30% ға дейін арзандатуға болады.
- 5) ГСМ-ге субсидия алуға болады и др. ТМЦ 1 гектарға шығыннан 40%-ға дейін (тамшылатып суғаруда субсидия жоғарылайды).
- 6) техника лизингін арзандату, яғни сыйақының жартысын мемлекет төлейді (14% тен 7%)
- 7) 20% дан 90% ға дейін суармалы суды арзандату (суғару әдісіне байланысты). Түсіндірулер мен көмекті аудандық әкімшіліктен алуға болады.

Ескерту: Берілген бизнес жоспар техникалық және кадрлық тұрғыдан ескере отырып жасалған. Берілген бизнес жоспар іске асырылатын соңғы вариант емес, тек осындай бизнес ойдың дамуының мүмкіндігін көрсетеді. Сондықтан нақты жобаны іске асыруда сатылу бағдарламасы мен өндірілетін өнімнің ассортименті өзгеруі мүмкін.



V. ЖІБЕК ШАРУАШЫЛЫҒЫ

60. ТҰТ ЖІБЕГІН ӨНДІРУ



Жоба сауалнамасы

Бизнес-жоспар мақсаты: Тұт жібек құртын өсіру

Өнім: Тұт жібек құрты

Өнімділігі: жылына 500 кг тірі піллә

Жоба құны: 17003499 теңге

Инвестицияны қайтару уақыты: 2,6 жыл

Жоба тұжырымдамасы

Тұт жібек құртын өсіру- жібек құртының негізгі қорегі өсетін суғармалы жер аудандарында дамыған. Бұрыннан жібек құртын өсірумен Қазақстанның Оңтүстік бөлігі айналысады. Табиғи–климаттық жағдай ауылшаруашылығының бұл саласын дамытуға қолайлы болып келеді. Пілләні үй жағдайында да өсіруге болады, тек күн сәулесі мен температураның режимін сақтау керек. Жібек құртының пілләсін өсіру барысы көп еңбекті қажет етеді, бірақ қиын емес.

Жібек құртын өсірумен айналысу үшін келесілер қажет:

- 1.Тұт жібек құртының дернәсілі немесе көбелегі;
- 2.Тұт ағаштарының бақшасы. Бұл ағаштың жапырақтарысыз жібекті өсіру мүмкін емес. Жібек құртының дернәсілдері тұт ағашының жапырақтарымен қоректенеді;
- 3.Инкубаторлар, мұнда баланқұрттар дүниеге келеді. Өсіру үшін қажетті температураны сақтау қажет.
- 4.Тұт жібек құртының жібек жіптерін орайтын арнайы арыстар қажет.

Жіптің негізгі өндірушілері мен экспорттаушылары Қытай, Корея, Индия және Жапония . әлемдік нарықта жібек құртының ұрығының бағасы 1 кг 600 \$ -дан 1000\$ дейін ауытқып отырады, ал Өзбекстанның жеткізіп берушілері оны 1 кг 500\$ сатады. Материал бірлігінің бағасы кестеде көрсетілген.

Жібек құртын өндірудің аналық материалын алу шығындары

Атауы	Бірлік бағасы, теңге	Қорапшы саны	Шығынның жалпы соммасы, теңге
Бастап үш күндегі ұрықтың жұмытқалары	150 000	10	1 500 000

Ең жақсы жібек ақшыл-сұр көбелектің кішкентай жұлдызқұртынан өндіріледі, ол тұт ағашының ақ жапырақтарымен қоректенеді.

Өнімнің сипаттамасы

Тұт жібек құрты немесе жібек құрт- жұлдызқұрт және көбелек жібек өндірісінде басты экономикалық рөл ойнайды. Жұлдызқұрттар тек тұт ағашының жапырақтарымен ғана қоректенеді. Жақын түрі- жабайы тұт ағашы – шығыс Азияда өседі: Қытайдың солтүстік обл-да және Ресейдің оңтүстік теңіз жағалауларында.

Тұт ағашының жібек құрттары буынаяқты жәндіктер классына кіреді. Бұл жібек құрт үй жәндіктерінің мысалы бола алады. Адамдар жібек құртын үй жәндігі ретінде мыңдаған жылдардан бері өсіріп келеді, ол өзінің жабайы қасиетін жоғалтып енді табиғи жағдайда өмір сүре алмайды. Оның бірнеше бейімділік қасиеті артып, оны өсіру жағдайлары жеңілдеген. Мысалы: тұт жібек құртының көбелектері ұшу қабілетін жоғалтқан, әсіресе аз қимылдайтын аналықтары. Сонымен қатар жұлдызқұрттарда аз қимылдайды.

Тұт жібек құрты жалғыз толықтай қолға үйретілген үй жәндігіне айналған жәндік (Қытайдағы барлық құрттар қолға үйретілген, табиғатта жабайы түрде кездеспейді). Аналықтары ұшуды да ұмытып қалған. Үлкен жәндіктер ақшыл қанатты бсм дейін жететін толық көбелектер. Тұт жібек құрты басқа да көбелектер секілді толықтай өзгеру арқылы дамиды. Тұт жібек құртының көбелегінің қанаттары 40-тан 60мм жайылады. Оның денесі мен қанаттарының



түсі кір ақшыл, азды немесе көптіашық бұлыңғыр жолақтары бар болып келеді. Сыртқы көрінісіне қарай тұт жібек құртының аналығын аталығынан ажырату оңай. Аталыққа қарағанда оның қарны салмақты әрі мұрттары аз жетілген болып келеді.

Өсірудің технологиялық үрдісі тұт жібек құртының бала құртталын алған соң олар бірден арнайы қоректік заттармен араластыру қажет (жұмыртқаларының дамуына инкубаторда 10 күндей тұруы керек). Олар жақсы желдетіліп және 24-25 градус температурада тұруы керек. Ол жерге тұт ағашының жапырақтары салынады.

Тұт жібек құрттары салқынқандылар тобына кіреді. Оның температурасы айналасындағы ауаның температурасына байланысты болады. Балаиқұрттардың температурасы және өсуі организміне әсер ететін химиялық реакциялар одан одан температураның артуы тездетіледі, бірақ температураның өзгеруіне организмнің әсері 20-27 градус көлемінде сақталады. Одан арғы температураның жоғарылауы балаң құрттың организміне кері әсер етеді.

Тұт жібек құртының балаң құртының денесі жұмсақ, цилиндрлі. Тері қаптамамен қапталған. Ол бас, кеуде және қарыннан тұрады. Тұт жібек құрты балаң құрт кезеңінде тез өседі. 30-35 күнде балаңқұрт дене салмағын 10000 есе арттырады. Балаң құртының дамуы барысында 5жастан өтеді, ол 4рет түлейді. Түлеу кезінде балаң құрт өзін жібек жіптерімен қандай да бір жерге бекітіп ұйықтауға кетеді. Жібек өндірушілерінің айтуынша оны түлеу ұйқы үрдісі деп атайды. Бұл уақытта балаңқұрт қимылсыз, оның алдыңғы бөлігі көтеріңкі, ал бұл уақытта жаңа тері қаптамасы қалыптаса бастайды. Әрбір түлеу кезінде балаң құрт тар болып қалған қаптамасын тастайды. Біраз уақыт өткен соң жаңа тері қаптамасы қатайғанда аяғын іліп қоректенуге кіріседі. Әр жастағы балаңқұрт салмағы, көлемі және бас қапсуласының түсі, сырт келбеті бойынша да өзгеріп отырады.

1жас балаң құрттың түсі қара, ұзындығы 0.7мм, салмағы 6-7грамм, басы кірпіш қоңыр түсті ені 1.5мм. Бұл жаста балаңқұрт жақсы қимылдап шкафтардың үстінде сырғанап жүруі мүмкін.

2жас. Түсі сарғыш жасыл, ұзындығы 1.5-1.9см, салмағы 0.8-0.9грамм басы сұр қоңыр түсті, ені шамамен 2.5мм.

3жас. Түсі сары жасыл, ұзындығы 3-3.5 см, салмағы 2-2.5грамм, басы сарғыш жасыл қара нүктелерімен, ені 4.5мм. Бұл жаста құрттарда арқасының үстіндегі қолдарында жылтырақтар пайда болады.

4жас. Түсі сарғыш жасыл, ұзындығы 5-6см, салмағы 6-7грамм басының түсі сұрғылт қоңыр қара нүктелерімен, ені 9мм, жылтырақтар саны артқан.

5жас. Түсі жасыл, ұзындығы 9-10см, салмағы 12-17грамм, басының түсі сұрғылт қоңыр, қара нүкте. Ені 9мм. Қолдарының бояуы бұлыңғыр.

Жұлдызқұрттың басы тек түлеген кезде өседі, басының қапсуласы барлық жас бойы өзгеріссіз болады, соған қарап оның жасын ажыратуға болады.

Жапырақты дайындау. Ұрықты тиімді орналастыру уақытын анықтау және оның ары қарай өсуі үшін бірнеше факторлар бар: алдыңғы жылдардағы ауа райын таңдау, өсімдіктерді бақылау, олардың кейбірі жібектен бұрын ашылады, ондай өсімдіктер белгі беруші болып табылады. Жібек құртының жапырақтары пайда болғанша, олар 10-12күн бұрын гүлдейді. Ең тиімдісі орташа температура 5градустан жоғары болу керек. Оңтүстік аудандарда қажетті температураның соммасы 190-210градус болуы керек.

Жұлдыз құрттарды қоректендіру үшін жапырақ күннің салқын уақытында жиналады, ең жақсысы таң азда шық қайтқан соң және кешке шық түскенге дейін. Алдыңғы 2 жастағы жұлдыз құрттар үшін қорек жапырақтарды шымшу арқылы дайындалады және жапырақтың үстіңгі жағынан 2-3 қалдырады, себебі оларсыз шыбық ары қарай өспей қалады. Үлкен жастағы құрттар үшін қорек толықтай қырку арқылы жасалады. Алдыңғы жастағы құрттар үшін жиналған жапырақтар салқын жерде еденде сақталу керек. Үлкен жастағы жұлдыз құрттарды шыбықтармен қоректендіргенде қоректерді тұрғызып үстіне дымқыл майлықтар жауып сақтайды. Көктемде 1кг піллә алу үшін 15-17кг жапырақ қорегі қажет, ал жазда 19кг дейін керек. Жоспарлы есепте 1кг піллә алу үшін жапырақтар шығынын 20кг дейін есептеу керек.

Тұт жібек құртының қорегіндегі төсеніштерін ауыстыру. Қоректендіру барысында төсеніштердің бетінде жапырақтың қалдықтары қалып қояды және құрттардың мәжістері мен қабықтары да қалады. Төсеніш озәнше жылы береді, оның бетінде инфекциялар жиналып қалады. Ондай кездерде жібек құрттарды күту қиындап кетеді, сондықтан төсеніштерді ауыстырып отыру керек. Балаң құрттардың 1 жасында төсеніштерді ауыстырмайды, себебі құрттарды жоғалтып алудан қашады. 2-3 жаста төсеніштерді ауыстыру әр жас сайын жүргізіледі, ал 4-5 жаста жиналғанына қарай ауыстырады. Жұлдыз құрттардың 4 жасында төсеніштерін алынған арқылы жүреді, үлкендерінде сырғымалы стелаждың жанына қойылады, тұт ағашының бұтақтарына перпендикуляр түрде орнатылады. Жұлдық құрттардың жылжуынан кейін. Сырғауылды көтеріп төсеніштерді алып тастайды.

5 жастағы жұлдыз құрттарды қоректендіруде майда жапырақтарды төсеніштерін ауыстыру арқылы жүргізіледі. Ауыстырылған төсенішті міндетті түрде жағып жіберу керек.

Құрттарды өсіру және піллә алу уақыты. Жыл сайын наурыз айының соңы мен сәуір айының басында жібек құрттарды өсіру науқаны басталады. Бұл уақыт 45 тәулікке созылады. Құрттарды қоректендіруге көптеген тұт ағашының жапырақтары қажет болады. Тұт ағашының жапырақтарының қажеттілігін есептеу үшін өндірілетін піллә санын 20-ға көбейту арықлы анықталады.

Қаржылық жоспар



Жобаға салынатын күрделі қаржылардың көлемі

Материалдардың атауы	Өлшем бірлігі	шығын	1 өнім бір.бағасы	500кг барлық шығыны, теңге
Тұт жібек құртының ұрықтарын алу	қорап	10	150000	1500000
Жапырақтар шығыны	кг	10000	300	3000000
Электрэнергиясының шығыны	кВт/сағ	270	12,96	3499
Піллә алуға шығындар		25000	500	12500000
Барлығы				17003499

Өнім бірлігінің өзіндік құнының калькуляциясы. Өнімнің калькуляциясының объекті болып тұт жібек құртының пілләсі болып табылады. Өндірістік шығыны 1 кг. Ұрықтардың өзіндік құны асыл тұқымды піллелерден алынатын ұрықтарға байланысты.

Шикі піллелердің өзіндік құны оның өзіндік құнынан және алу бағасынан, инкубация шығындарынан, құрттарды коректендіруден тұрады.

Тұт жібек құрттарын өсірудің өзіндік құнының калькуляциясы

Материалдардың атауы	Өлшем бірлігі	шығын	1 өнім бір.бағасы	500кг барлық шығыны, теңге	1кг жібек құрттың шығыны
Ұрықтың бағасы	Қорап	10	150000	1500000	3000
Жапырақтар шығыны	Кг	10000	300	3000000	6000
Электрэнергия шығыны	кВт/сағ	270	12,96	3499	7
Піллә алуға шығындар	теңге	25000	500	12500000	25000
Жұмысшылардың еңбек ақысы	теңге	50	60000	3000000	6000
Еңбек ақыдан бөлінулер	теңге			330000	660
Өндірістік шығындар	теңге			6000000	12000
Өндірістік өзіндік құн	теңге			26333499	52667
Шығындар уақыты	теңге			2332030	4664
Өнімнің толық өзіндік құны	теңге			28665529	57331
Өнімнің бағасы	теңге			36750000	73500
Пайда	теңге			8084471	16169

Пайда және рентабельділік. Тұт жібек құрты жақсы күтімді талап етеді. Балаң құрттарды алған соң оларды арнайы 24-25 градустық желденетін жерге орналастырады. Инкубаторда 10 күн тұрған соң балаң құрттар 8 см дейін өседі. Тұт жібек құртын өсіру ұзақ уақыт алмайды 1 айдан соң жібек құрттар пілләсін жібекке орай бастайды. Оның ұзындығы 1 км дейін жетеді. 100кг тұт жібек құртының пілләсінен шамамен 9 кг өте қымбат жібек шығады.

Пайда көлемін жоспарлау

Атауы	Бірлік бағасы	Саны,кг	Жалпы бағасы,теңге
-------	---------------	---------	--------------------



Жібек құрттың пілләсі	73500	500	36750000
-----------------------	-------	-----	----------

Әлеуметтік салық

Жобаның жобалаушысы әлеуметтік салықты екі айлық көлемі есебінде өзіне және жұмысшының бір айлық жалақысы көрсеткіші ретінде төлейді. (1852 теңге АЕК*2*12 ай+1852 теңге АЕК*6 жұмысшы 12 ай=177792). Әлеуметтік салықтар жалақының 5% және пенсиялық салым (3000 теңге*(1-10%)*5%= 135000теңге)

Әлеуметтік салық	177792
Әлеуметтік бөлінулер	135000
Барлығы	312792

Қаржылық жоспар

Пайда және залал есебі

Мақала атауы	Жалпы жылына, теңге
Пайда	36750000
Өзіндік күн	17003499
Жалпы пайда	19746501
Ауыспалы шығындар	11644822
Еңбек ақы	3000000
Тұрақты администрациялық шығындар	2332030
Тұрақты өндірістік шығындар	6000000
Әлеуметтік салық	312792
Жалпы табыс	8101679
Корпоратив салығы	1102500
Таза пайда	6999179

Жобаның тиімділік есебі: 17003499 теңге/ 6467577 теңге =2,6 жыл . Қайтарым уақыты 32 ай немесе 2,6 жыл, осы уақытта өндірістік қызметтен таза пайда жобаның инвестициясын жауады.

Жобаны қаржыландыру

ЕДБ бойынша несиелеу қаржылық есебі 14 пайыздық қарызды жылдың соңына дейін 60 ай өтеу мерзімімен жылдың соңына дейін жылжыту арқылы ай сайын төленеді. Бюджеттік бағдарлама бойынша «Өсімдік шаруашылығы және азық-түлікпен қамтамасыз ету» 7 пайыздық субсидия беріледі.

«Жұмыспен қамту-2020» бағдарламасы негізінде несие беріледі. Бұл бағдарлама шағын бизнеспен айналысытандарға беріледі.

АО НУХ КазАгро компаниясы қаржыландыру көзі болып табылады.

2020- Жол картасы бағдарламасы – мемлекеттік гранттар және қарыздар беруге арналған. Жаңа бизнес жобалар 7 пайыздық несиелеумен қаржыландырылады.



VI. МАЛ ШАРУАШЫЛЫҒЫ

МЕМЛЕКЕТТІК КӨМЕК КӨРСЕТУ БАҒДАРЛАМАЛАРЫ:

Ірі қара мал

Субсидияға бағыттау:

1. Асыл тұқымды төлдерді арзандату
2. Селекциялық және тұқымдарға субсидия жұмыстары
3. Жасанды және эмбриондарды ауыстырып салу жұмыстарын арзандату
4. Етті-сүтті асыл тұқымды малдарға субсидия

Малдарды сатып алу	Асыл тұқымды малдарды алу	
Қазақстан	118000	50% шығынға дейін
Австралия, оңтүстік және солтүстік Америка	235000	
Европа елдері	154000	
Ресей, Украина, Беларусь	118000	
Ветеринарлық іс-шаралар ИСЖ және ИАС міндетті		

Селекциялық және асыл тұқымдық жұмыстар

Етті-сүтті асыл тұқымды малдардың аналығының сапасын арттыру	
Етті-сүтті сиырлар	14000
Етті өндірістік бұқаларды бағу	104000
Етті өндірістік бұқалардың ұрығын алу	
Эмбрион	18000
Егіз ұрық	600
Импорттық екі ұрық	1100
Импорттық бір ұрық	3300

Ветеринарлық іс-шаралар ИСЖ және ИАС міндетті

Сиыр еті өндірісіне субсидия

1 деңгей	2 деңгей	3 деңгей
220 кг/теңге	170 кг/теңге	120 кг/теңге
Қоректендіру алаңы		
3000 мал	1500 мал	400 бастан жоғары жылына
Ірі қара малдың салмағы		
450кг	420 кг	400кг
Сапалы өнім үшін субсидия 50 пайыз		
4500 теңге 1 басқа егер аналық бастығ саны 30 болса		
Ветеринарлық іс-шаралар ИСЖ және ИАС міндетті		

Сүт өндірісіне субсидия

1 деңгей	2 деңгей	3 деңгей
25кг/теңге	15кг/теңге	10 кг/теңге
Аналық және төлдердің саны кем болмауы керек		



400мал	400 мал	100 бастан жоғары жылына
Саумалы сиырлар		
350бас	300 бас	60бас
Орташа сауу		
4500кг/жыл	3250 кг/жыл	2500кг/жыл
Құрылымына қойылатын талаптар		
Сүт комплексі	Машинамен сауу	

Ветеринарлық іс-шаралар ИСЖ және ИАС міндетті

Асыл тұқымды малдарды алуға субсидия

Отандық жас малдарды отандық кәсіпорындардан немесе асыл тұқымды шаруашылықтардан алады.

Жылқы	Түсініктемесі
40000теңге	1 басқа субсидия. Өнімнің бағасының 50 пайызынан кем емес
Пародасы: Құшым, Мұғалжар, «Адай» тайпасы, «Джабе»	
Түйе	Түсініктемесі
37000 теңге	1 басқа субсидия
Пародасы: Арвана, Қазақтың бактрианы	

Жылқы және қымыз өндірісіне субсидия

Жылқы	Қымыз
92 теңге/кг	60теңге/кг
Аналығы 3 жастан жоғары	
75 бас	35 бас
Сауу уақытындағы малдың таза салмағы	
350 кг	
Басқа да талаптар	
-20 дан астам бие -қымыз өндіретін цех	

Ветеринарлық іс-шаралар ИСЖ және ИАС міндетті

Шұбат өндіруге субсидия

55 теңге /кг
Аналығы 3 жастан жоғары
30 астам бас
Сумалы бие саны
15 бастан жоғары

Асыл тұқымды малдарды алуға субсидия

Қойлар	Түсініктемесі
8000 теңге	Субсидия алу бағасының 50пайызы есебінде
Пародалары: Цигайская, Гиссарская, Каракуль, Елдибай, Қазаөша, Австралиялық меринос, сол.Қазақстан мериносы және т.б.	

Қой және жүн өндірісіне субсидия

Қой	Жүн
------------	------------



**ОҢТҮСТІК ҚАЗАҚСТАН ОБЛЫСЫ
КӘСІПКЕРЛЕР ПАЛАТАСЫ**

100 теңге/кг	170теңге/кг
Аналығы 2 жастан жоғары	
600 бас	
Қой қырку орны болуы керек	
	Міндетті
Қырку кезіндегі мал салмағы	
42 кг	
Қырку және жүн сапасы	
Алдыңғы жылдағы қырықтық 3,2кг кем емес, сапасы 62 ден жоғары	
Ветеринарлық іс-шаралар ИСЖ және ИАС міндетті	

Асыл тұқымды малдарды алуға субсидия

Шошқа	Түсініктемесі
15000	Субсидия алу бағасының 50пайызы есебінде
Пародалары: Дюрок, Ландрас, Неміс	
Марал	Түсініктемесі
30000 теңге	Субсидия алу бағасының 50пайызы есебінде

Шошқа өндірісіне субсидия

1 деңгей	2 деңгей
70теңге/кг	50 теңге/кг
Қоректендіруде барлығы бірыңғай болуы керек	
3000 бас	1000 бас
Сойуға өткізер кезде тірі салмағы	
100кг	100кг

Ветеринарлық іс-шаралар ИСЖ және ИАС міндетті

Мал шаруашылығына субсидия

Тапсырыс беруші	Орындау уақыты	Жауапты орган
СХТП	Өнімге тапсырыс 3 ай алдын берілу керек	Аудандық әкімшілік бөлімі
Аудандық әкімшілік бөлімі	СХТП ға тапсырыс 2 аптада 1 рет	Обл.басқару
Обл.басқару	СХТП тапсырысын тексеру	Сұрақтар бойынша комиссия
Субсидиялау бойынша комиссия	1.3 күн ішінде	Облыстың ауыл шаруашылық басқармасы
Облыстың ауыл шаруашылық басқармасы	1.3 жұмыс күні ішінде	СХТП

Құс өсіруді субсидиялау

Отандық құс фабрикаларының асыл тұқымды тәуліктік балапан мен асыл тұқымды жұмыртқа сатып алуы бойынша

Асыл тұқымды тәуліктік балапандар мен асыл тұқымды жұмыртқа сатып алуды субсидиялаудың нормативтері		
Басына 303 теңге	Басына 50 теңге	Данасына 21 теңге
Тәуліктік балапан	Тәуліктік балапан (жұмыртқа бағыты)	Тауық жұмыртқасы
50% КӨП ЕМЕС		

Құс егін өндіруді субсидиялау

I деңгей	II деңгей	III деңгей
70 теңге/кг	66 теңге/кг	50 теңге/кг



Жылына өндіріс көлемі болу қажет		
15 000 тоннадан артық	8 000 тоннадан артық	1 500 тоннадан артық

Жалпы талаптар:

- ветеринарлық іс-шаралар;
- 2007 жылдан кейінгі қолданысқа берілген жаңа құс фабрикасы;
- бір сертификаттың болуы: ИСО, «Экологиялық өнім» белгісі, ХАССП жүйесі.

Үндік етін өндіруді субсидиялау

105 теңге/кг
Өндіріс көлемі болу қажет
жылына 3000 тоннадан артық

Жалпы талаптар:

- ветеринарлық іс-шаралар;
- 2007 жылдан кейінгі қолданысқа берілген жаңа құс фабрикасы;
- бір сертификаттың болуы: ИСО, «Экологиялық өнім» белгісі, ХАССП жүйесі.

Тауарлық жұмыртқаны субсидиялау

Субсидия мөлшері өндіріс көлеміне байланысты

I деңгей	II деңгей	III деңгей
3 теңге/дана	2,6 теңге/дана	2 теңге/дана
Өндіріс көлемі болу қажет		
100 млн. данадан артық	40 млн. данадан артық	20 млн. данадан артық

Жалпы талаптар:

- ветеринарлық іс-шаралар;
- 2007 жылдан кейінгі қолданысқа берілген жаңа құс фабрикасы;
- бір сертификаттың болуы: ИСО, «Экологиялық өнім» белгісі, ХАССП жүйесі.

Құс шаруашылығын субсидиялау

Ұсыныс беруші	Орындалу мерзімі	Жауапты органдар
Құс фабрикасы	1. 3 ай бұрын ұсынылған ұсыныс хат, немесе бір жыл бұрын берілген асыл тұқымды бас + құжаттардың толық жинағы	Құс өсірушілер одағы
Құс өсірушілер одағы	2. Құс фабрикалары өнім көлемі туралы жылдық жоспарда бекітеді	Аудан әкімшілігінің ауыл шаруашылық бөлімі
Аудан әкімшілігінің ауыл шаруашылық бөлімі	3. СХТП ұсыныстарын жинақтау, 2 аптада 1 реттен аз емес	Облыстың ауыл шаруашылық басқармасы
Облыстың ауыл шаруашылық басқармасы	4. 5 жұмыс күні ішінде СХТП ұсыныстарын жинақтау	Субсидиялау бойынша комиссия
Субсидиялау бойынша комиссия	5. 3 жұмыс күні ішінде облыстық әкімшілікпен тізім және субсидия көлемі ұсынылады	Облыстың ауыл шаруашылық басқармасы
Облыстың ауыл шаруашылық басқармасы	6. Субсидия төленген соң 3 жұмыс күні ішінде	Құс фабрикасы



61. КҮРКЕТАУЫҚ ӨСІРУ



Жоба анкетасы

Инвестициялық жоба мақсаты: Жоба үндік етін өсіруге бағытталған

Өнімділік: әр 90 күн сайын 1 000 бас

Өнім: үндік еті.

Жоба құны: 1,2 теңге.

Өтелу мерзімі: 3 ай

Жоба тұжырымдамасы

Жоба үндік етін өндіруді қарастырады. Жобаның өндірістік қуаты «Ордабасы құс» компаниясынан 1200 теңгеден 1 000 бас үндік. Құс жайылымда бағуға жақсы бейімделген. 120 күндік мерзімге дейіндік инкубатордан 30 күндік мерзімде алып үндіктерді «Ордабасы-Құс» ЖШС – не тапсырады. «Ордабасы-Құс» ЖШС жеммен қамтамасыз етеді. Үндік өсіруге технология бейімделген.

Үндік сатып алуға шығындар:

Материалдар атауы	Саны, бас	Дана бағасы, теңге	Шығынның жалпы мөлшері, теңге
30 күн мерзімде үндіктер	1 000	1 200	1 200 000

Өнім мәні мен сипаттамасы

Құс етін өндірудің өнеркәсіптік технологиясының бір принципі жоғары генетикалық әлеуетпен жоғары өнімді гибридті құсты пайдалану болып табылады.

Диеталық құс еті ақ етке жатады. Онда қой, сиыр, шошқа еттеріне қарағанда белок мөлшері жоғары. Қоян еті, әрине жақсы. Дәрумендік және минералдық құрам бойынша құс еті барлық еттерден асып түседі. Дәрумендік (С, В6, В12, РР) және минералды (темір, фосфор, кобальт, марганец, фтор және калий) ет құрамы ешқандай етпен салыстыруға келмейді. Құстың ақ еті натрий тұздарына кедей, ол оның басқа қасиеттерімен диеталық тамақтануда таптырмас ас болып табылады. Төмен калориялы өнім.

Үндік еті – ауыл шаруашылық құстарының ішіндегі ірісі болып табылады. Үндіктерді жоғары тағамдық және дәмдік сапасына байланысты ет алу үшін өсіреді. Үй үндіктері жабайы түрлерге қарағанда мөлшерімен және салмағымен ерекшеленеді. Ет алу үшін өсіретін үй құстарының ең ірісі.

Еркек үндіктер салмағы 20-30 кг дейін, ал ұрғашылары- 7-10 кг жетеді. Еркек үндіктің тірі салмағы 4 айға дейін 6 кг асады, 5-6 айға дейін - 12-14 кг. Срнымен қатар, біздің елдің түрлі аймағында бізге бейімделген отандық нәсілдер: қола, ақ солтүстік кавказдық ақ мәскеулік, қара тынық және т.б.

Ең алдымен - бұл экологиялық қауіпсіз ет.

Екіншіден, заманауи технологияны қолдану арқылы жоғары сапалы өнімге қол жеткізу және шығындарды кеміту.

Үшіншіден, жоба өнімді импорт алмастыруға және экспортқа бейімдейді.

Шикізат нарығын талдау

Тәулігіне үндік басын жемдеу рационы.

Шығын баптары	Жасы (жемдеу күн саны)			
	30 күн	60 күн	90 күн	120 күн
Ас тұзы	0,0005	0,001	0,001	0,001
Картоп, картоп өнімдері	0,020	0,030	0,040	0,050
Ұсақталған бидай	0,300	0,500	0,900	3,330
Ұсақталған жүгері				
Балық (ет сүйекті) ұн	0,003	0,005	0,010	



Бидай кебегі	0,005	0,010	0,015	0,096
Жем-кебек		0,005	0,005	0,065
Ашытқы	0,001	0,001	0,001	0,001
Балғын жасыл қоспалар	0,020	0,050	0,070	0,100
Бор	0,002	0,003	0,0036	0,004
Күніне 1 басқа жем шығыны, кг	0,351	0,605	1,046	3,647

Сонымен, жем нарығы және олардың бағасы тұрақты деп, ал түсім және шығын каналдарын барлық инвестициялық мерзімге есептейді. Құс өнімдері бағасы:

Өнім/қызмет атауы	Бір өнім данасын өткізу бағасы, кг үшін теңге
Құс еті, теңге/кг.	500

Тірі құс салмағының динамикасы. Үндік еті жоғары рентабелді құс түріне жатады, тірі салмақтың өсімі бойынша үйрек пен қаз еттерін артта қалдырады. Үндіктерді өсіруде тірі салмақ 400 рет, ал үндік балапаны 200 рет өседі. Үндік еттерінің шығымы бройлер балапандарға қарағанда 10 % жоғары, ал жем шығыны 15-20% төмен. Селекциялық тәсіл мен үндіктердің анатомдық-физиологиялық өзгерістері олардың салмағының бірнеше есе өсуіне әкелді. 1000 бас үндікті 90 күн өсіруде еттің шығуы.

Үндіктердің орташа басы, бас	1 000
Үндіктердің сақталуы, %	85%
Мерзім соңындағы бас саны, бас	850
30 күнге дейінгі етке өсірген жас бастың орташа тірі массасы	2
Өсіру мерзімі, күн	90
Орташа тәуліктік өсім, кг	0,09
120 күнге дейінгі сою алдындағы орташа тірі салмақ, кг	10
Сойған кезде алынған ет, %	80%
Үндік-бройлер ет шығыны, кг	8
Үндіктердің етін жалпы өндіру, кг	6 800

ҚАРЖЫЛЫҚ ЖОСПАР

1- операциялық жылдағы пайда және шығын туралы есеп беру

Баптар атаулары	Жылына барлығы, теңге
Өткізуден табыс	13 600 000
Өзіндік күн	5 894 970
Жалпы пайда	7 705 030
Операциялық шығындар	1 053 672
Жалақы	600 000
Еңбек ақы төлеу қорынан төлем	93 672
Тұрақты әкімшілік шығындар	240 000
Басқа да шығындар	120 000
Операциялық табыс	6 651 358
Корпоративті табыс салығы (өткізуден 3%)	408 000
Таза пайда	6 243 358

Өнімді өткізуден түскен табыстар:

Мерзім	90 күн	Жылына
Ет өндіру (кг)	6 800	27 200
Өткізу бағасы (1 кг үшін), теңге	500	500
Өткізу сомасы (теңге)	3 400 000	13 600 000



Өзіндік құн:

Мерзім	90 күн	Жылына
1200 теңгеден 1000 бас үндік сатып алу	1 200 000	4 800 000
85% сақтағанда үндік басы	850	3 400
Жемдеу кезіндегі шығындар, кг	5,65	22,6
1 кг жем бағасы, теңге	57	228
Өсіру кезіндегі жалпы шығын, теңге	273 743	1 094 970
Барлық өзіндік құн, теңге	1 473 743	5 894 970

Әлеуметтік салық. Жоба басшысы екі айлық есептік көрсеткіш мөлшерінде өзіне және жұмыскері үшін әлеуметтік салық төлейді (1 852 теңге АЕК * 2 * 12 ай + 1 852 теңге АЕК * 1 жұмыскер*12 ай = 66 672 теңге). Әлеуметтік төлемдер жалақының 5 % мөлшерінен міндетті зейнетақы жарнасын шегергенге тең (600 мың теңге *(1-10%)*5% = 27 000 теңге).

Әлеуметтік салық, теңге	66 672
Әлеуметтік төлемдер, теңге	27 000
Барлығы	93 672

Жобаны қаржыландыру және мемлекеттік қолдау шаралары

Жұмысбастылық – 2020 Бағдарламасы бойынша шағын несиелеу жеке шаруашылықты ұйымдастыру мен ұлғайтуға байланысты 54 айдан көп емес мерзімге 6 % несиелеу мүмкіндігі қарастырылған.

Екінші деңгейлі банк арқылы несиелеу. Субсидиялау Бизнесің Жол Қартасы шегінде 7% мөлшерінде жүзеге асырылады. Бұл бағдарлама мемлекеттік гранттар мен қарыздарды ұсыну бағдарламасы болып табылады, ҚР шағын және орта бизнесін қолдау мен дамыту бойынша бағытталған.



62. ҚОЙ ӨСІРУ ШАРУАШЫЛЫҒЫ

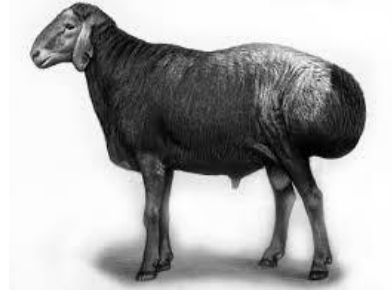

Жоба анкетасы:

Инвестициялық жоба мақсаты: фермерлік шаруашылық.

Өнім: қойдың "Еділбай" нәсілі.

Өнімділігі: жылына 150 бас.

Жоба құны: 6 млн. теңге.

Өтелу мерзімі: 1 жыл.

Жоба тұжырымдамасы

Бизнесті ұйымдастыруға ұсынылған инвестициялық жобаны жүзеге асыру арқылы қол жеткізуге болады. Ет шаруашылығы Қазақстанның аграрлық шаруашылығының негізгі секторының бірі болып табылады.

Маркетинг жоспары және нарықты талдау

БҰҰ азық-түлік және ауылшаруашылығы ұйымының статистикасы бойынша әлемнің ет тұтыну бойынша 177 елі ішінде Қазақстан 48 орынды алады. Жылына бір қазақстандық орташа есеппен 67 кг аса ет өнімін тұтынады. Бірақ, тарихи дәстүрлерге қарамастан, біздің ел мал шаруашылығы өнімдерінің нетто-импортеры болып, өндіріс көлемі ішкі сұранысты қанағаттандыра алмайды.

Қазақстандағы ет өнімдерін негізгі өндірушілерге Қостанай облысы (16,4% республика бойынша жалпы көлемнен), Алматы облысы (16,1%), Шығыс Қазақстан облысы (12,6%), Оңтүстік Қазақстан облысы (9,3%) және Қарағанды облысы (7,8%). Республика бойынша жалпы өндіріс көлемнен 62% құрайды. Сонымен қатар, сиыр еті мен қой етін негізгі өндірушілерге Алматы облысы, Шығыс Қазақстан облысы және Оңтүстік Қазақстан облысы жатады.

Қазақстандағы арзан ет ұсынысының тұрақты өсуі қой еті өндірісін көбейту есебінен жүзеге асуы мүмкін. Бірақ бұл үшін қой шаруашылығы мен ірі және орта тауарлық шаруашылықтардың дамуына жағдай жасау талап етіледі. Сонымен қатар, мемлекет ет, жүн және теріні өткізудің кепілі болу қажет. Бүгінде Қазақстан жеткілікті дәстүрлі жайылым мен жоғары өнімді отандық нәсілге ие. Шамамен 300 асыл тұқымды қой шаруашылығы жұмыс істейді.

Қазіргі уақытта РФ қой етін тұтыну жылдан-жылға өсуде. Ресейдегі қозы және қой нарығы үдемелі өсуде. Бұл ет өнімдерінің өндірісі соңғы 5 жылда 13% артып, 190 мың тоннаны құраған. Кеден одағы бойынша экспорт мүмкіндігі бар.

Нәсілді сипаттау және технологиялық процесс

Қойдың Еділбай нәсілі – ұлттық селекцияның өкілі болып табылады. Ол 200 жыл бұрын ендірілген. Бұл дара нәсіл етті-майлы өнімді бағытта Қазақстанның батыс аймағында астрахандық қылшық жүнді қойлар мен қазақтың құйрықты қойларымен шағыстыру нәтижесінде табылған. Селекция процесінде көшпенді қой шаруашылығының табиғи-климаттық жағдайға қолайлы қойлар тандап алынған.

Сонымен бірге өзінің морфофизиологиялық қасиетіне қарай қойлар өрістің жұпыны жемтігімен қоректенсе де май жинайды. Еділбай тұқымының өкілдерінің мұндай өзгешеліктері Қазақстанда революцияға дейінгі қойларды бағу жүйесімен байланысты, онда маусымдық жайылым кеңінен таралған кезең еді.

Етті - майлы бағыттағы қойлардың арасында еділбай тұқымының қойларын оның жүн жабынының ең жақсы болып саналатындығынан асырайды. Ірі қойдан 2,5-3,5 кг жүн, жас малдан – 0,3-0,5 кг, ал ұрғашыдан – 2-3 кг жүн алынады. Бұл қойлардың жүні 52-56% құрайды. Негізінен жүнді кілем дайындауда қолданады.

Еділбай тұқымы қойларының басты өнімі еті мен құйрық майы жатады. Оның жоғарғы азықтылығына айтылмыш тұқымы қойының дұрыс және ірі тұрпаты болу себебінен. 75-84 см бойында еділбай қойларының салмағы 110-120 кг береді. Кейбірі 150-160 кг болады. Еділбай тұқымының ұрғашы малы орташа салмағы 65-70 кг береді, ал кейбірі – 90-100 кг болады.



Еділбай тұқымының қойларының тез өсетіндігімен берекелді. Жас төлде бірінші жүз күнде күндігіне 195 г салмақ қосады, кей кездері бұл көрсеткіш 250 г құрайды. Соғымдық шыға берістің бөлігі (майы және еті) 50-55% тірі елден келеді. Баптап баққан піштірілген – қошқардың таза салмағы 40-45 кг, құйрық майы 12-14 кг болады.

Бұл қойдың тұқымын баққанда мынаны ескеру керек, ұрғашы малы аласалау ұрықтылыққа - 110-120% иеленеді. Бірақ сүт өнімінің көрсеткіші жоғары – 150-155 кг сүтті бір тумада береді. Сүттен ірімшік, май, айран дайындайды. Сүтінің майлылығы жоғары (3 - 9%) болғандықтан сүт өнімінің сапасы өте жоғары. Еділбай тұқымының қойлары еті және майымен ғана елге танымал емес. Қойдың сол тұқымы өте көнбіс, жайлаудың ең суық аудандарындағы ауа райында көбейіп, өмір сүреді. Еділбай тұқымның қойлары қатал суық қыстарды ғана емес, ыстық жазды көтеріп өтеді. Олар ұзақ өткелдерге өте жақсы лайықтанды. Биологиялық қасиетіне қарай қойлар өрістің жұпыны жемтігімен қоретенсе де май жинайды.

Әдіс-айла және еталдырудың әдіс-айлалары түрлі және табиғи шарттарынан тәуелді болады. Еталдыру табиғи жайылымдарда ең таралған және концентраттармен қосымшаланады. Қойдың еталдыруында тәулігіне құрғақ заттың 2-2,4 кг, шөптің 7-8 кг қоректенеді, ортақ алғаумен 1,4-1,6 жемтік көр.көректенеді, бұл жоғары өсімді қамтамасыз етеді.

Жаз мезгілінде ірі қой күндігіне 6- 7 кг шөп жейді.

Қыстық мезгілге қатты, шырынды, минералдық жемшөптерді дайындайды.

Тамақтандырудың түрі тәулігіне

Тамақ құрамы, кг			
Атауы	Саны	Бағасы, теңге	Сомасы, теңге
Пішен	2	1,33	2,66
Сабан	0,5	8	4
Сүрлем	7	10	70
Түбірлі жем (аптасына 3 рет)	4	12	48
Топта жемшөптер	0,3	110	33
Тұз	0,07	70	4,9
Барлығы			162,56

Шығындар жемшөптерге (4 ай.):

Пішен 36 тонн – 1 333 теңге = 47 990 тг

Сабан 9 тонн – 8000 теңге = 72 000 тг

Сүрлем 126 тонн – 10 000 теңге = 1 260 000 тг

Түбірлі жем 30 тонн * 12 066 теңге = 362 000 тг

Топта жемшөптер 10 тонн * 110 000 теңге = 1 100 000 тг

Тұз 1,2 тонн * 70 000 теңге = 84 000 тг

БАРЛЫҒЫ: 2 923 988 теңге

Бір сөткелік салмақ қосымы 100 күнде орташа 220 г, ал максималды — 253 г дейін қосады. Бұл мәліметтерден бұл тұқымдағы қойдың тез өсетіндігін көреміз.

Қаржылық жоспар

1-ші операциялық жылдағы табыс пен шығынның есебі

Бап атауы	Барлығы жыл, теңге
Қойды сатудан кіріс	7 500 000
Мемлекеттік жәрдемақы	1 125 000
Тікелей шығындар	6 076 080
Жалпы табыс	2 548 920
Барлық операциялық шығын	1 262 096
<i>Еңбек ақы (2 шабан)</i>	<i>960 000</i>
<i>Еңбекақы қорынан аударымдар</i>	<i>132 096</i>



ОҢТҮСТІК ҚАЗАҚСТАН ОБЛЫСЫ
КӘСІПКЕРЛЕР ПАЛАТАСЫ

Коммуналдық төлемдер (электроэнергия, су, қоқысты шығаруға 12000 айына)	120 000
Өзге шығындар	50 000
Операциялық табыс	1 286 824
Корпоративтік табыс салығы	225 000
Таза табыс	1 061 824

Қойды сатудан кіріс:

Бір данасының бағасы салмағы 80 кг орташа 50 000 теңге құрайды. Мынадай шартта жалпы табыс 100% сатылым: 150 бас * 50 000 теңге = 7,5 млн. теңге жылына.

Мемлекеттік жәрдемақы: жәрдемақылар қойды сатып алуына: 150 бас бірлігіне 7 500 теңге = 1 125 000 теңге. Сонымен қатар барлық препараттар вакцинацияға ветеринарлық қызметпен ақы-пұлсыз беріледі.

Тікелей шығындар:

Жұмсалымның атауы	Саны	Бағасы, теңге	Сوما, теңге
4 айлық еділбай тұқымының қойы (39кг)	150	20 000	3 000 000
Жемшөп			2 926 080
Су	1	100 000	100 000
Өзге жабдық (көректендіргіш, шелек және т.б.)	1	50 000	50 000
Барлық шығын			6 076 080

Еңбекақы:

Қызмет/Маман	Айлық жалақы, теңге	Саны	Жылдық жалақы, теңге
Шабан	40 000	2	960 000
Барлығы			960 000

Әлеуметтік салым. Жобаның ұйымдастырушысы әлеуметтік салымды арада өлшемде екі айлық есептік көрсеткіштердің өзі үшін және бір айлық есептік көрсеткіштің әр жұмыскер үшін төлейді (1 852 теңге АЕК * 2 * 12 ай + 1 852 теңге АЕК * 2 жұмысшы * 12 ай = 88 896 теңге). Әлеуметтік салым мынаған тең, еңбекақы сомасынан пенсия аударымдарын алған айырмасының 5 % (960 мың теңге *(1-10%)*5% = 43 200 теңге).

Әлеуметтік салым, теңге	88 896
Әлеуметтік аударым, теңге	43 200

Бюджетке аудаылған салымдар мен төлемдер.

Жобаның шегінде корпоративтік табыс салығын оңайлатылған жүйесіне өтелуге сатылымнан 3% - 225,0 мың теңге (7,5 млн. теңге * 3%).

Қаржыландыру және жобаның мемлекеттік сүйенішінің шаралары

ЕДБ арқылы кредиттеу. Қаржылық есептеуде несиені 14% ұтыс тігуінде айқындады, өтеу мерзімінің 3 жылға дейін, жарты жылдық мұратпен, ал кейін үздіксіз ай сайынғы төлемдермен. Қаражаттандыру 7% "Жол карта бизнес - 2020" бағдарламасымен.

Кредиттеу шегінде «Еңбекпен қамту – 2020» бағдарламаның жүзеге асуы. Ауылдық халықтарға меншікті жұмыс ұйымдастыру бағдарламамен бюджеттің қаражат бөлінуі көзделген.

Ескерту: Айтылмыш бизнес жоспар КШ техникалық және кадрды дайын есебімен әзірленген. Айтылмыш бизнес жоспар басшылықтың әрекетке ақырғы нұсқасы болып табылмайды, ол тек дамудың әлеуетті мүмкіндігінің бизнес идеясы екендігін көрсетеді. Сол себептен осы жобаның жүзеге асуында өзгеріс енгізу ықтимал, сату бағдарламасында да, шығару өнімнің түрінде де.



63. ҮЙІРЛІ ЖЫЛҚЫЛАРДЫ ӨСІРУ



Жоба анкетасы

Инвестициялық жобаның мақсаттары: тайпалық атты өсіру

Өндірімділік: 50 бас төлдік жылына.

Өнім: тірі салмақтың 3,6 тоннасы.

Жобаның құны: 7,6 млн. теңге.

Өтімділіктің мерзімі: 1жыл.

Жобаның тұжырымдамасы

Бизнесті ұйымдастыру жолымен ұсынылған инвестициялық жобаның жүзеге асуы. Ет өндірісі Қазақстанның аграрлық саласының негізгі секторларының бірі болып табылады.

Өнімнің сипаттамасы

Ем дәмдік бәс, нарықтық артықшылықтары жылқы етінің сырттық көріністерінің, оның өндірісінің биік тиімділігі, аз өзіндік құн, біздің республикамыздың халқының құрылымының керек нәрлігі, осы құнды өнімнің өндіріс көтермелеу қажеттігі.

Маркетинг жоспары мен нарықты талдау

2011 жылы республиканың тайпалық жылқышының базасында 118 ауылшаруашылық құрылымдары болды, соның ішінде 18 жылқы зауыты және 100 тайпалық өндірісінде 14 түрлі жылқы тұқымының отандық және шетелдік аттарын өсірді.

Алайда, осы уақытта республикада жылқышының жұмысын қарастыратын біртұтас орталық жоқ. Ауылшаруашылық министрлігінде осы саланың маманы штатта қарастырылмаған. Жоғарғы оқу орындарында жылқышы маманын дайындайтын факультет жоқ, соңғы кезге дейін бұл мамандық болған. Сонымен, қазіргі жағдайды сақтап отырсақ, онда жылқының қазақстандық тұқымдары жойылады, бұл дегеніміз көпжылдық еңбек зая кетеді.

Қазақстанда мемлекеттік тайпалық кітаптың шығарылымы тоқтатылды, тек қостанайлық тұқымдар жайлы ғана қалды. Аттың иелері тектің және шыға берістің растамасы үшін халықаралық алаңға шығу үшін үлкен ақшаға Чехияге және Ресейге өтініш жасайды. (Жалпыресейлік жылқы ғылыми-зерттеу институты). Осыған байланысты біздің республикамызда тайпалық жылқы сертификациялық орталықты ашу қажеттігі тұрады.

Республикамызда қой шаруашылығы, құс шаруашылығы және балық шаруашылығы бойынша ғылыми-зерттеу институттары бар екендігін айтып кету қажет, бірақ жылқы шаруашылығын зерттейтін институт жоқ. Сонымен, ҚР ауылшаруашылық Министрлікке, Қазақстан Республикасының жылқы шаруашылығының жіті дамуының бағдарламасында баяндаған 2011-2020 жылға, ұсынған даму біздің елімізде аса тиімді іс-шара болып табылады және мемлекеттің қатысуын қажет етеді.

Соңғы жылдары Қазақстанда жылқы басы 45% қысқарды – 1,77 млн. бастан 1993 жылы 0,97 млн. дейін 1999 жылы. Кейін түртінек үрдіс санның өсуі қаралады. Баяғыда 5 млн. бас жылқы болған еді, ал 2012 жылдың 1 шілдесінде 1,9 млн. бас жылқы саналды. Жайылым ауданы қысқартылып жатыр, адам саны көбейіп отыр, еттің бағасы өсуде, бұдан шығатын тұжырым мал шаруашылығының өнімін көтеру қажет. Егерде ортақ дамуда халықаралық көрме және спорт нәтижелерімен айтатын болсақ, онда Қазақстан «атты» державаларынан, мысалы, Австралия немесе Ұлыбританиядан кем түседі. Мамандардың пікірінше бір мәселесі, селекциялық, тайпалық жұмыстар және жылқы зауыты бөлек-бөлек иенің қолдарында болғандығы.

Егер мал шаруашылығымен шұғылдансақ, онда асыл тұқымды жылқыны өсіру қажет, себебі оған сраныс әрқашанда жоғары. Сонымен қатар мемлекет әрқашанда асыл тұқымды жылқыны сатып алуға жәрдемақы бөледі. Сонымен қатар қымыз өндірісі мен жылқы етін сатуға да жәрдемақы бөлінеді.

Жылқы етінің және майының азықтық және емдік қасиеті туралы көп адам біледі. Бірақ айтқанның артығы жоқ, мысалы, жылқының майы өзінің химиялық және биологиялық құрамына байланысты, басқа ауылшаруашылығындағы жануарлардың майынан айырмашылығы, оның құрамында жоғары йодтың құрамы мен тез ерігіштігі. Тағы да оның биологиялық құрамының артықшылығы А витамині мен холестериннің аз мөлшерде болуы. Жылқы еті жеңіл сіңірімді ет, оның құрамында белоктың жеткілікті мөлшерде бар екенін айта кету қажет. Егер



сиыр еті адам ағзасында 24 сағатта сіңірілсе, жылқы еті 3 сағатта. Жылқы майы жануар және өсімдік майының арасындағы, өт айдайтын қасиетімен белгілі. Жылқы еті қанның құрамындағы холестеринді азайтады және адам ағзасына керекті микроэлементтер мен майларды береді.

Жылқы етін өндеп одан әртүрлі ұлттық тағамдар дайындауды жұмысқа қойып, соңғы кездерде жылқы етінің тағамдары әлемге әйгілі болып жатыр, әсіресе Батыс Европа елдеріне, дайын өнімді халықаралық нарыққа экспортқа шығаруға болады.

Аусылдың эпидемиясынан және "сиырдың құтырғаны" эпидемиясынан кейін жылқы еті еуро елдерге танымалдығы өсті. Францияда ертеректен жылқы етін деликатес ретінде қолданған, енді оны қолдануы 60 пайызға өсіп отыр. Ал Италияны алатын болсақ мектеп оқушыларының тағамынан сиыр етін алып тастаған, оның орнына жылқы етін енгізуді ойланып отыр. Еуропадағы ең үлкен ет концерні «Транскарна» жылқы етін башқұрт Оралдан алдырмақшы және сол жаққа еттің алғашқы өңдеуі үшін жабдық қоймақшы. Жылқы етін Германияда сатады, ол жақта өте қымбат тұрады.

Жылқы еті қазақстандықтар үшін тапшы өнім емес, соның өзінде нарықта жылқы етіне сұраныс үлкен. Тұтынушылары оны сезбейді, бірақ барлық өндірілген көлем жетпейді. Бұл жайлы жылқы етінен дайын өнім дайындайтын алматылық компаниялары «Беккер и К» и «Тян» айтып отыр. Жылқы етінен дайын өнімді өндіруге басқа да фирмалар қызығып отыр, бірақ оларды сапасы жоғары етіпен қамтамасыз ететін және қамсыздандыратын жеткізушінің жоқтығы тоқтатып отыр. Айтатын болсақ, нарықтың әлуеті жоғары

Технологиялық үдеріс

Бұл сала туралы айтатын болсақ, онда сол жылқы етінің және қымыздың өндірісінің ең жетімді және экономикалық берекелі табындап жылқыны бағу екендігі.

Бұл әдіс, біріншіден дайын өнімнің өзіндік құнының төмендігі, екіншіден басқа үй шаруашылығындағы малдардың жайылмайтын жерін қолдануға болатындығы, үшіншіден жылқының дене бітімі және саулығын күшейтеді, төртіншіден жылқы төлінің көбеюіне ықтимал жағдай.

Табындағы жылқылар ақбөкен, маралдар сияқты таза шөппен қоректенеді және экологиялық таза қымыз беріп отыр.

Емдәмдік бәс, нарықтық артықшылықтары жылқы етінің сырттық көріністерінің, оның өндірісінің биік тиімділігі, аз өзіндік құн, біздің республикамыздың халқының құрылымының керек нәрлігі, осы құнды өнімнің өндіріс көтермелеу қажеттігі.

Қазақстанда жылқының тұқымдарын көбейтіп, қушум және мұғалжар атты жаңа тұқымдар пайда болды. Селекционерлердің басты мақсаты жаңа тұқымдарды шығару болатын, берік денсаулық және бейімделушілік, әртүрлі климаттық шарттарға төзетін, қазақтың жабе жылқысы сияқты, бірақ ірі денелі жылқыны шығару қажет еді. Жергілікті жылқының түрлері Қазақстанға сырттан келген жылқылардан гөрі пироплазмоз және некрабациллез атты ауруларға төзімді.

Жергілікті тұқымды тайпалық және мардымдық сапасын жетілдіру үшін, қазақ тұқымы айғырының генетикалық әлеуетін жіті игеру керек, жабе, мугалжар және қушум тұқымдарын игерген сияқты.

Жылқы шаруашылығын әрі қарай ғылыми тұрғыда дамыту қажет, тәжірибе-мамандармен бірге, тауар өндірушіні де қызықтыру қажет. Тек осылай ғана біз малшаруашылығы саласындағы - жылқы етін жоғары деңгейге көтеруге болады. Қазақстан тұрғындары жылқы етін жеткілікті көлемде және қол жетімді бағада алу мүмкіндігі болуы қажет.

Аттың төлінің сатып алуы.

Атауы	Өлшем бір.	Саны	Жасы, ай	Орташа салмағы, кг	Бағасы теңге/кг	Бағасы теңге/бас.	Сома, теңге
«Жабе» қазақ түрі	Бас	10	6	190	750	142 500	1 425 000
Қушум	Бас	20	6	190	750	142 500	2 850 000
Мұғалжар	Бас	20	6	190	750	142 500	2 850 000
Итого		50					7 125 000

Тікелей шығындар:

Өрістік жерінің жалы 500 га x 200 теңге = 100 000 тг

Жылқы басының сатып алуы (170-190 кг) 50 бас. данасына 142 500 теңге = 7 125 000 тг

БАРЛЫҒЫ: 7 225 000 теңге

Барлық шығындар:

Жылқы төлі мен өрістік жер – 7 225 000 теңге

Еңбекақы – 400 000 теңге

БАРЛЫҒЫ: 7 625 000 теңге, оның ішінде 1 бас: 152 500 теңге



**ОҢТҮСТІК ҚАЗАҚСТАН ОБЛЫСЫ
КӘСІПКЕРЛЕР ПАЛАТАСЫ**

Өзіндік құны 1 бас жылқы = 7 625 000 теңге/50 бас = 152 500 теңге

Сату бағасы = 196 500 теңге/гол.

Таза табыс = 196 500 теңге – 152 500 теңге = 44 000 теңге

Барлық таза табыс: 50 бас.*44 000 теңге = 2 200 000 теңге

Жылқы сатып алуға жәрдемақы: 50 бас. данасы 40 000 теңге = 2 000 000 теңге

Барлығы: 4 200 000 теңге.

Жобаны орындауға кеткен шығындар және инвестициялар

Жоба бойынша жалпы инвестициялық шығындар мыналардан тұрады:

Шығындардың аталуы	Шығындар, тг.
Малды сатып алу	7 125 000
Жайылым жерлерді жалға алу	100 000
Еңбек ақы	400 000
Барлығы	7 625 000

Мал басын сатып алуға, жайылымдарды жалға алуға, еңбек ақыға ақыға қажетті бастапқы инвестициялар
7 625 000 теңге.

Қаржылық жоспар

1 операциялық кезеңдегі пайдалар мен шығындар туралы есебі

Баптың атаулары	Барлық жыл, теңге
Өнімді сатудан түскен пайда	9 825 000
Субсидиялар	2 000 000
Өндірістік шығындар – <i>Шикізат және материалдар</i>	7 225 000
Жалпы пайда	4 600 000
Барлық операциялық шығындар	477 264
<i>Еңбек ақы</i>	<i>400 000</i>
<i>Еңбек ақы қорынан аударымдар</i>	<i>77 264</i>
Операциялық табыс	4 122 736
Корпоративті қосымша құн салығы	294 750
Таза пайда	3 827 986

Қызметті өткізуден түскен пайдалар

262 кг болатын 1 бас аттың көтерме бағасы 196500 тг құрайды. Жылғыларды 100% сату кезіндегі жалпы табыс: 50 бас * 196500 теңге = 9,8 млн.теңге жылына.

Күндік салмақ, кг	0,4
Бордакылау мерзімі, күн.	180
Алғашқы салмағы, кг	190
Өткізу кезіндегі салмағы, кг	262
262 кг аттың бағасы	196 500
Бас саны	50
Табыс , теңге	9 825 000

Шикізат және материалдар

Тікелей шығындар ретінде мал басы мен жайылым жерлер табылады. 50 бас атқа 500 га жайылым жерлер қажет, Егу бойынша барлық препараттар ҚР бұйырығы бойынша ветеринарлы қызметпен тегін өткізіледі.

Еңбек ақы және бюджетке аударымдар



Мамандығы/Мамандар	Айлық жалақы, теңге	Саны	Жылдық айлық, теңге
Жылқышы	50 000	8	400 000
Барлығы			400 000

Әлеуметтік салық

Жобаны ұсынушы өзі үшін екі айлық есепті көрсеткіш көлемінде және әрбір жұмысшы үшін бір айлық есепті көрсеткіш көлемінде әлеуметтік салық төлейді (1 852 теңге АЕК * 2 * 12 ай. + 1 852 теңге АЕК * 1 жұмыскер * 8 ай. = 59 264 теңге).

Әлеуметтік аударымдар еңбек ақы қорынан міндетті зейнетақы аударымын алып тастағанда 5% тең (400 000 теңге * (1-10%)*5% = 18 000 теңге).

Әлеуметтік салық, теңге	59 264
Әлеуметтік аударымдар, теңге	18 000

Салық және бюджеттік аударымдар. Жоба бойынша қосымша құн салығы салудың қарапайым жүйесі бойынша, табыстан 3% бойынша - 294,7 тыс. теңге (9,8 млн. теңге * 3%).

Жоба қолда бар жайылым жерлер мен қажетті құрылымдары бар жерге жасалынған.

Жобаны қаржыландыру және мемлекеттік қолдау шаралары

ЕДБ арқылы несиелендіру. Қаржылық есептер 3 жылда төленетін, жарты жылға мерзімін ұзартып, ары қарай ай сайынғы төлемдермен, 14% пайыз қойылымы бойынша есептелген. «Бизнестің жол картасы -2020» бағдарламасы бойынша 7% қойылым сыйақысын субсидиялау.

«Жұмысбастылық-2020 бағдарламасын» іске асыру бойынша несиелендіру. Бағдарлама ауылдық жерлердегі тұрғындардың жеке бизнесін ұйымдастыруға бюджеттен қор бөлуді қарастырады.



64. ТҮЙЕКҰС ӨСІРУ

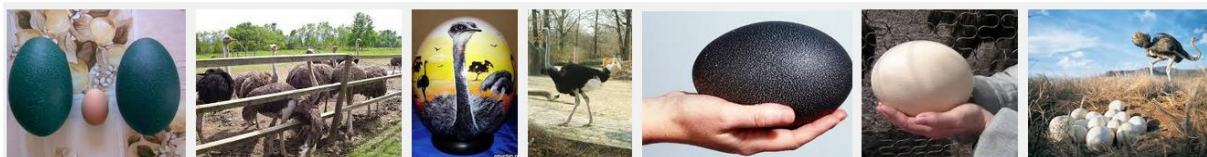

Жобаның сауалнамасы:

Инвестициялық жобаның мақсаты: түйеқұс өсіру.

Өнім: ет, тұқым, тері және кәдесыйлар сату.

Өнімділігі: ет – 6 000 кг, тұқым - 500 дана., балапан – 200 бас.

Өнімнің құны: 14,5 млн. теңге.

Қайтару мерзімі: 2 жыл.

Жобаның тұжырымдамасы

Жобаның тұжырымдамасы қояндарды өсіру, түйеқұстарды сойып етін сату, тұқымы мен балапандрын сатуды қарастарады.

Қазіргі бизнес-жоспардағы жоспарланған кәсіпорынның айналымдары ескере отырып, жеке кәсіпкер ретінде жеңілдетілген түрі бойынша әрекет ету ұсынылып отыр.

Аталмыш бизнес-жоспар әрекет етуге басшылықтың қорытынды нұсқасы болмайды, тек осы бизнес-жоспардың дамуының потенциалды мүмкіндігін көрсетеді. Сондықтан осы жобаны іске асыру кезінде сату бағдарламасын өзгертуге болады.

Өнімнің сипаттамасы

Түйеқұс фермасы – біздің ел үшін экзотикалық құбылыс. Алайда, экзотикалығына қарамастан, кез-келген ферма ретінде, оның өзінің технологиялық процесі, өзінің ерекшеліктері және дайын өнімі бар, осы үшін фермалар біздің еліміз үшін сирек кездесетін құсты өсіруге батылы жетеді.

Түйеқұстарды өсіру кезінде бірнеше өнім түрін алуға мүмкіндік береді – бұл ет, тері, тұқым және кәдесыйлар.

Түйеқұс еті ерекше естіледі, алайда дәл осы ет түйеқұс фермасының негізгі өнімі болып табылады. Түйеқұс еті өте пайдалы еттерге жатады. Бұл пайдалылық еттегі холестериннің аз болуымен және белоктардың көптігімен түсіндіріледі. Одан кез-келген ет тағамдары дайындалады.

Фермерлік шаруашылықтар айналысатын басқа да қауырсындыларға қарағанда түйеқұстардың айырмашылығы, олардың шикізат беруінде, шикізатты басқа ешқандай құс бере алмайды, бұл шикізат- түйеқұс терісі. Түйеқұст терісі өте бағалы өнім болып табылады, Оның құндылығы қолтырауыннан да жоғары. Түйеқұс терісінің қасиеті – бұл ылғалға төзімділік, жақсы киіледі, жұмсақ және серпімді. Түйеқұс терісінің сипатты суреті бар, оның арқасында түйеқұс терісін ешқандай терімен шатастыруға болмайды. Бұл сурет құстың терісіндегі көпіршіктердің болуынан пайда болады. Түйеқұс терісінен сөмкелер, аяқ-киім, қолғап тігеді.

Түйеқұс тұқымдары өзінің тағамдық қасиеттерімен басқа құстардың тұқымдарына ұқсас. Олардағы холестерин көлемі жоғары емес, бөдене тұқымына ұқсас. Тұқымның ішкі құрамынан басқа, оның сыртқы қабаты шикізат болып табылады, оның сырт қабатына әртүрлі глянец суреттерін салғаннан кейін ол көркемдік құндылыққа ие болады. Бұндай әрекеттер нәтижесіне жоғары көркемді бұйымдар пайда болады.

Түйеқұс тұқымының бос өқабығы әртүрі кәдесыйлар дайындауда қолданылады. Оларды суреттейді, оларды кесіп, нақыштайды. Тұқымның сыртын кубоктарды, шамдарды безендіру үшін қолданады.

Түйеқұстардың тырнақтары өзінің беріктігімен ерекшеленеді. Түйеқұстардың өте берік тырнақтары өнеркәсіпте ажарлауға қажетті абразитті ұнтақ ретінде және бриллианттармен алмаздарды өңдеу үшін қолданады. Тырнақтары әшекеу бұйымдарды жасауға қажетті материал: жоғары сапалы алкалар және ғажайып бойтұмарлар.

Маркетинг жоспары және нарықты талдау

Түйеқұстар барлығы құнды: аяқтары, қанаттары және құйрықтары. Құсты өсіру шығынсыз болады: қанаттары, диеталық еті және терісі. Соңғысы ең құнды өнім болып саналады және әлемдік былғары нарығында қолтырауын мен пілдің терісінен де жоғары саналады.



Біздің еліміздегі сирек кездесетін құстың тірі салмағындағы коммерциялық өнім 40%. Бұл ірі қара малға қарағанда, қой мен үлкен үй құсына қарағанда көбірек. Түйеқұстың бір ұрғашысы 60 тұқым әкеледі соның ішінде 30 балапан шығады.

Біздің елемізде түйеқұс еті "Рамстордың" дүкендерінде ғана сатылады. Бір килосы 3,5 мың теңге тұрады. Және тұқымы – 5 мың. Біз бұған қарамаймыз, бұл жаппай сатып алушы емес. Біздің мақсатымыз – көптеген ауылдарға шаруашылықты тарту. Және еттің өзіндік- құны басқаша болады.

Фермерлердің айтуынша түйеқұстардың ауылдық жерлерде өсіру кезінде еттің өзіндік-құнын жылқы етіне теңестіруге болады екен. Көршілес Ресейде деликатестің жылдық тұтынылуы 100 тоннаны құрайды. Қазақстанда фермерлер пайдалы етке деген ұсыныс төменірек деп есептейді. Соңғы кездері әлемде бұл өнімге деген бағалар өсіп келеді, себебі құстың басы азайып бара жатыр. Сарапшылар бұны тұқымның сұранысы көбейгендігімен түсіндіреді. Бүгінгі таңда республикада түйеқұстардың өсіру мен өндірумен айналысатын 25 кәсіпорын бар, соның ішінде 5 ірі ферма және 20 қосалқы шаруашылық.

Қазақстанда түйеқұстарды өндіру бойынша алғашқы ферма болыЖШС «Айканат Кустары», табылады, ол Алматы облысында орналасқан, онда Голландиядан бірнеше ондың түйеқұстар әкелінген. Ал қазіргі кезде 10 жыл ішінде бұл фермада 300 бас ірі және 500 түйеқұс балапаны бар.

Тағы бір ірі түйеқұс фермасы болып ЖШС «Казахстанский страус» (Костанай обласы) - түйеқұстардың өсіру бойынша мамандандырылған кәсіпорын болып табылады, дәлірек айтқанда жұмыртқа мен тұқымды құстардың қамтамасыз етуі.

Сонымен қатар, Оңтүстік Қазақстан облысында ЖШС «Корпорация Атамекен» жұмыскерлерімен түйеқұс фермасын соғу бойынша жобаны іске асыру басталды. Қазіргі таңда үйретінген аңдар жақсы жеміс әкелеледі. Оңтүстік-Қазақстан облысының түйеқұс ұстаушылары ет пен тұқымды өткізуден табыс алады, сондықтан жақын арада түйеқұстардың қауырсындарын қолдану тәсілдері үйретіліп жатыр.

Сонымен қатар, қазақстандық зерттеушілер фермаларда түйеқұстардың жеке түрлерін өсіруді ойластырып жатыр, алайда көптеген қарсылықтар негізінде жаңа отандық тұқымды өсіру әлі ерте деген пікірге келді. Қазіргі кезде ең тиімдісі қолда бар түйеқұс түрінің сипаттамаларын, яғни тұқымы, салмағы және т.б. жақсарту кезделіп отыр.

Осылайша, түйеқұс шаруашылығының Қазақстанда дау перспективалары өте жоғары, алайда селекциялы жұмыс туралы айту үшін әлі де 10 жыл уақыт керек.

Түйеқұстарды өсіру технологиясы

Жеке шаруашылықта түйеқұстар қыста, терең төсеніште, жылы жайларда сақталады, ал жазда- табиғи топырақта жайылымдарда тұрады. Сақтау әдісі мен уақыт мерзіміне байланысты түйеқұстардың әрбір түрі өсірудің жеке шарттарын талап етеді, және олар жоғары өнімділікке және түйеқұс шаруашылығының өнімін алуға ықпал етеді. Түйеқұстардың бөлмесін құрғақ, мүмкіндігінше ашық, жарық, өте таза және жыл мезгіліне сәйкес келу керек. Егер қандай да бір шарттар сақталмаса, онда олар кеткен шығынға сәйкес саны мен сапасы бойынша қажетті өнімді бермейді және оларды өсіру тиімсіз болып есептеледі. Бұндай жағдай болмас үшін құс өсіруші орындарды соғуға және таңдауға қатаң назар аудару керек, түйеқұстар үшін жақсы жағдай жасалуы тиіс. Түйеқұстардың барлық түрлері өте шыдамды және өсіру де жеңіл. Олар суықтан қорықпайды, бөлмелерге талапты емес, алайда түйеқұстардың ауа температурасының -20°C дейін ғана төмендеуін көтере алатынын ескеру керек, сондай ақ біздің елімізде қыс мезгілі басталғанда ұрғашылары тұқым беріп, балапандарын шығара бастайды.

Фермада түйеқұс үйірінің өндірілуі келесі әдістермен жүргізіледі.

Аналық тұқым басы бөлмедеге маусымға немесе жайылымдағы бос жүргенінен байланысты, тұқымдарын әрдайым ұяларынан алып тұрады, бұл тұқымды басып шығуды жеделдетеді (бір ұрғашыдан 40 тұқым алады). Тұқымдарды инкубаторға салады, ал балапанды үлкендерсіз өсіріп шығады.

Аналық тұқым басын жайылымы бар жабық бөлмеде бір жыл бойы ұстайды. Тұқымдарды ұялау кезінде түйеқұстардан алып қоймайды, оларға балапандарын өздері басып шығуына мүмкіндік береді. Жасанды өсірудің аталмыш әдіс бойынша адамның қорғауы аналық үйірімнің жыртықштардан қорғау және үлкен балапандарды тамақтандыруды талап етеді. Бұл кездегі қайта өндірістің қарқындылығы 15-20 тұқымды құрайды. Бұл әдісті қолдану инкубаторларда үнемдеуге мүмкіндік береді.

Аралас әдіс. Бұл әдіс бойынша балапандарды инкубаторларда да, табиғи әдіспен де басып шығарады. Бұл әдісті қолдану ұялы маусымның аяғында балапандарға тұқымның кейбір бөлігін басып шығаруға мүмкіндік береді. Бұл балапандардың шығуы кезінде оны басып шығаруға кеткен шығындарды үнемдеуге мүмкіндік береді.



Қандай да бір технологияны қолдану түйеқұс фермасы үшін нақты шарттармен қажетті шығындарға қатысты мүмкіндіктерге байланысты. Ірі ферма үшін ең тиімдісі түйеқұстарды өсірудің бірінші және үшінші түрі тиімді.

Ферманың учаскесі

Түйеқұстарды алу алдында, қысқы орын мен жайылымды жерлерге арналған учаскені таңдау керек. Учаске құстардың биологиялық ерекшеліктеріне, және технологиялық және санитарлы шарттарына сәйкес келу керек. Фермаларды ұйымдастыру кезінде жіберілетін қателіктердің бірі, құрылыс үшін учаскені дұрыс таңдамау болып табылады. Кез-келген құс фермасы – бұл өндірістің учаске (оның көлеміне, шығарылатын өніміне және өнімділікке байланысты), оның тиімділігі оның материалды-техникалық қамтамасыз етілуіне байланысты. Ферманың дұрыс жұмыс істелуі үшін алдымен электр тізбектерінің, су құбырларының жақындығы қажет. Фермада өсірілген өнімді автокөлікпен шығаруға болады. Сондықтан учаскені қала шетінде, шоссе жолына жақын таңдаған дұрыс, бұл жер асты жерлерін соғуға және сатып алушыға өнімді жеткізу кететін шығындарды қысқартады. Алайда түйеқұс фермасын жол шетінің бойында орналастыруға болмайды.

Біз КХ-тың құрамында орын мен учаске болатын нұсқаны қарастырамыз

Негізгі инвестициялық бағыттар

Аталуы	Өлшем бір	Саны	Баға, тг/бас	Сома, тг.
Еркек түйеқұстар (3-4 жас)	Бас	10	230 000	2 300 000
Ұршаы түйеқұстары (3-4 жас)	Бас	20	230 000	4 600 000
Түйеқұс жұмыртқасының инкубаторы 60 дана.	Дана	1	280 000	280 000
Өрісті соғу	сот.	160	10 000	1 600 000
Жайылым жерлерді жалға алу	га	5	200	1 000
Жылына жем				568 200
Жылына балапандар жемі				1 894 000
Келесі жылғы балапандардың жылдық жемі				1 894 000
Еңбек ақы				1 440 000
Барлығы:				14 577 200

Жылына бір басқа кететін жемдерге деген қажеттілік

Жем	жыл,кг қажеттілік	Баға	Сома
Комбикорм ПК-5 (0-6 апта)	18	130	2 340
Концентрациаланған жемдер (6-16 апта)	100	20	2 000
Ұнтақталған жүгері	125	40	5 000
Жоңыршқа	120	30	3 600
Жаңа көпжылдық шөптер	200	30	6 000
Барлығы:			18 940

1 операциялық кезеңге пайда мен табыстар есебі

Статьялардың аталуы	1 жыл	2 жыл
Өткізуден түскен табыс	1 500 000	20 860 000
Тұқымды сатудан	1 500 000	1 500 000
Етті сатудан		12 000 000
Тұқымнан жасалған кәдесыйларды сатудан		400 000



ОҢТҮСТІК ҚАЗАҚСТАН ОБЛЫСЫ
КӘСІПКЕРЛЕР ПАЛАТАСЫ

Тырнақтан жасалған кәдесыйларды сатудан		800 000
Теріні сату		6 160 000
Тікелей шығындар	2 462 200	2 462 200
Жалпы табыс	-962 200	18 397 800
Жалпы операциялық шығындар	1 869 696	1 869 696
Еңбек ақы	1 440 000	1 440 000
Еңбек ақы қорынан аударымдар	153 696	153 696
Жарнама	36 000	36 000
Коммуналды төлемдер (энергия, су, қоқыс)	240 000	240 000
Операциялық табыс	-2 831 896	16 528 104
Корпоративті қосымша құн салығы	0	625 800
Таза пайда	-2 831 896	15 902 304

Өнімді сатудан түскен табыс (жалпы өткізу)

Өнімді өткізуден түскен табыс	Саны	Бағасы	Сома
Ет	6 000	2 000	12 000 000
Тұқым	500	3 000	1 500 000
Тұқым кәдесыйлары	200	2 000	400 000
Тырнақ кәдесыйлары	400	2 000	800 000
Терісі (1 түйеқұстан 1,5 м2)	200	30 800	6 160 000
Жалпы			20 860 000

Тікелей шығындар: Жылына бір бас түйеқұсқа қажеттілік 18 940 теңге. Жылына барлығы: 30 бас * 18 940 теңге = 568 200 теңге, 200 бас (балапан) * 18 940 теңге/2 = 1 894 000 теңге (6 айға өсіру.).

Операциялық шығындар

Шығындар	Айына	Жылына
Еңбек ақы (60 000 теңге 2 жұмыскер)	120 000	1 440 000
Коммуналды төлемдер (энергия, су, қоқыс)	20 000	240 000
Жарнамаға кеткен шығындар	3 000	36 000
Барлығы	143 000	1 716 000

Еңбек ақы қорынан аударымдар

Әлеуметтік салық

Жобаны ұсынушы өзі үшін екі айлық есепті көрсеткіш көлемінде және әрбір жұмысшы үшін бір айлық есепті көрсеткіш көлемінде әлеуметтік салық төлейді (1 852 теңге АЕК * 2 * 12 ай. + 1 852 теңге АЕК * 1 жұмыскер * 8 ай. = 59 264 теңге).

Әлеуметтік аударымдар еңбек ақы қорынан міндетті зейнетақы аударымын алып тастағанда 5% тең (1 440 тыс. теңге *(1-10%)*5%= 64 800 теңге).

Әлеуметтік салық, теңге	88 896
Әлеуметтік аударымдар, теңге	64 800
Барлығы	153 696



Салық және бюджеттік аударымдар. Жоба бойынша қосымша құн салығы салудың қарапайым жүйесі бойынша, табыстан 3% бойынша - 625,8 тыс. теңге (20,8 млн. теңге * 3%).

Жоба қолда бар жайылым жерлер мен қажетті құрылымдары бар жерге жасалынған.

Жобаны қаржыландыру және мемлекеттік қолдау шаралары

Егер сіздің жеке қорларының болмаған жағдайда, алайда осы істі ашуға деген ынтаныз болса, қосымша капиталды тартудың бірнеше әдісі бар. Қаржыландыру түрлері:

ЕДБ арқылы несиелендіру. Қаржылық есептер 3 жылда төленетін, жарты жылға мерзімін ұзартып, ары қарай ай сайынғы төлемдермен, 14% пайыз қойылымы бойынша есептелген.

«Жұмысбастылық-2020 бағдарламасын» іске асыру бойынша несиелендіру. Бағдарлама ауылдық жерлердегі тұрғындардың жеке бизнесін ұйымдастыруға бюджеттен қор бөлуді қарастырады.



65. АРА ШАРУАШЫЛЫҒЫ



Жұмыстың сауалнамасы:

Инвестициялық жобаның мақсаты: ара балы өндірісі.

Өнімділік: 7 000 кг жылына, 100 ульеv.

Өнім: ара балы.

Жобаның құны: 3,7 млн. теңге.

Қайтару мерзімі: 1 жыл

Өнімнің тұжырымдамасы

Өнімнің тұжырымдамасы - жергілікті нарықты қамтамасыз ету және ТМД елдеріне экспорттау мақсатында Оңтүстік Қазақстан облысында бал өнімін өндіру.

Өнімнің сипаттамасы

Бал – бізге табиғаттың сыйлаған теңдесіз өнімі. Балдың емдік, ғажайып қасиеттері туралы ежелгіден белгілі. Қазіргі кезде балдың қасиеттері жақсылап зерттелген және әртүрлі аурулардың алдын-алу үшін және емдеу үшін қолданылады. Көптеген адамдардың жақсы көретін және ашсеберде жеке өнім ретінде кеңінен қолданатын хош иісі мен керемет дәмімен қатар, балдың ғажайып бактерияға, бактерицидтерге қарсы қасиеттері де бар.

Маркетинг жоспары және нарықты талдау

Шығыс Қазақстан облысының негізі өнімі ретінде бал табылады. Оның отаны Рудный Алтайдағы Глубоковоский ауданының Бобровка ауылы. Бал шаруашылығы бұл жерде бұрынғы ғасырда алғашқы көшіп келушілермен бірге дамыды. Құрылыс дәуірінде, кооперация жүйесі бұзылған кезде бұл сала жойылып кету үстінде болды.

ШҚО өнеркәсіптік бал шаруашылығының алғышарттары аз емес, сондықтан мемлекеттік қолдау оның дамуының жақсы ықпалы болып табылды. Ауданда балшелектердің саны және бал өндірісінің көлемі бірқатар өсті. Соңғы үш жылды 900 тоннадан 4000 дейін өсіп, 2013 жылы 500 тоннаға жетті, ал болашақ кезендерде үш есе көп алу жоспарланып отыр.

2010 жылы облыстық бюджеттен омарташыларға 4 млн теңге жәрдемақша алған. Соңғы он жылда оның көлемі 48 млн теңгеге өсті. 2013 жылы бөлінген қаражаттың жалпы соммасы 50млн теңгеге жетті.

ШҚО Глубоковск ауданында қазіргі таңда 6 арамен шұғылданушы шаруалар жұмыс істейді. Сонда «Шығыс Қазақстан омартасы» деп аталатын толық жоба жұмыс жасайды.

ОҚО Мақтаарал және Түлкібас аудандарында ара шаруашылығы жедел түрде дамуда. Жыл сайын арашы орташа жылына 4000 кг өндіреді.

Технологиялық процессі

Технология бал жанұясының келесі атақты ерекшеліктеріне негізделген. Біріншіден, шартәрзді ара ұрпағы 50 мың соттық ұяшықтардан тұрады, оның диаметрі 340-360 мм, сондай –ақ бұл көлемі олардың кәрезде тұрғанына байланысты емес. Екіншіден, ара ұрпағының бір бөлігі бұзылған кезде жанұя оны қалпына келтіру үшін қатты жұмыс атқарады. Осыған сәйкес әрдайым ұяшықтың бүтіндігін шектен шықпай бұзып тұру қажет, сонда аралар әрдайым белсенді жұмыс істеп тұрады.

Есептер мен тәжірибелер нәтежиесінде корпусы 140 мм жоғары орналасқан көп корпусы сегіз-он екі рамалы балшелектерді қолдануға болады. Суретте сегіз және он екі рамкалы балшелек корпустарының оптималды көлемін анықтайтын сызба көрсетілген, ара ұрпағы үш корпус рамкаларында болатын және горизонталды жылжымайтын куб құрауға болады. Бұндай жағдайда ұяшықты екі жақын орналасқан бөлікке бөлуге болады және олардың арасында жаңа корпус қойылады, ара ұрпағының ұяшығынан 0,25-0,35 көлемді құрайды. Жоғарғы және үстіңгі жағында 9-11



күндік корпустар қала береді. Қарапайым жағдайларда бұл жағдай ұяны қалпына келтіруді және иісклды 10-12 күнде қайталауды қатамасыз етеді.

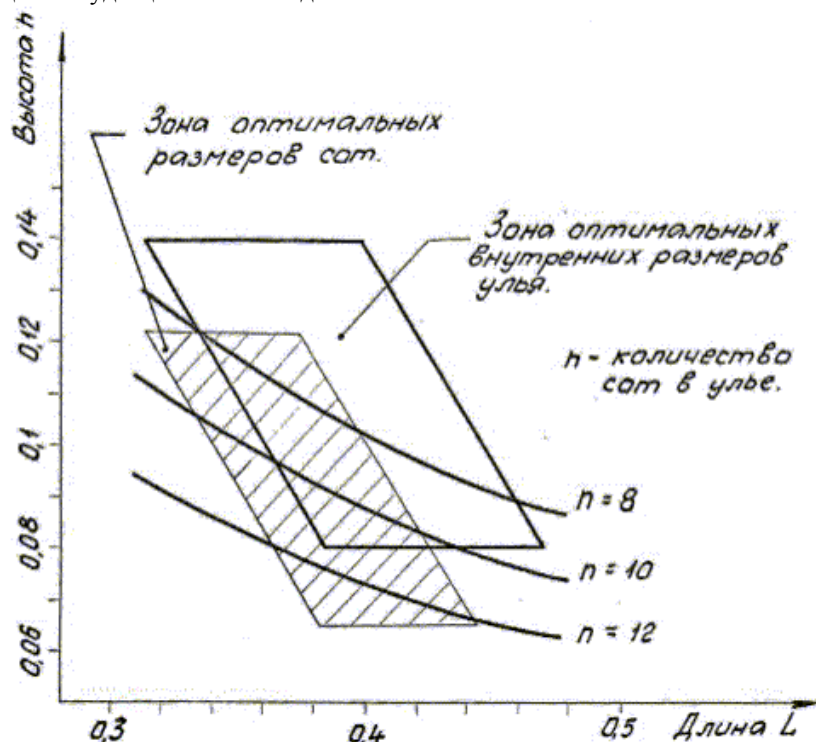

Жақсы алған кезде осындай корпустарды ара ұяшығының үстінде қойып шығу керек. Бұл аралардың белсенділігін түсіруге жол бермейді. Бұл операциямен қатар, піскен балы бар ең жоғарғы корпустарды және босаған төменгі корпустарды алып тастауға болады. Өнім жоқ кезде ара жанұяларын қоспасыз қант сусынымен тамақтандыру керек. Балды жинап біткеннен кейін жанұяның беріктігін құртатын қыс кезіндегі корпустарды және балы бар корпустарды алып тастайды. 3,5-4,0 кг салмағы бар орташа құс жанұясы ішінде қыстайды, ол 3-4 корпуста тұрады. (Қыстау бостандықта қосымша жылусыз жүреді).

Бал шаруашылығы индустриясындағы негізгі проблема ол қолайсыз табиғи жағдайлар. Құрғақшылық немесе жаңбырлар бал жинауға кері әсер етуі мүмкін. Бұл тәуекелділікті азайтуға бал шелектерін қолайлы жаққа ауыстыратын көшпенді әдіс көмектеседі. Бұл әдіс әрбір шелектен өнімділікті 40 кг бал алуға шейін жоғарылатуға мүмкіндік береді. Алайда көлік шығындары және жүк көліктерін жағлау алу шығындары пайда болады. Көшпенді әдіс Қазақстанның балшылары арасында көп кездеседі, себебі бұл бал шаруашылығынан алынатын өнім көлемін жоғарылатады және басқа кәсіпкерлермен бір жерге қоныстануға мүмкіндік береді.

Аталуы	Өлшем бірлігі	Саны	Бағасы	Сума
Шелектерді көму	шт.	100	15 000	1 500 000
Ара жанұясы	ед.	100	10 000	1 000 000
Жабдықтар	шт.	1	90 000	90 000
Барлығы:				2 590 000

Барлық шығындар:

Балшелек, аралар, жабдықтар – 2 590 000 теңге

Еңбек ақы – 1 105 000 теңге

Барлығы: 3 695 000 теңге.

1 кг балдың өзіндік құны = $3\,895\,231 / 7\,000\text{ кг} = 527,85$ теңге

Сату құны = 1 000 теңге/кг

Таза пайда = 1 000 теңге – 527,85 теңге = 472,14 теңге

Жалпы таза пайда: 472,14 теңге * 7 000 кг = 3 305 000 теңге

Барлығы: 3 305 000 теңге.



Инвестициялар және жобаны іске асыруға кететін шығындар

Шығындарды аталуы	Шығындар, тг
Балшелек сатып алу	1 500 000
Ара жанұясы	1 000 000
Жабдықтар	90 000
Еңбек ақы	1 105 000
Барлығы	3 695 000

Балшелектерді, араларды, жабдықтарды сатып алуға, еңбек ақыға кететін алғашқы инвестициялар 000 теңге.

3 695

Қаржылық жоспар

Статьялардың аталуы	201X
Табыс	7 000 000
Өндірістік шығындар – <i>Шикізат және материалдар</i>	2 500 000
Жалпы пайда	4 500 000
Барлық операциялық шығындар	1 320 657
<i>Еңбек ақы</i>	<i>1 105 000</i>
<i>Жабдықтар</i>	<i>90 000</i>
<i>Еңбек ақы қорынан аударымдар</i>	<i>125 657</i>
Операциялық табыс	3 179 343
Корпоративті қосымша құн салығы	210 000
Таза пайда	2 969 343

Қызметтерді іске асырудан түсетін табыс

1 кг бөлшек бағасы 1 000 теңге. 100% балды сатудан түсетін жалпы табыс: 7 000 кг. x 1 000 теңге = 7,0 млн. теңге жылына.

Балдың жылдық шығымы, кг	7 000
Балдың бағасы, теңге/кг	1 000
Табыс, теңге	7 000 000

Шикізат және материалдар

Балұстаушылар үшін тікелей шығындар ретінде балшелек және бал жанұяларын сатып алу. 7 000 кг балға, 100 шт. балшеле керек, 100 ед. аралық жанұя. Өнімнің жылдың шығымы 7000 кг/100 балшелек.

Еңбек ақы және бюджеттік аударымдар

Лауазымы/Мамандар	Айлық еңбек ақы, теңге	Саны	Жылдық еңбек ақы, теңге
Қарауыл	15 000	1	105 000
Омарташы	100 000	2	1 000 000
Барлығы			1 105 000

Әлеуметтік салық

Жобаны ұсынушы өзі үшін екі айлық есепті көрсеткіш көлемінде және әрбір жұмысшы үшін бір айлық есепті көрсеткіш көлемінде әлеуметтік салық төлейді (1 852 теңге АЕК * 2 * 12 мес. + 1 852 теңге АЕК * 1 работника * 7 мес. + 1 852 теңге АЕК * 2 работника * 5 мес. = 75 932 теңге).



**ОҢТҮСТІК ҚАЗАҚСТАН ОБЛЫСЫ
КӘСІПКЕРЛЕР ПАЛАТАСЫ**

Әлеуметтік аударымдар еңбек ақы қорынан міндетті зейнетақы аударыдарын алып тастағанда 5% тең (400 000 теңге $*(1-10%)*5% = 18\ 000$ теңге).

Әлеуметтік салық, теңге	75932
Әлеуметтік аударымдар, теңге	49725

Салық және бюджеттік аударымдар. Жоба бойынша қосымша құн салығы салық салудың қарапайым жүйесі бойынша, табыстан 3% бойынша - 120 мың. теңге (7,0 млн. теңге * 3%).

Жоба қолда бар жайылым жерлер мен қажетті құрылымдары бар жерге жасалынған.

Жобаны қаржыландыру және мемлекеттік қолдау шаралары

ЕДБ арқылы несиелендіру. Қаржылық есептер 3 жылда төленетін, жарты жылға мерзімін ұзартып, ары қарай ай сайынғы төлемдермен, 14% пайыз қойылымы бойынша есептелген.

«Жұмысбастылық-2020 бағдарламасын» іске асыру бойынша несиелендіру. Бағдарлама ауылдық жерлердегі тұрғындардың жеке бизнесін ұйымдастыруға бюджеттен қор бөлуді қарастырады.



66. ҚҰС ФЕРМАСЫ



Жобаның сауалнамасы

Инвестициялық жобаның мақсаты: кіші құс фермасы.

Өнімі: тайық еті, тауық тұқымы.

Жобаның құны: 7 089 000 теңге.

Қайтару мерзімі: 5 жыл.

Кіші құс фермасын ұйымдастыру бизнесі

Құс еті мен құс тұқымының нарықтағы өсіп келе жатқан бәсекелестігіне қарамастан, кіші құс фермасының дұрыс ұйымдастырылған жұмысы табысты бизнес болып табылады. Кіші құс-фермасын ашу жаңадан бастап келе жатқа кәсіпкерлер үшін мынадан басталады:

- Болашақ фермасының көлемін анықтау (500 бас, 1000 бас);
- Болашақ ферм үшін орын мен жабдықтарды таңдау;
- Тауық балапандарын жеткізушілерді іздеу;
- Жем базасын жоспарлау;
- Жобаны қаржыландыру көздерін таңдау;
- Құс құрамының технологиясын.

100 бас құсқа арналған кіші құс фермасының ашылу мысалын қарастырамыз. Кіші құс фермасы үшін орын дайын дейік, оны соғуға шығындар қажет емес.

Өнім мен қызметті сипаттау

Кіші құс фермасы бірнеше бағыт бойынша жұмыс атқарады:

- 1.Тұрғындарға дайын өнімді ары қарай сату үшін тауық еті мен тұқымын өндіру;
- 2.Балапандарды өсіруге арналған жеке инкубатор қою.

Сонымен қатар тауықтардың келесі түрлерін ұстаған жөн:

- Тұқым көп беретін, «Леггорн» немесе тұқымды кросстар. Тез піседі, осы бағыттары тауықтардың орташа тұқым берушілігі жылына 200 тұқым;
- Етті, бұл «Корниш», «Брама», «Кохинхин», кросс «Кобб 500» (бройлер). Үлкен қораздардың тірі салмағы 5 кг, тауықтардікі 3кг.

Маркетинг жоспары

Құс фермасының негізгі бәсекелестері болып ірі құс фабрикалары табылады, оларда ет пен тұқымды өткізудің жеке нүктелері бар. Әдеттегідей, осындай кәсіпорындар бағаны жоғары ұстамайды, және тұрақты сатып алушылар базасын жасап алған.

Өнімді өткізу келесі әдістермен іске асырылады:

- Жоғарғы сатылым жерлерде, мысалы, нарықтарда «шығып сату» форматында өнімді сату;
- Жақын аумақтардың сауда нүктелеріне өнімді жеткізу;
- Көтерме ұйымдардың сауда нүктелеріне өнімді жеткізу;

Жеке сату нүктелерін орнату тіпті жақсы болар еді, алайда ол шін үлкен өнім көлемлері және басқа инвестициялар қажет.

Бәсекелестік артықшылықтарының бірі, кіші құс фермасының өнімі «үй» жағдайында жасалған. Еті мен тұқымының сапасы жоғары, бұл үлкен жетістік.



Технологиялық процесс және өндірістік жоспар

Құстың 1000 басын өсіру үшін 100м² аудан қажет. Орындарды тиімді қолдану мақсатында құстарды ұстаудың клеткалы әдісін қолдану керек. Клеткалы әдіс бойынша орнықтырудың нұсқалы нормасы 1 м² 5 бас.

Ауданды үнемдеу үшін, клеткаларды 2-3 қатармен орнатуға болады. Клеткалар жеке дайындалады, немесе өндірушіден алуға да болады. 5 басқа арналған 1 клетканың бағасы 10 000 теңгеден басталады. Егер құс фермасында құс басын өсіру жоспарланып отырса, онда инкубатор ИЛБ -0,5М ресей жабдығын қолдану тиімді. Инкубатор 770 тауық тұқымын сидырады. Балапандардың инкубациялау мерзімі 21-22 күн құрайды. Етті және тұқымды тауықтардың түрлері 500 бас болып теңдей орналастырылады.

Кіші құс фермасы өнімін шығарудың жоспарлы көлемі жылына 1000 бас. Етті бағыттағы құс өзінің сою салмағына 50-ші күні жетеді. Осыған сәйкес жылына 6 тұқым өсіруге болады. Сонымен жылына 3000 бас немесе 9 тонна құс еті шығарылады.

Тұқымды бағыттағы құстар орташа есеппен жылына 200 тұқым береді. Осыған сәйкес 1 жылда 500 тауық 100 мың тұқым береді.

Құсты дұрыс ұстаудың басты қағидаларының бірі орындардағы қолайлы микроклиматтың болуы. Балапандар және өскен тауықтар әртүрлі орындарға орналастырылу керек. Мысалы біркүндік балапандар үшін 34 градус болу керек, ал 60 күндік тауықтарға 18 градус жеткілікті.

Балапанды клеткада өсіру кезінде алғашқы 3 аптада тәуліктік жарықтандыруды қолдану керек. Өсуі бойынша жасанды жарықтандыруды 17 сағатқа дейін қысқартады. Тауықтарды тамақтандыруға өсімдік және мал жемдерін, ұн қоспаларын, витаминдерге бай жемдерді қосу керек.

Бір күнде бір тауыққа кететін шығын:

Аталуы	1 тауыққа саны	Бағасы	Сома (теңге)
Комбикорм	220 грамм	45	9,9

Жобаның бастамасына кететін негізгі шығындар

Салымның аталуы	Саны	Бағасы (теңге)	Сома (теңге)
30 күндік тұқымды балапандар	500	550	275 000
30 күндік бройлер тауықтар	500	700	350 000
Клеткалар	200	15 000	3 000 000
Басқа да жабдықтар	1	400 000	400 000
Орынды жөндеу (100 м ²)		1 200 000	1 200 000
Инкубатор ИЛБ -0,5М	1	300 000	300 000
Тоңазытқыш камера	1	500 000	500 000
Барлық шығындар			6 025 000

1 операциялық жылға пайда мен шығындар есебі

Статьяның аталуы	Жылына, теңге
Қызметті сатудан түскен табыс	7 848 000
Тікелей шығындар	3 564 000
Жалпы табыс	4 284 000
Барлығы операциялық және тікелей шығындар	2 832 120
Еңбек ақы	1 800 000
Еңбек ақы қорынан аударымдар	192 120
Тәуліктік балапанды сатып алу	540 000
Жарнама	60 000
Коммуналды төлемдер (электроэнергия, су, қоқыс шығару)	240 000
Операциялық табыс	1 451 880
Ұжымдық қосымша құн салығы	235 440
Таза пайда	1 216 440



Өнімді өткізуден табыс

Өндірістік жоспар	Өлшем бірлігі	Бағасы, теңге.	Айна өткізу көлемі (теңге)	Айлық табыс, (теңге)
Тауық еті	кг	700	700	490000
Туық	шт	20	8200	164000
Барлығы				654000

*Жылына барлығы: 654 000 теңге*12ай= 7 848 000 теңге*

Тікелей шығындар: Бір басқа бір күнде жем 200 грамм , жылына 220гр*30күн*12ай*1000 дана бас = 79 200кг.
Барлық шығындар жылына: 79 200кг*45 теңге = 3 564 000 теңге.

Операциялық шығындар

Шығындар	айына	Жылына
Еңбек ақы	150 000	1 800 000
Коммуналды төлемдер (энергия, су, қоқыс)	20 000	240 000
Тәуліктік балапанды сатып алу	45 000	540 000
Жарнама шығындары	5 000	60 000
Еңбекақыдан аударым (5% айлықтан)	7 500	90 000
Итого	227 500	2 730 000

Қызметкерлер штаты. Кәсіпорынның ұйымдастырушылық құрылымы келесі ұйымдастырушылық бірліктерден тұрады:

	Адам саны	Еңбек ақы ай/тг	Еңбек ақы жыл/тг
Сату бойынша менеджер	1	50 000	600 000
Жұмыскерлер	2	100 000	1 200 000
Барлығы	3		1 800 000

Әлеуметтік салық. Жобаны ұсынушы өзі үшін екі айлық есепті көрсеткіш көлемінде және әрбір жұмысшы үшін бір айлық есепті көрсеткіш көлемінде әлеуметтік салық төлейді (1 852 теңге АЕК * 2 * 12 ай. + 1 852 теңге АЕК * 3 жұмыскер*12 ай. = 111 120 теңге). (1 800 мың. теңге *(1-10%)*5%= 81 000 теңге).
Барлығы: 81 000 теңге + 111 120 теңге = 192 120 теңге.

Ұжымдық қосымша құн салығы: 7 848 000 теңге (Өткізуден түскен табыс)*3% = 235 440 теңге.

Жобаны қаржыландыру Егер сіздің жеке қорларының болмаған жағдайда, алайда осы істі ашуға деген ынтаңыз болса, қосымша капиталды тартудың бірнеше әдісі бар. Қаржыландыру түрлері:

ЕДБ арқылы несиелендіру. Қаржылық есептер 3 жылда төленетін, жарты жылға мерзімін ұзартып, ары қарай ай сайынғы төлемдермен, 14% пайыз қойылымы бойынша есептелген.

«Жұмысбастылық-2020 бағдарламасын» іске асыру бойынша несиелендіру. Бағдарлама ауылдық жерлердегі тұрғындардың жеке бизнесін ұйымдастыруға бюджеттен қор бөледі қарастырады.



67. БӨДЕНЕ ӨСІРУ



Жобаның

сауалнамасы:

Инвестициялық жобаның мақсаты: бөдене өсіру.

Өнімділігі: жылына 250 000 жұмыртқа

Өнімі: бөдене тұқымдары.

Жобаның құны: 1,5 млн. теңге.

Қайтару мерзімі: 1 жыл.

Жобаның тұжырымдамасы

Ұсынылып отырған инвестициялық жобаны іске асыру арқылы бизнесті ұйымдастыру. Қазақстан нарығын бөдене тұқымдарымен қамтамасыз ету мақсатында жапон тұқымының бөденелерін өсіру.

Өнімнің сипаттамасы

Бөдене тұқымдары көптеген тағамдық қоспалары бойынша тауық етінен дәмді. Бес бөдене тұқымында, бір тауық етінің салмағы бойынша салыстырғанда калий 5 есе көп, 4,5 есе темір көп, 2,5 есе В1 және В2 витаминдері бар. Бөдене тұқымдарында А дәрумені, никотин қышқылы, жанартас, мыс, кобальт, және басқа да аминқышқылдары көп. Бөденелерде тұқымда ақуыздар басқа құстарға қарағанда көбірек болады. Мысалы тауық тұқымында 55,8% ақуыз, бөденеде – 60%.

Бөдене тұқымдары адамға қажетті концентрацияланған биологиялық жиынтық болып табылады, бұл нағыз денсаулық ампулалары болады. Әдебиетте бұрынғы кездері бөдене тұқымдары мен еттері шығыс дәстүрле емдеуде қолданған деген мәліметтер бар. Осы себептен Жапония бұл құстарды үйде сақтап, селекциясын дамытты. Мысыр фараондарының уақытысында бөдене еттеріне емдік қасиеттерді қосаты. Жапонияда қазіргі кезде шикі бөдене тұқымдарын апельсин шырынымен араластырып астма ауруын емдеу үшін қолданады.

Бөдене тұқымдары тамақтанудың құнды өнімі болады, ол балалардың және үлкендердің кейбір ауру түрлерін емдеуде диетасына қосылады. Ол қандай да бір тұқымдарды жеуге болмайтын адамдардың өзінде аллергия туындатпайды.

Орталық Азияда бөдене үй жағдайында тұрса, сол үйге байлық пен ырыс алып келеді деп есептеледі. Сонымен қатар бөденелерді әдемі қауырсындары үшін де құрметтейді. Ежелде Курск губерниясында өлең айтатын үй бөденелерін ұстаған, олар курск бұлбұлдарынан төмен саналмаған.

Маркетинг жоспары және нарықты талдау

Бүгінгі таңда көптеген адамдар салауатты өмір салты туралы ойланып келеді, оның ажырамас бөлігі болып тамақтану рационын дұрыс таңдау табылады. Көптеген тамақ өнімдері тағам қасиеттерінің қажетті деңгейін бере алмайды. Осыған байланысты, әртүрлі тағамдық қоспалар, дәруменді және минералды кешендер және басқа да препараттар өте танымал.

Алайды, табиғи, өзінің тағамдық құндылықтарына бай өнім бар – ол бөдене тұқымдары мен еті, олар қажетті тағам заттарының деңгейін толтыруға және қалпында ұстауға қабілетті.

Көптеген тағамдық қасиеттеріне және осы тағам өнімдерінің қол жетімділігіне қарамастан, оларды Қазақстанда тарату және қолдану дамымаған. Мысалы, Жапонияда оқушылармен күнделікті бөдене тұқымдарын қолдануы мемлекеттік заңдардың қатарына қосылған.

Сарапшылардың айтуынша, бөдене тұқымдарына деген сұраныс төрт есе асады. Жобада ет нарықтары, әмбебап дүкендер, кафе, мейрамханалар және басқа да тамақтану ұйымдары арқылы өнімді өткізу ұсынылып отыр.

Технологиялық процесс



Қазіргі кезде үй бөденелерінің түрлері өте көп.

Үй жағдайларында бөдене асыраушылар – келесі бөдене түрлерін асырағанды ұнатады; жапондық, мраморлы, ағылшын, қара және ақ, «фараон», эстондық, сонымен қатар осы тұқымдарды будандастыратын әртүрлі тұқымдар.

Әр түрлі түрдегі бөденелер бір бірінен мүсіні, дене салмағы, қауырсын түсі, тұқым беруі және т.б. бойынша ажыратылады.

Жапон бөденесі. Бұл тұқым Жапонияда шығарылған, негізі жабайы бөденелер болған. Жапон бөденелерінің денесі ұзартылған, қанаты және құйрығы қысқа. Үлкен бөденені ұрғашысынан алдыңғы жағынын бояуы бойынша ажыратуға болады. Еркектердің беті мен тамағы қоңыр, көкірегі – ашық қоңыр. Ұрғашылардың алдыңғы жағы ашығырақ, көкірегінде ұсақ алалары бар.

Еркектердің тірі салмағы 13 г. Ұрғашылардың салмағы 150 г дейін жетеді. Тұқымдарын 4-60 күнде баса бастайды, және бір жылда 300 ге жуық тұқым басып шығарады. Тұқымы үлкен емес 9-11 г. Тұқымдардың жетілуі 80-90%. Жапонд тұқымдарының басты кемшілігі, шыққаннан кейін балапандарын жеп қояды.

Қазіргі кезде жапон бөденесінде жиырма шақты мутанты тұқымдары бар. Олар қауырсынның түсін ажыратады. Осы жағдайды селекционерлер қолданып жаңа тұқымдары мен түрлерін шығарған.

Мәрмәрі бөдене. Жапон бөденелерінің мутантты түрі. Құстардың түсі ашық сұр түсті суреті бар, мәрмәрге ұқсайды. Бұл бөденелерде тұқым бекітілген, сұр-қоңыр түсті шоқ тәрізді түске айналдырады. Ұрғашылар мен еркектер бірдей боялған.

Өнімділік қасиеттері бойынша мәрмәр бөденелері жұмыртқалы бағытқа жатады. Салмағы мен тұқым берушілігі бойынша жапондықтар секілді.

Ағылшындық ақ. Ақ мутация ағылшындық ақ бөденелерде кездеседі. Еркектің тірі салмағы 160 гр. Ұрғашысы 190 гр. Тұқым берушілігі 280 дана. Еркектерде бір немесе бірнеше қара дақтары басында және арқасында кездеседі. Өте перспективті тұқым болып саналады. Тұқыммен жабылады, ал еті тартымды тауарлы түрге енеді.

Бөденелерді ұстау шарттары. Орынға деген қажетті нәрселер: ол жақсы желденуі керек, таза ауа кіріп тұру керек, тұрақты температура 17-23 С, жарық түсті, басқа аңдардың болуын, қатты дауыстарды жою керек.

Бөденелерді өсірудің бір ерекшелігі – бұл ауданды көп алмайды. Аз ғана құс басы бар ұяшықты үйдің кез-келген бұрышында ұстауға болады. Ал 120 бөденеге арналған клетканың ауданы 480-600 см² құрайды, бұл 1 м² да аз. 10 квадратты метрде 720 бөденесі бар 6 клеткалы батареиді орнатуға болады.

Алайда осыншам құс басын ұстау үшін міндетті түрде желдеткіш орнату керек, бұл таза ауаның келуін қамтамасыз етеді.

Бөденелердің зат алмасуы өте жоғары, құстар көп жылу бөледі, бұны жасамаса, бөлме ыстық болып кетеді де құстар мазасызданады. Ал қолдан жасалған желдеткіш таза ауаның кіруін қамтамсыз етеді

Күн суық кездегі бөденелердің тірі салмағының 1 кг желдеткіш 1,5 куб/сағ болу керек.

Күн жылы кездегі бөденелердің тірі салмағының 1 кг желдеткіш 5 куб/сағ болу керек.

Суық кездегі бөлмелердегі ауаның жылжу жылдамдығы:

- үлкен бөденелер үшін: үйлесімді - 0,3 м/с (+/- 0,2 м/с)

- балапан үшін: үйлесімді - 0,2 м/с (+/- 0,2 м/с)

Жылы кездегі бөлмелердегі ауаның жылжу жылдамдығы:

- үлкен бөденелер үшін: үйлесімді - 0,6 м/с (+/- 0,2 м/с)

- балапан үшін: үйлесімді - 0,4 м/с (+/- 0,2 м/с)

Бөденелер жарықты ұнатпайды

Күн саулесін жақсы қабылдайды. Алайда әйнек арқылы күн сәулесі қисайып келеді және бөденелерге кері әсер етеді. Как таковой солнечный свет они воспринимают нормально. Но через стекло солнечный свет проходит уже искаженным и действует на перепелов раздражающе.

Бөденелерді бөлмелерде терезесіз де ұстауға болады, уақытша электр жарығы қосылады.

Әртүрлі жастағы құс пен әртүрлі белгіленудегі құс үшін жарықтанудың әртүрлі тәртібі тән.

Тұқым берушілер үшін жарық қатты болмау керек, тәулігіне 16-18 сағат.

10 м² бөлмесі үшін 1 40 Вт жарық жеткілікті

Жарықты бақылау үшін тек жемді көргені жеткілікті.

Бөлменің өзінде бұлыңғыр жарық болу керек.



Бөлмелердің түрі мен құрылымын құстардың санына байланысты таңдау керек. Егер сізде 5 бөдене болса, оларды кішкене клеткаларда ұстауға болады.

100 және одан да көп бөденелерді арнайы клеткаларда ұстаған жөн. Бұндай клеткаларды жиһаз дөңгелектеріне орнатқан өте ыңғайлы. Оны жылжытып, астын жууға болады.

Батарейаның ыңғайлы биіктігі 1 м 60 см.

Бұндай биіктікте клетканың 4 қабаты болу керек. Төменгі қабат еденнен 40 см биік болады. Себебі,

Біріншіден – төменгі жағы құсқа суық және қызмет етуге қолайсыз.

Ұяшықтардың дайындалу материалы туралы әртүрлі пікірлер кездеседі.

Фанерадан жасалған жабық ұяшықтарды қолданады. Тек тордан жасалған ұяшықтарды қолданатындар да бар.

Жобада екінші нұсқа қарастырылған

1. Бұл ұяшықтарды жуу оңай, қайнаған сумен жуып, парогенератормен өңдеу керек.

2. Екіншіден құсты артық жарықтан сақтап қалу үшін, суық кезде жылыны сақтайды, және дуалдары таза ұстау үшін жабық ұяшықтар қолданылады. Алайда ыстық кездерде жабық ұяшықтарда ыстық болуы мүмкін.

Осы кездерде қағаз перделерді ұяшықтың шеткі дуалдарына іледі, қажет болған кезде оларды алып тастауға болады.

Ұяшықтарды дайындау үшін 3 өлшемді ұяшықтары бар торды қолдануға болады.

Ұяшық көлемі 25 мм x 50 мм дуал үшін қолайлы, онда ұяшық орналасқан.

Үлкен тесік арқылы бөдене ұшып кете алады.

25 мм x 25 мм болатын ұяшықты қолдануға болады. Бірақ тамақтану орындарындағы тесікті алып тастау керек. Егер ірі тұқымды болса – құстар оны жылжытып тастайды.

Ұяшықтардың ұзындығы бөденелерге байланысты. Жұмыртқалы және етті тұқымдар үшін артыңғы дуалдың ұзындығы 17,5 см, алдыңғы дуалды 22,5 см. Еденнің еңісі 7-12% тұқымдарға тұқым қабылдауға оңай түсуге мүмкіндік береді. Ұяшықтағы еден үшін үйлесімді тор 12,5ммX25мм болу керек. Бұндай ұяшық арқылы жұмыртқалардың жұмыртқа ұяшығына түсіп кететін еніс жасайды. Еден ұяшық тереңдігінен 10-15 см ұзынырақ болу керек. Алдыңғы дуалмен қуыс арасында тесік болады. Шетінен жұмыртқалары еденге түспейтін шағын шектеу болу керек. Асханалық тұқымды алу үшін бір тауыққа 100-120 см² қажет. Инкубациялық тұқымды алу үшін 120-150 см². Етті тұқымдарда 150-170 см² болады

Бір қуысқа арналған тамақтану фронты 3 см болу керек. Көбірек болғаны да дұрыс. Себебі құс тамаққа оңай жету керек. Ұяшықтың алғашқы дуалын ішке қарай қайырған дұрыс. Құс үшін су берудің 3 түрі кездеседі. Бұл вакуумды, микроыдысты және нипелді. Ұяшыққа немесе үстіңгі қабатқа ыдыс орнатылады, су құбыры жеткізіліп ұяшықтар бойынша су жіберіледі.

Бір құсқа тәуліктік су шығыны -60 мл/тәулік. Ыдысқа қалтқы орнатып су құбырына қоса салуға болады. Сонда су автоматты түрде құйылады. Әрбір ұяшықтың астында тұқым жинағыш орнатылады. Бұл жерде оны дайындайтын материалды дұрыс таңдау керек. Біреулер линолеумнан жасайды, алайда ол жұмсақ әрі ауыр. Болады. Біз поликарбонатқа тоқтадық. Ең жіңішкесі – 4 мм бола береді. Өзі жеңіл және оны жуу қиын емес. Орнату алдында оның үстіне газет төсеуге болады сонда оны сирек жуып тұрады.

Бөденелердің жемі келесілерден тұрады: ақуызды, дәнді, дәруменді, минералды, гравий, су. Аталғандардың біреуінің жетіспеушілігі немесе тым көптігі құстың денсаулығына кері әсер етеді.

Бөденелерді тамақтандыру бойынша екі әдіс қолданылады.

1. Жемдердің нормаланған саны



2. Жемдердің жем салғыштарда үнемі болуы

Жұмыртқа берушілерді көп тамақтандырмаған дұрыс, тұқымды көбірек беру үшін олар аштықты сезініп тұру керек және жемді тәбетпен жеу керек. Бөдененің дұрыс өмір сүруі және жұмыртқа беруі үшін күніне 25-27 гр балансталған жем беру керек.

Айына 800 гр, ал жылына 9 кг жем жейді.

10 өнімді айда ол 250 тұқым береді. Қарапайым математикалық есеппен тұқымның құнын есептеуге болады.

Бөденелерді шектеусіз тамақтандыру тұқымның өзіндік-құнын жоғарылатады. Семірген құс нашар тұқымданады.

Бөденелерді тамақтандыру мөлшері, %

Құрамы	Күзгі-қысқы кезең	Тұқым жіберу кезеңі
Жүгері дәні	20	20
Арпа	20	10
Тары	20	15
Күнбағысты жом	10	15
Ұнтақталған бұршақ	10	5
Сұлу дәні	5	5
Бидай кебегі	5	10
Етті сүйекті ет	2	5
Балық еті	3	5
Шөп-шалам	5	10

Жемге деген қажеттілік кг жылына.

Аталуы	Өлшем бірлігі	Сан	Бағасы, тг/кг	Сома, тг
Жүгері дәні	кг.	864	150	129 600
Арпа	кг.	540	25	13 500
Тары	кг.	702	500	351 000
Күнбағысты жом	кг.	594	38	22 572
Ұнтақталған бұршақ	кг.	270	60	16 200
Сұлу дәні	кг.	216	120	25 920
Бидай кебегі	кг.	378	20	7 560
Етті сүйекті ет	кг.	184	50	9 180
Балық еті	кг.	194	130	25 272
Шөп-шалам	кг.	378	100	37 800
Барлығы:		4 320		638 604

Тікелей шығындар:

Жүгері дәні 864 кг 150 теңге = 129 600 тг

Арпа 540 кг 25 теңге = 13 500 тг

Тары 702 кг 500 теңге = 351 000 тг

Күнбағыс жомы 594 кг 38 теңге = 22 272 тг

Ұнтақталған бұршақ 270 кг 60 теңге = 16 200 тг

Сұлу дәні 216 кг 120 теңге = 25 920 тг

Бидай кебегі 378 кг 20 теңге = 7 560 тг

Сүйек еті 184 кг 50 теңге = 9 180 тг

Балық еті 194 кг 130 теңге = 25 272 тг

Шөп-шалам 378 кг 100 тг = 37 800 тг

2 айлық жапон тұқымдас бөденелерді сатып алу 1000 гол 800 теңге = 800 000 тг.

Барлығы: 1 438 604 теңге



**ОҢТҮСТІК ҚАЗАҚСТАН ОБЛЫСЫ
КӘСІПКЕРЛЕР ПАЛАТАСЫ**

Барлық шығындар:

Бөдене және деп – 1 438 604 теңге

Сумен қамтамасыз ету 36,5 куб/м – 1 000 теңге

Ұяшық дайындау – 100 000 теңге

Электрэнергиясы 3 кВт тәулікке – 18 615 теңге

Барлығы: 1 558 219 теңге

1 тұқымның өзіндік құны = 1 558 219 теңге/250 000 яиц = 6,2 теңге

Сату бағасы = 13 теңге

Таза пайда = 13 теңге – 6,2 теңге = 6,8 теңге

Барлық таза пайда: 250 000 жұмыртқа*6,8 теңге = 1 700 000 теңге

Барлығы: 1 700 000 теңге.

Жобаны іске асыратын инвестициялық жобалар

Жоба бойынша жалпы инвестициялық шығындар

Шығындардың аталуы	Шығындар, тг.
Бөдене сатып алу	800 000
Жемдер	638 604
Сумен қамтамасыз ету	1 000
Ұяшықтарды дайындау	100 000
Электрэнергиясы	18 615
Барлығы	1 558 219

Құс шаруашылығына қажетті алғашқы инвестициялар: бөденелер басын, жемдерді сатып алу, сумен қамтамасыз ету, ұяшықтар дайындау, электр қуаты **1 558 219 теңге**.

Қаржылық жоспар

Статьяның аталуы	Жылына барлығы
Табыс	3 250 000
Өндірістік шығындар, шикізат және материалдар	1 438 604
Жалпы пайда	1 811 396
Операциялық шығындар	164 063
Ұяшықтар жасау	100 000
Сумен қамтамасыз ету	1 000
Электрэнергиясы	18 615
Әлеуметтік салық және аударымдар	44 448
Операциялық табыс	1 647 333
Ұжымдық қосымша құн салығы	97 500
Таза пайда	1 549 833

Қызметтерді іске асырудан табыс. 1 тұқымның бөлшек бағасы 13 теңге. 100% сатылып кездегі максималды табыс: 250 000 шт. x 13 теңге = 3,25 млн. теңге жылына.

1 бөдененің жылдық жұмыртқасы	250
Бөденелер саны	1 000



Барлығы тұқым	250 000
1 тұқым бағасы	13
Табыс, теңге	3 250 000

Шикізат және материалдар. Тікелей шығын ретінде бөденелер мен жемдер қарастырылады. 250 000 жұмыртқаға жүгері жемі, тары, арпа, күлу дәні, күнбағыс жомы және т.б. қажет.

Жобаны ұсынушы өзі үшін екі айлық есепті көрсеткіш көлемінде және әрбір жұмысшы үшін бір айлық есепті көрсеткіш көлемінде әлеуметтік салық төлейді ($1\ 852$ теңге АЕК * 2 * 12 ай. + $1\ 852$ теңге АЕК * 2 жұмыскер * 12 ай. = 44448 теңге).

Әлеуметтік аударымдар еңбек ақы қорынан міндетті зейнетақы аударыдарын алып тастағанда 3% тең – 97,5 мың тг. ($3,25$ млн. теңге * 3%).).

Жобаны қаржыландыру және мемлекеттік қолдау шаралары

Егер сіздің жеке қорларының болмаған жағдайда, алайда осы істі ашуға деген ынтаңыз болса, қосымша капиталды тартудың бірнеше әдісі бар. Қаржыландыру түрлері:

ЕДБ арқылы несиелендіру. Қаржылық есептер 3 жылда төленетін, жарты жылға мерзімін ұзартып, ары қарай ай сайынғы төлемдермен, 14% пайыз қойылымы бойынша есептелген.

«Жұмысбастылық-2020 бағдарламасын» іске асыру бойынша несиелендіру. Бағдарлама ауылдық жерлердегі тұрғындардың жеке бизнесін ұйымдастыруға бюджеттен қор бөлуді қарастырады.



68. ҚОЯН ӨСІРУ

Инвестициялық жобаның мақсаты: ет, тұтас етті, бөтекелерді, майларды ары қарай сату үшін қояндарды өсіру бойынша кәсіпорын құру

Өнімділік: 2 880 қоянды жылына өсіру жоспарланып отыр.

Жобаның құны: 3 091 460 теңге.

Қайтару мерзімі: 2 жыл.

Жобаның тұжырымдамасы

Жобаның тұжырымдамасы қояндарды сойып етті ары қарай сату үшін қояндарды өсіру бойынша кәсіпорындарды құру қарастырылады. Кіші ферма ауданы 170 квадраттық метрден тұратын жалға алынған орындарда орналастырылады.

Қазіргі кезде бизнес-жоспарда жоспарланған кәсіпорынның айналымын жеке кәсіпкер ретінде іске асырған дұрыс. Аталмыш бизнес-жоспар әрекет етуге басшылықтың қорытынды нұсқасы болмайды, тек осы бизнес-ойдың дамуының потенциалды мүмкіндігін көрсетеді. Сондықтан осы жобаны іске асыру кезінде сату бағдарламасын өзгертуге болады.

Өнімнің сипаттамасы

Кәсіпорын етін, бөтекесін, терісін, басын, майын және тыңайтқышын ары қарай сату үшін қоян-акселераторларды өсірумен айналысады. Қоянның диеталық және экологиялық таза еті қазіргі кездің талаптарына жауап береді. Тағамдылығы мен нәзік дәмі, тез қорытылатындығы және майлар мен холестериннің төмен болуы оны алғашқы орындардың біріне қояды.

Қоянның бауыры тек үлкендерге ғана месе балаларға да пайдалы. Ол ағзаның ауыр инфекциялық аурулардан кейін қалпына келуіне, бүйрек ауруына көмектеседі, тағам дайындау кезінде де тағамдық дәмі өте дәмді.

Терісі әртүрлі киім түрлерін тігуде қолданылады. Субөнімдер аңдардың жеміне қосылады. Компост тыңайтқыш ретінде қолданылады. Кәсіпорын «Ақалып» элиталы қояндарды өсірумен айналысады, ол салмағының үлкендігімен және тез пісуімен сипатталады. Қоянның салмағы бизнес кезеңде 4 ай- 4-6 кг. Еттің сойылу кезінде 2,5 кг кем емес. 2880 қоянды өсірі жоспарланып отыр.

Нарықты талдау және маркетинг стратегиясы

Сату нарығын бағалау кезінде қоян шаруашылығының өнімін «барлығы» қолданады дегенді басшылыққа алу керек. Негізі сатып алушылары ет нарықтары, жеке сатушылар, жеке ет сатушылары. Терілері теріден киім тігетін шеберханаларға өткізіледі. Алайда өткізудің табысты болуына ірі мегаполистердің жақындығы да байланысты. Облыс орталығы – Шымкентте өсіру жоспарланып отыр. Қоян шаруашылығы бизнесінің субъектілері шағын әлеуметтік-бағытталған, жанұялық фермалар болып табылады. Қоян шаруашылығы нарығының негізін үй шаруашылығының өнімі құрайды. Бұндай шаруашылықтар тұтынушылардың қажеттіліктерін сапалы қоянмен өз бетінше қамтамасыз ете алмайды. Сондықтан нарықта осы кәсіпорынның өніміне деген сұраныс артады, себебі ол арзанырақ және сапалы болады.

Нарыққа шетелдік қоян етін жеткізу қазіргі кезде іске асырылмайды. Негізінен, қоян етін сату нарығына жеке үй шаруашылықтарының өнімі шығарылатын. Жемдердің қымбаттап кетуін ескере отырып қоян етін нарыққа шығару қысқартылып кетті, алайда олар бүгінгі таңда нарықта басымдық жағдайды. Осы берілгендерді ескере отырып, Оңтүстік Қазақстан облысында қоян етін сатушылардың арасында бәсекелестік жоқ.

Өндірістің басты ерекшелігі нарықта ауыл шаруашылығы өнімдеріне деген сұраныстың әрдайым болуында. 1 кестеде біздің бәсекелестердің өніміне деген нарықтық бағалар көрсетілген және жаңадан құрылған кәсіпорынның өніміне деген жоспарлы бағалар көрсетілген.

Өнім	Бәсекелестер бағасы	Жаңа фирма бағасы
Ет	1400 тг./кг	1200 тг./кг
Бауыр	1500 тг./кг	1300 тг./кг
Тері	300 тг./кг	200 тг./кг

Атақты еуропалық, американыдық, австралиялық фирмалар маркетингтарының қоғамдық зерттеулері, және компанияның жеке зерттеулері көрсеткендей, әлемнің қоян етін дәстүрлі түрде қолданатын барлық елдерінде осы өнімге деген сұраныс олардың жеке өндірісін көп есе жоғарылатады.

Өнімді ішкі нарыққа өткізу жоспарланып отыр. Ішкі нарыққа жеткізумен шағын делдалдар айналысады, ал олардың



бөлшек еттері мен субөнімдері тұтынушыға жетеді. Сатудың бұл секторы үшін жарнама сатып алушыны тарту үшін, осы фирманың дәл осы тауарын алу қолайлы екенін көрсету үшін қажет. Зерттеулер көрсеткендей, интернеттегі жарнама өте танымал, себебі көптеген адамдардың интернетке шығу мүмкіндігі бар. Сондықтан, интернетте және газеттерде жарнама орналастыру жоспарланып отыр.

Өндірістік жоспар

Әрекетті ұйымдастыру үшін 50 кіші ферма қажет, олардың құны 40 000 теңге әрқайсысы. Ос ыкіші фермалар үшін 120 ұрғашы және 15 еркек қоян қажет. Кіші фермалар ашық аспанда орналасады. Кіші фермаларды орналастыру үшін бетонмен жабылған жер керек, себебі жердің ағаш едендері шіріп, астында лай жабысады.

Орындар мен жерді жалға алу. Бір кіші ферма 6 м² ауданды алатын болса, онда барлық кіші фермаларды орналастыру үшін 300 м² жер ауданы керек.

Қояндарды сатып алу шығындары. Әдеттегідей ұрғашы мен еркек қояндар керек. «Ақ алып» тұқымы атақты, себебі оның салмағы жоғары. Соны біз өсіреміз. Бір қоянның құны 5000 теңге. Бізге қажет:

150 бас * 5000 теңге = 750 000 теңге.

Бір ерекетің құны 2000 теңгені құрайды. 120 қоян ұрғашысы үшін 20 еркек қоян жеткілікті. Олардың құны: 20 бас*3000 теңге=60 000 теңге.

Өндірістік циклдың жалпы сипаттамасы. Өндірістік цикл 122 күнді немесе 4 айды құрайды. Осы уақытта балапаны 4,5 кг тірі салмаққа жетеді, соның ішінде 2,4-2,5 кг таза ет. Осыдан кейін өнімді сою және өткізу басталады. Бір жылда 3 өндірістік цикл бар, оның ішінде ұрғашы қоян 24 қоянды шығарады.

Кәсіпорынның жоспарлы өнімділігі – жылына 2880 бас.

Айналым қорларын талдау. Айналым қорларына келетін болсақ, оларға өніпнің қорытынды шығуына қажетті материалдар жатады. Осы кәсіпорында айналмалы қорларға қоянға арналған жемдер жатады.

Қояндар тек шөп пен құрама азықпен қоректенеді. Бір қоянға 14 кг құрама жем мен 7 кг шөп бір циклға (122 күн) қажет.

Бір қоянды ұстауға кеткен шығындар

Өнім түрі	1 кг бағасы	1 өндірістік цикл нормасы, кг	Күндік норма, кг	Айлық норма, кг	1 цикл құны, теңге
Құрама жеи	60	14	0,115	3,45	840
-шөп	4	7	0.058	1.75	28
Барлығы					868

Бір циклде қояндарды өсірудің жоспарлы шығындары: 960*868 = 833 280 теңге/цикл.

Бұл технологияны қолданған кезде қояндар ешқашан ауырмайды. Сондықтан егуге деген және дәоументерді алуға деген шығындар болмайды. Жемдерге деген қажеттілік бір өндірістік циклға есептелінген.

Кіші фермалар электр қуатын тек суық 10 градустан төмен температурада ғана қолданады.

Жылдағы, жылытқыштардың тәуләк бойы жұмыс істеп тұрған кезіндегі осындай күндерді алайық – 120 күн. Электр шығындарына бір жылағы

120*24*13,44*1,83 = 45 790 теңге.

Электр қуатының жылдық шығындары

45 790+68 179= 113 970 теңге.

Тасымалдау үшін көлік қажет. Өнім автокөлікпен жеткізіледі. Осы кәсіпорын үшін жүргізушісі бар автокөлік жалданады. Оны ұстауға кететін жылдық шығындар **180 000 теңге.**

Компания несоналы. Осы кәсіпорында жұмыс істеу үшін жұмысқа қабылданады: 2 қарауыл, 1 негізгі жұмысшы. Жеке мал дәрігерін аптасына 1 рет шақыру және қояндар ауырған кезде бірнеше рет шақыру жоспарланып отыр.

Директор – басқарушы ролін атқарады, барлық келісім-шартты жасаумен, жарнамамен және т.б. байланысты барлық өндірістік шешімдерді қабылдайды.

Инвестициялық жоспар

Бастапқы капиталдың қажетті сомасын өндірістік циклге кететін кәсіпорынның шығындарын ескере отырып есептейміз.

Кәсіпорынның қорытынды бастапқы капиталы:

Қаржылық жоспар

1 операциялық кезеңге пайда мен табыстар есебі

Статьялар аталуы	Барлығы
------------------	---------



ОҢТҮСТІК ҚАЗАҚСТАН ОБЛЫСЫ
КӘСІПКЕРЛЕР ПАЛАТАСЫ

	жылына, тг
Дайын өнімді сатудан түскен табыс	8 987 400
Сату құны	7 125 840
Қояндарды ұстауға кететін шығындар	2 499 840
Жарнама шығындары	186 000
Еңбек ақы төлеуге кететін шығындар	2 640 000
Көлік және коммуникация төлемдері	324 000
Бөлмелерді жалға алу	1 476 000
Жалпы табыс	1 861 560
Ұжымдық қосымша құн салығы	269 622
Таза пайда	1 591 938

Кәсіпорынның табысы. Төменде келтіріген кестеде 2880 қоян басын өсіру кезіндегі кәсіпорынның жалпы табысының есебі көрсетілген.

Өнім	Өткізу көлемі, бірлік.	Өткізу бағасы	Табыс теңге
Ет (кг)	6 000	1 200	7 200 000
Бауыр (кг)	400	1 300	520 000
Тері(шт)	2 880	200	576 000
Бас	2 880	30	86 400
Майы (кг)	350	1 300	455 000
Компост	50 000	3	150 000
Жылдық жалпы табыс			8 987 400

Кәсіпорынның шығындары. Кестеде өзінің әрекетінің бірінші жылындағы кәсіпорынның шығындар есебі көрсетілген.

Шығындар статьясы	Көлемі, теңге
Жем	2 499 840
ЕА төлеу	2 640 000
Жалға алу	1 476 000
Жарнама	186 000
Электр қуаты, су, қоқыс	144 000
Көлік	180 000
Барлығы	7 125 840

Жем: 2880 бас* 868 теңге (бір қоян шығындары) = 2 499 840 теңге.

Сауда орынын жалға беру. Жоба 300 ш.м ауданы бар және 170 ш.м бос орны бар жер учаскесін жалға алуды қарастырып отыр, онда қажетті коммуналды инфрақұрылым болады, яғни жарық, жылу, су және телефон байланысы. Қажет болған жағдайда қоян фермасының жұмыс шартына байланысты қажетті бейімделу болады. Жалға алуға кеткен шығындар кестеде көрсетілген:

Жалға алу	Бағасы	Ауданы	Барлығы, тг/ай	Барлығы тг/жылына
-----------	--------	--------	----------------	-------------------



**ОҢТҮСТІК ҚАЗАҚСТАН ОБЛЫСЫ
КӘСІПКЕРЛЕР ПАЛАТАСЫ**

Өндірістік орындарды жалға алу	500	120	60 000	720 000
Кеңсе бөлмелерін жалға алу	600	50	30 000	360 000
Жер учаскелерін жалға алу	110	300	33 000	396 000
Барлық шығындар			123 000	1 476 000

Қызметкерлер кестесі. Кәсіпорынның ұйымдастырушылық құрылымы келесі негізгі ұйымдастырушылық бірліктерден еңбек ақы, салықтар мен аударымдар) тұрады:

Қызметі	Алма саны	ЕА қойылымы, айына	ЕП қойылым, жыл
Сату бойынша менеджер	1	60 000	720 000
Күзет	2	60 000	720 000
Союшы	2	100 000	1 200 000
Барлығы			2 640 000

Жарнама шығындары. Интернетте және газеттерде жарнама орналастыру жоспарланып отыр. Төменде жарнама шығындары келтірілген.

Жарнама көздері	Айлық бағасы, тг	Жылдық бағасы, тг
Интернеттегі жарнама	14 000	168 000
Газеттегі жарнама	1 500	18 000
Барлығы	15500	186000

Тұтынушы өнімнің сапасы, оның экологиялық сипаттамалары туралы ақпаратқа толық ие болады. Ары қарай өнімнің сапасы мен бағалардың тиімділігінің арқасында өнім көлемдерін өсіру жоспарланып отыр.

Салық және бюджеттік аударымдар. Жоба бойынша қосымша құн салығы салудың қарапайым жүйесі бойынша, табыстан 3% бойынша - 269 622 теңге (8 987 400 теңге * 3%).

Жобаны қаржыландыру және мемлекеттік қолдау шаралары

Егер сіздің жеке қорларының болмаған жағдайда, алайда осы істі ашуға деген ынтаңыз болса, қосымша капиталды тартудың бірнеше әдісі бар. Қаржыландыру түрлері:

ЕДБ арқылы несиелендіру. Қаржылық есептер 3 жылда төленетін, жарты жылға мерзімін ұзартып, ары қарай ай сайынғы төлемдермен, 14% пайыз қойылымы бойынша есептелген.

«Жұмысбастылық-2020 бағдарламасын» іске асыру бойынша несиелендіру. Бағдарлама ауылдық жерлердегі тұрғындардың жеке бизнесін ұйымдастыруға бюджеттен қор бөлуді қарастырады.



69. АҚ АМУР ӨСІРУ



Жобаның сауалнамасы:

Инвестициялық жобаның мақсаты: ақ амурды өсіру.

Өнімділік: 4 га тоғанда жылына 7,5 тонна тауар балығын өндіру.

Өнім: карп тұқымдасының тауарлы балығы.

Жобаның құны: 13,0 млн. теңге

Қайтару мерзімі: 7 жас.

Жобаның тұжырымдамасы

Жобаның тұжырымдамасы – Оңтүстік-Қазақстан облысының қараусыз қалған су тағандарында ақ амур балығын өсіру.

Өнімді суреттеу

Ақ амурдың тауарлы балығы – ақ амурдың дәмді және құнарлы еті жоғары тағамдық құндылыққа ие. Еті және осы балықтың бауыры тағам әзірлеуде кеңінен қолданады. Ірі және үлкен балықтар осы мақсаттарда көбірек қолданылады, себебі олардан қылтанақтар жылдам ажырайды. Ақ амурдың етін әртүрлі әдіспен дайындауға болады – қуыру, пісіру, қактау.

Маркетинг жоспары және нарықты талдау

Қазақстанның көптеген аудандарында жер асты суларының қайнар көздерін қолдана отырып, күрделі механизмдер мен қуатты жабдықтарды қолдана отырып индустриалды балық шаруашылығын дамыту үшін жақсы потенциал бар. Бұл су ішетін су болмаса да, нақты технологиялық жағдайлар кезінде ол сулар балық өндірісін өндіруге қолданыла береді. Бұл үшін рециркуляциялық қондырғылар немесе су құбырының жабық доңғалағы қондырғысы қолданылады, ондағы сулар балық өсіру үшін бірнеше рет қолданылады, сорғышпен сорып, биосүзгілермен су тазартылады: механикалық және биологиялық, содан кейін оттегімен байытылып, озонмен байытылады және қолданылуға қайта беріледі. Осындай қазіргі заманғы қондырғыларда судың тәуліктік ауысуы жалпы көлемнен 0,5 % құрайды. Осы принцип бойынша жұмыс істейтін Қазақстан өндірістерінде судың ауысуы 10% құрайды.

Әртүрлі табиғи-климаттық жағдайлардың, балық шаруашылығы су құбырларының кең потенциалының арқасында Қазақстанның тауарлы балық шаруашылығының әртүрлі бағыттарын дамытуға және экологиялық таза балық өнімін өндіруге деген кең мүмкіндіктер бар.

Теориялық тұрғыдан алғанда балық шаруашылықтарының өнімділігі дәстүрлі мал шаруашылығына қарағанда жоғарырақ, себебі суыққа төзімді су аңдарының өндірісіне кететін энергия шығындары аз кетеді, осыған байланысты өнімнің өзіндік құнын қысқартады. Осыдан кейбір берілгендер бойынша, 1 тонна балық өнімінің өзіндік құны ақуыз бірлігіне есептегенде, ірі мал етінің өзіндік құнынан 2,6 есе ал құстан 1,5 есе аз.

Алайда осы алғышарттарға қарамастан Қазақстанда бүгінгі таңда аквамәдениет төмен деңгейде тұр, барлық ел бойынша 30 шағын блық шаруашылықтары ғана жұмыс атқарады. Біз өз ұстанымымыздарды жоғалттық, мысалы, 1990 ж 10 мың тонна жасанды өсірілген балық 2010 ж 90-100 мың тонна балық ұстау деңгейінде 224 тоннаға ғана өсті, ал 21,7 мың тонна ұсталған, балықты ұстау қарқыны да қуантпайды, мысалы 2011 жылы 34,9 мың тонна ғана балық ұсталды. Ұстаудың негізгі массасы құнсыз балықтардың түріне тиісті.

Нақты көрсеткіштегі импорт көлемі экспорт көлемін 2 есе көбейтеді, сонымен қатар, импортталатын түрлері мухит балығы, ал экспортталатын балық түрлері негізінен тұщы суда мекендейтін балықтар, көбінесе көксерке.

Бұрынғыдай тауарлы өндірісте балықтар бөгене технологиясында, әдістүрлі балық түрлерін өсіруге бағытталған: тұқы, өсімдік қоректі балықтар. Аталмыш түрлері, негізгі балық шаруашылығы су құбырларындағы кәсіп болып табылады. Олардың өзіндік құны төмен болғандықтан бұл балықтар өнеркәсіптік балықтармен бәсекеге түсе алмайды, себебі олардың көбісі сыртқы нарыққа сұранысқа ие емес болып келеді. Осыған байланысты балықты



ұстаудың тиімділігін жоғарылату үшін өсірілетін балықтардың ассортиментін кеңейтуге, жаңа биотехнологияларды игеруге және өндіріске рентабельді балық түрлерін енгізуге қажеттілік туындап отыр.

Технологиялық процесс

Орналасу жері. Ақ амур (лат. Stenopharyngodon idella) – тұқы жанұясындағы балық, Stenopharyngodon тұқымдас жалғыз түрі. Ақ амурдың отаны Шығыс Азия, онда Оңтүстік Қытайдан келетін Амур өзені орналасқан. Қазіргі кезде ақ амур жасанды ұрықтандырудың объекті болып табылады.

Бұл балықтың тағамдық қасиеттері жоғары, тез өседі, (ұзындығы 120 см, салмағы 32 кг). Салмағы 300-800 грамм 2-3 жасында жетеді.

Үйірлі балық. Ақ амур өте төзімді: ол судың тұздылығынан қорықпайды (10 г/л сұздарды көтереді), қысты жақсы көтереді.

4 га бөгендердегі және су қоймаларындағы ақ амурдың балықтануы мен өсірілуінің технологиялық картасы.

Аталуы	Өлшем бірлігі	Масса, грамм	1 га тығыздығы	Балықтану аумағы, га	Саны барлығы	1 бірлік бағасы, тг	Сома теңге
1 жыл							
Сеголетканы балықтандыру	дана	30	2000	2	4 000	70	280 000
Жылдықты балықтандыру	Дана	300	1500	2	3 000	150	450 000
Тасымалдау							10 200
Барлығы					7 000		740 200

2 -5 жыл

Сеголетканы балықтандыру	дана	30	2000	2	4 000	70	280 000
Тасымалдау							10 200
Барлығы 2 жыл					4 000		290 200
Барлығы 3 жыл							290 200
Барлығы 4 жыл							290 200
Барлығы 5 жыл							290 200

3-5 жылдың шығындары 2 жылдағыдай

Екі жылдық ақ амурдың жылдық шығарылымы.

Жыл	Аталуы	Өлшем бірлігі	Салмағы, кг	1 га тығыздығы	Балықтану ауданы, га	Барлығы, кг	1 кг бағасы, тг	Сома, тг
2	Екі жылдықтарды ұстау	Дана	2,5	1500	2	7 500	400	3 000 000
3	Екі жылдықтарды ұстау	Дана	2,5	1500	2	7 500	400	3 000 000
4	Екі жылдықтарды ұстау	Дана	2,5	1500	2	7 500	400	3 000 000
5	Екіжылдықтарды ұстау	Дана	2,5	1500	2	7 500	400	3 000 000
6	Екіжылдықтарды ұстау	Дана	2,5	1500	2	7 500	400	3 000 000
7	Екіжылдықтарды ұстау	Дана	2,5	1500	2	7 500	400	3 000 000
	Барлығы					45 000		18 000 000



Жобаны іске асыруға кететін инвестициялық шығындар

Жоба бойынша жалпы инвестициялық шығындар:

Шығындардың аталуы	Барлығы, теңге
Тоған 4 га	12 300 000
Ақ амур сеголеткасы	280 000
Ақ амур сеголеткасы	450 000
Көлік қызметтері	10 200
Электр қуаты	8 160
Су құбыры	37 500
Барлығы	13 085 860

4 га бөгенді сатып алу үшін алғашқы инвестициялар, механизмдерді алу, еңбек шығындары, балықтандыру, электр қуаты, дизельді отын және су құбыры - 13 085 860 теңге.

Қаржылық жоспар

1 операциялық кезеңде пайда мен шығындар есебі

Статьяның аталуы	Барлығы 1 жыл, теңге	Барлығы 2 жыл, теңге
Табыс	0	3 000 000
Өндірістік шығындар – балықты сатып алу	730 000	280 000
Жалпы табыс	-730 000	2 720 000
Барлығы операциялық шығындар	461 112	461 112
<i>Еңбек ақы</i>	324 000	324 000
<i>Сумен қамтамасыз ету</i>	37 500	37 500
<i>Көлік қызметтері</i>	10 200	10 200
<i>Электрэнергиясы</i>	8 160	8 160
<i>Еңбек ақы қорынан аударымдар</i>	81 252	81 252
Операциялық табыс	-1 191 112	2 258 888
Ұжымдық қосымша құн салығы	0	90 000
Таза пайда	-1 191 112	2 168 888

Қызметтерді іске асырудан түскен табыс. 1 кг көтерме бағасы 400 теңге құрайды. 100% сатылым кезіндегі жалпы табыс: 7 500 кг x 400 теңге = 3 млн. теңге жылына. Келесі жылдарға таза табыс жыл сайын балықтану кезінде 2 168 888 теңге.

Екі жылдықтың салмағы, кг	2,5
Тауарлы балық саны дана.	3 000
Тауарлы балық бағасы, теңге/кг	400
Көлемі, кг	7 500
Барлығы	3 000 000

Шикізат және материалдар. Тікелей шығындар ретінде ақ амурды өсіру үшін жыл сайын 2000 ед./га балық ұрығын сатып алу, балықтану аумағы 2га, барлығы сатып алу үшін всего 4 000 бірлік. Балық ұрығы 70 теңге.

Балықтану ауданы	га	2
------------------	----	---



**ОҢТҮСТІК ҚАЗАҚСТАН ОБЛЫСЫ
КӘСІПКЕРЛЕР ПАЛАТАСЫ**

Балық ұрықтары	тг	280 000
Шикізатқа жалпы шығындар	тг	280 000

Еңбек ақы және бюджеттік аударымдар. Сояны тиімді өсіру үшін келесі персонал қажет:

Лауазымы/Маманы	Айлық еңбек ақы, теңге	Саны	Жылдық айлығы, теңге
Жалдамалы жұмысшылар	27 000	1	324 000
Барлығы			324 000

*Әлеуметтік салық. Жобаның жетекшісі өзі үшін екі айлық көрсеткіш бойынша әрбір жұмысшыға төлейді (1 852 теңге АЕК * 2 * 12 ай + 1 852 АЕК * 1 жұмысшыға * 12 ай = 66 672 теңге). Әлеуметтік төлемдер зейнетақы қорынан алынған еңбекақының 5 % тең. (324 мың теңге *(1-10%)*5%=14 580 теңге).*

Әлеуметтік салық, теңге	66 672
Әлеуметтік төлемдер, теңге	14 580

*Салық және бюджеттік аударымдар. Жоба бойынша қосымша құн салығы салудың қарапайым жүйесі бойынша, табыстан 3% бойынша - 90 мың теңге (3 млн. теңге * 3%).*

Жобаны қаржыландыру және мемлекеттік қолдау шаралары

Егер сіздің жеке қорларының болмаған жағдайда, алайда осы істі ашуға деген ынтаңыз болса, қосымша капиталды тартудың бірнеше әдісі бар. Қаржыландыру түрлері:

ЕДБ арқылы несиелендіру. Қаржылық есептер 3 жылда төленетін, жарты жылға мерзімін ұзартып, ары қарай ай сайынғы төлемдермен, 14% пайыз қойылымы бойынша есептелген.

«Жұмысбастылық-2020 бағдарламасын» іске асыру бойынша несиелендіру. Бағдарлама ауылдық жерлердегі тұрғындардың жеке бизнесін ұйымдастыруға бюджеттен қор бөлуді қарастырады.



VII. АГРОӨНЕРКӘСІПТІК КЕШЕННІҢ ИНФРАҚҰРЫЛЫМЫ

70 .ВЕТЕРИНАРЛЫҚ ОРТАЛЫҚ



Жоба анықтамасы

Инвестициялық жобаның мақсаты: ауылды жерлерде орта буынды ветеринарлық клиникалар жұмысын ұйымдастыру және құру, үй жағдайында асырайтын хайуанаттарға мамандандырылған ветеринарлық көмек беру және осы әрекеттен табыс табу

Өнім: ветеринарлық қызметтер және зоодәрілерді өткізу

Өнімділік: жылына 12 852 бару.

Жобаның құны: 3,2 млн. теңге.

Сатылым бағасы: 6-7 ай.

Жоба тұжырымдамасы

Ветеринар ісінің даму мәселесін білікті шешуге ұмтылу, ауылшаруашылығы малдарының денсаулығын жақсартуды халықаралық шама талаптарына сай, өндірілген өнімнің қауіпсіздігін жасау. Ветеринарлық бизнес ауылда да, қаладан шалғай ауылдарда да дамудың толқынын және белсенді дамуын өткізіп жатыр. Вет емдеудің қызметіне деген сұраныс әрқашан тұрақтылығымен ерекшеленген, ал бүгінгі күнде нарықта ветеринарлық қызметке деген сұраныстың өскендігін байқауға болады.

Қызметтің мінездемесі

Ветеринарлық орталықтардың жобаланған қызметтері қарастырады:

- Зоотехникалық ветеринарлық тауарларды тағайындауды іске асыру (дәрілік заттар, препараттар және белгілер);
- Ветеринарлық қызметтер (ауруды емдеу және алдын алу, малдарды жасанды ұрықтандыру және т.б.);

Инвестициялық басымдылықтың ойы

Инвестициялық ой аймақтардың қарастырылған жобаларының әлеуметтік-экономикалық қажеттіліктен қарастырады. Ветеринария мәселелерін шешпей тиімді мал шаруашылығын оның ішінде мал шаруашылығын экспорттау мүмкін болмайды. Мал шаруашылығының олжалы дамуы тек эпизоотиялық амандық жағдайында ғана мүмкін, бұл мал шаруашылығы өнімінің қауіпсіздігіне кепіл бола алады. Бұл бағытта үкіметтілік бастамаға сәйкес, Парламентте қарастырған ендірілген ветеринарлық іс мемлекеттік және қоғамдық іс-шараларды кешенді жетілдіру, малдардың денсаулығын сақтау заңжобасы қарастырылды.

Жобаны іске асыру шығындары мен инвестициясы

Жобаға инвестициялық көлемін салу және бағыттау, теңге

Инвестициялық салымдар	Барлығы, теңге
Ғимаратты жалдау («В» класты офис), 100 м ² * 992 теңге/м ²	1 190 400
Ғимаратты жөндеу, 100 м ² *3000теңге/ м ²	300 000
Жабдық	764 046
Дәрілік заттар	961 314
Барлығы	3 215 760



ОҢТҮСТІК ҚАЗАҚСТАН ОБЛЫСЫ
КӘСІПКЕРЛЕР ПАЛАТАСЫ

Ғимаратты жалдау нарық бағасы бойынша шаршы метріне 992 теңге тұрады, сәйкесінше ғимарат жалдау үшін жылдық ветеринарлық орталыққа шығын 1 190 мың теңге кетеді.

Жалданған ғимарат санитарлы- бақылау мекемесінің талаптарының есебінен жөнделеді. Жөндеу жұмыстарына 300 мың теңге жұмсалады. (әр шаршы метріне 1500 теңге).

Ветеринарлық орталықты құралдармен және жиһазбен жабдықтау қажет. Заңнамада арнайы талаптар жоқ. Ветеринарлық орталықты ашу үшін төменде қажетті жабдықтардың тізімі көрсетілген:

Жабдықтарды және ветеринарлық атрибуттарды алу, теңге

Көрсеткіш атауы	Бірлік	Саны	Бірлік бағасы, теңге	Сомма, теңге
Жабдық				703 440
Биологиялық термостат- сабан және түйіршік үшін еріп кету	Бас	1	12 240	12 240
Микроскоп үшін шырағданы бар жылытқыш столы	Бас	1	11 200	11 200
Микроскоп Микромед вар3 тринокуляр,	Бас	1	128 000	128 000
Зертханалық электронды таразы	Бас	1	128 000	128 000
Дистиллятор Д-10	Бас	1	168 000	168 000
Термостат ТСвл-80	Бас	1	112 000	112 000
Кептіргіш шкаф	Бас	1	144 000	144 000
Шығын материалдары				1 021 920
Ұрық қабылдағыш	бас	1	14	14
Техник-ұрықтандырушының шабаданы	Бас	1	54 000	54 000
Тоқты мүйізі үшін резіңке бөлме	Бас	1	520	520
Сыыр және шошқа еркегі үшін резіңке бөлме	Бас	1	2 080	2 080
40 мм-де кішкентай сабан талды сақтау үшін стакан	Бас	1	72	72
Сабан тал	Бас	1 000	1	1 000
Тіреуі бар поршенді қаптама құндақ	Бас	1 000	1	1 000
Шприц ШО-3Б	Бас	1	1 920	1 920
Дәрілік препараттар	Бума	1	961 314	961 314
Барлығы				1 725 360

Қаржы жоспары

Бір жылдағы кіріс және шығыс туралы есеп

Көрсеткіш атауы	Жылына барлығы, теңге
Орындаудан кіріс	34 992 000
<i>Тауарды өткізу</i>	<i>30 000 000</i>
<i>Қызметті өткізу</i>	<i>4 992 000</i>
Өзбағасы	26500000
<i>Тауарды өткізу (медикаменттер)</i>	<i>25000000</i>
<i>Қызметті өткізу (ветеринардың және ұрықтандырығыштың еңбекақысы)</i>	<i>1500000</i>
Жалпы кіріс	8 492 000



ОҢТҮСТІК ҚАЗАҚСТАН ОБЛЫСЫ
КӘСІПКЕРЛЕР ПАЛАТАСЫ

Әкімшілік шығындар	2224668
<i>Амортизация ОС</i>	212 810
<i>Еңбек ақы</i>	1 980 000
<i>Еңбекақыдан аударым</i>	244 668
<i>Жалдау</i>	1 190 400
Операциялық пайда	6 267 332
Корпоративті кіріс салығы	1049760
Таза пайда	5 217 572

Тауарды өткізуден түсетін пайда. Дәрі дәрмектердің және жабдықтардың болжамалы сатылымы 30 млн. теңге көлемінде, жылына тауар бағасының 20%

Көрсеткіш атауы	Айына барлығы, теңге	Жылына барлығы, теңге
Ветеринарлық тағайындалудың дәрілік заттары, биопрепараттары	1 500 000	18 000 000
Зоотехникалық ветеринарлық құрал саймандарды және жабдықтарды сату	1 000 000	12 000 000
Айына тауарды өткізудің барлық кірісі	2 500 000	30 000 000
<i>Өткізілген тауардың өз бағасы</i>	2 083 333	25 000 000
<i>Сатылым бағасы, 20%</i>	416 667	5 000 000

Бір жылда ветеринарлық қызметтерді көрсету жоспарының жорамалы

Көрсеткіш атауы	Саны	Баға, теңге	Барлығы, теңге
Жасанды ұрықтандыру КРС	22	950	20 900
Жасанды ұрықтандыру МРС	125	150	18 750
Емдеу-профилактикалық өңдеуі КРС	15	4 700	70 500
Емдеу-профилактикалық өңдеуі МРС	325	150	48 750
Жылқыларды емдеу-профилактикалық өңдеуі	19	3 900	74 100
Түйенің емдеу-профилактикалық өңдеуі	5	5 800	29 000
Шошканың емдеу-профилактикалық өңдеуі	50	2 400	120 000
Емдеу-профилактикалық өңдеуі	500	40	20 000
Иттер мен мысықтардың емдеу-профилактикалық өңдеуі	10	1 400	14 000
Бір айдағы барлығы	1 071		416 000
Жылдағы барлығы	12 852		4 992 000

Амортизациялау ОС – жалдамалы ғимаратты жөндеу бағасы балансының 20%, және жабдықтардың негізгі амортизациялық қаражаттың тікелей әдісі. $(300\,000 + 764\,046) * 20\% = 212\,810$ теңге.

Қызметкердің шығыны екі түрге бөлінеді:

- Өз бағасына кететін ветеринарлық шығындар;
- ОПиУ-дың жабдығының және дәрі – дәрмектерінің сатылуының әкімшілік шығындары

Қызмет атауы	Штаттық бірліктер	Айлық еңбекақы, теңге	Жылдық еңбекақы, теңге
--------------	-------------------	-----------------------	------------------------



ОҢТҮСТІК ҚАЗАҚСТАН ОБЛЫСЫ
КӘСІПКЕРЛЕР ПАЛАТАСЫ

Негізгі ветеринарлық дәрігер	1	50 000	600 000
дәріханашы-провизор	1	40 000	480 000
Лаборант	1	35 000	420 000
Осеминатор	1	40 000	480 000
Барлығы	5	165 000	1 980 000
<i>Соның ішінде:</i>			
Ветеринарлық қызмет бойынша		125 000	1 500 000
Сатылым бойынша дәріханашы	-	40 000	480 000

Әлеуметтік салық. Жобаның жетекшісі өзі үшін екі айлық көрсеткіш бойынша әрбір жұмысшыға және бір айлық көрсеткіш бойынша әрбір жұмысшыға төлейді (1 852 теңге АЕК * 2 * 12 мес. + 1 852 теңге АЕК * 5 работника 12 мес. = 155 568 теңге). Әлеуметтік төлемдер зейнетақы қорынан алынған еңбекақының 5 % тең. (1 980 тыс. теңге *(1-10%)*5% = 89 100 теңге).

Әлеуметтік салық, теңге	155 568
Әлеуметтік төлемдер, теңге	89 100

Ғимаратты жалдау нарық бағасы бойынша бір шаршы метріне 992 теңге тұрады, ветеринарлық орталықтың жылсайынғы жалдамасы 1 190 мың теңге. $100 \text{ м}^2 * 992 \text{ теңге/ м}^2 * 12 \text{ ай} = 1 190 400 \text{ теңгені кұрайды.}$

Салықтар- ветеринарлық орталықтар салықсалудың объектісі болып табылмайды, ал төлем үшін салық салудың оңтайлы әдісі – айналымның 3% таңдалған
 $34 992 000 * 3\% = 1 049 760 \text{ теңге}$

Жобаны қаржыландыру

«Жұмыспен қамту-2020 бағдарламасы» аясында несиелендіру. Бағдарлама өз ісін ұйымдастыру үшін бюджеттен қаржыландыру қарастырылған. Аталмыш бағдарламада ауылшаруашылығы саласында өз кәсіпкерлігін ашу және дамыту үшін қаражат алу қарастырылған. Жобаны қаржыландыру жылдық мөлшері 6% үстемеде, 54 айдан аспай төлену керек.

Жәрдемақша алу жаңа жоба бастамашысының пайыздық сыйақы 7%.



VIII. АУЫЛШАРУАШЫЛЫҒЫ ӨНДІРІСІ МЕН ҚАЙТА ӨНДЕУ

71. ЖАРМА ӨНДІРІСІ



Жобаның анкетасы

Инвестициялық жобаның мақсаттары: Жарма өндірісі.

Өнімділігі: 778 000 тонна.

Өнімдері: бидай ірі және ұсақ, кебек.

Жобаның құны: 9,3 млн. теңге.

Өнімділік уақыты: 3 жыл.

Жобаның тұжырымдамасы

Жарма өндіру цехын ашу. Цехтын өндіретін негізгі түрлері: бидай өнімінің ірі және ұсақ жармасы, кебек. Келешекте цехтын өндіретін өнім түрлерін әрі қарай көбейтуіміз мүмкін. Цехтын орналасу аумағы жалға алынған 110 м² бөлме болады. Жоспарланып отырған цехтын жұмысшылар тобы, өнімін тұтынушылары цех орналасқан аудан орталығының және оның жанындағы елді мекендердің тұрғындары болады.

Өнімнің сипаттамасы

Бидайдың ірі және ұсақ жармасы қыстық бидай өнімінен жасалады. Жарма қалдықтарынан кебек өнімдері алынады. Кебектің де тиімділігі мол, ол ас қорыту процессіне дұрыс әсерін тигізеді және де ағзадағы ауыр металлдарды, радионуклидтерді шығарады.

Жоспарланып отырған цех өнімдерінің ассортименті кестеде көрсетіліп тұр:

Аты	Түрі
Бидай жармасы	Ірі жарма
Бидай жармасы	Ұсақ жарма
Кебек	Кебек

Маркетингтік талдау және өткізудің стратегиясы

Жарма өнімдерін өндірудің айрықша мәнділігі төмендегі көрсетілген факторлармен сипатталады:

- ОЭСР және ФАО-нің бірлескен болжамы бойынша 2018 жылы бидайды тұтыну көлемі 15% - ға, ал бидай өнімдерінің бағасы 10-20% -ға артады ;
- Бидайдың 46%-і қоймаларда, ангарларды сақталады. Бұл бидайдың сапасын төмендетеді;
- Бидай сақтау қоймаларының 30%-ы тозығы жеткендіктен істен шығуы;

Дәстүрлі товар қозғалысының арналары:

- Товардың белгілі бір бөлігі дәстүрлі товар қозғалысы арналары бойынша өндіруші –соңғы сатып алушы;
- Жанама өткізу арналары – өндіруші және көтерме алушы;

Өнім құны нарықтық құнға қарай бейімделеді. Бастапқы бағасы сол сияқты өнімнің ішкі рыноктық бағасына қарай тағайындалады.

Құрылығының сипаттамасы және технологияс



**ОҢТҮСТІК ҚАЗАҚСТАН ОБЛЫСЫ
КӘСІПКЕРЛЕР ПАЛАТАСЫ**

Р6 - МКЦ – 7 кіші жарма цехы бидай, АРПА, бұршақ өнімдерін өңдеу үшін арналған. Атап көрсетсек:

- Арпадан- перловка жармасы
- Бидайдан- әртүрлі бидай жармалары
- Бұршақтан- бүтін, жарылған және ақталған бұршақ өнімдері.

Бұл Р6 - МКЦ – 7 құрылғысы көлемі кішкене, жеңіл, көп орын алмайды, электр қуатымен жұмыс істейді. Бұл құрылғыда қажет емес функциялар жоқ, жұмыс қуаттылығы жоғары, сенімді қондырғы. Сондықтан оның өзіндік құны төмен.

Бұл құрылғыны тұтынушы өз қалауынша жаңғыртуына өзгерістер енгізуіне болады. Сондықтан да бұл құрылғы кіші цехтар үшін өте қолайлы.

Жобаның іске асырудың шығындары және инвестициясы

Инвестицияның жұмсалудың көлемі және бағыттары, теңге



Құрылғы аты	Саны, данасы	Бағасы, теңге	Жалпы бағасы
Р6-МКЦ-7 Кіші жарма цехы	1	8 855 000	8 855 000
Комплектілері	1	500 000	500 000
Барлығы			9 355 000

Пайда және шығындар есебі:

Мақала атауы	Жылдық есебі, теңге
Дайын өнімінен түсетін пайда	22 685 025
Тура шығындар – шикізат және материалдар	14 000 000
Жалпы табыс	8 685 025
Операциялық шығындар	5 061 168
Жалпы және әкімшілік шығындар	4776000
Әлеуметтік салық	285 168
Операциялық табыс	3 623 857
Корпоративтік табыс салығы	680 551
Таза табыс	2 943 306

Жобаның жүзеге асырудан түсетін табыс :

Өнім	Өндіру көлемі, кг	Бағасы, тг/кг	Жалпы табыс, теңге
Бидай жармасы №2	61 885	65	4 022 525
Бидай жармасы №3	240 000	70	16 800 000



ОҢТҮСТІК ҚАЗАҚСТАН ОБЛЫСЫ
КӘСІПКЕРЛЕР ПАЛАТАСЫ

Кебек	186 250	10	1 862 500
Барлығы			22 685 025

Тура шығындар –шикізат және материалдар : Бір жылда орташа алғанда 488 тонна, өнім өндіру үшін 500тонна бидай, 2-3 класс бойынша әр килограммының бағасы 28 теңге.: $500\ 000 * 28 = 14\ 000\ 000$ теңге;

Жалпы және әкімшілік шығындар:

Шығындар	Өлшем бірліктері.	Айына	Жылына
Еңбек ақы	теңге	240 000	2 880 000
Жалға алған бөлме ақысы	110 м2	90 000	1 080 000
Электр қуаты	35 кВт/час	37 000	444 000
Шаруашылық тауарлар	теңге	10 000	120 000
Қондырғыны жөндеу, қарау	теңге	5 000	60 000
Банк қызметі	теңге	2 000	24 000
Жарнама бойынша шығындар	теңге	10 000	120 000
Ескерілмеген шығындар	теңге	4 000	48 000
Барлығы		298 000	4 776 000

Еңбекақы төлемінің расшивровкасы:

Қызметі	Штат бірлігі	Айына	Жылына
Әкімшілік басқару персоналы			
Директор	1		0
Есепші-кассир	1	70 000	840 000
Жабдықтаушы, сату менеджері	1	60 000	720 000
Барлығы	3	130 000	1 560 000
Өндіруші персонал			
Оператор	1	60 000	720 000
Көмекші	1	50 000	600 000
Барлығы	2	120 000	1 320 000
Персонал бойынша барлығы	5	240 000	2 880 000

Әлеуметтік салық. Жобаның инициаторы өзіне екі айлық көрсеткіші мөлшерінде әлеуметтік салық және әрбір жұмысшы үшін бір айлық көрсеткіш мөлшерде салық төлейді. $(1\ 852 * 2$ (директор-инициатор) $* 12$ ай + $1\ 852$ АЕК $* 5$ жұмысшы $* 12$ ай $= 155\ 568$ теңге). Әлеуметтік аударымдар 5%-дан міндетті зейнеткерлік аударымдарды шегеріп тастағанға тең. яғни $(2\ 880$ мың. теңге $*(1-10%)*5% = 129\ 600$ теңге).

Әлеуметтік салық, теңге	155 568
Әлеуметтік аударымдар, теңге	129 600
Барлығы	285 168

КПН: (Жалпы табыс) $22\ 685\ 025 * (\text{жеңілдетілген салық}) 3\% = 680\ 551$ теңге;



Қаржыны қаржыландыру

Егер сіздің өз қаржыңыз болмаса, бірақ өз бизнесіңізді ашқыңыз келсе сізді қаржыландырудың бірнеше жолдары бар:

ЕДБ арқылы несие алу. 14% бен несие алу.6 айға дейін төлемейді де, жетінші айдан бастап ай сайын төлейді. Жаңа бизнес –инциатив жобаны қаражаттандыру , 7%-ғ дейінгі сыйақыға тең болады.

«Еңбекпен қамту– 2020» жобасы бойынша несие алу.Бұл жоба бойынша ауыл тұрғындары, өз ісін ашуы, жүргізу үшін бюджеттік қаражаттардан несиелендіріледі.



72. КҮНБАҒЫС ДӘНІН ӨСІМДІК МАЙЫ ҮШІН ҚАЙТА ӨНДЕУ



Жобаның жоспары

Инвестициялық жобаның мақсаты: Күнбағыс тұқымдарын сатып алу, оларды өндеп өсімдік майын алатын құрылғыны сатып алу.

Жобаның орналасу орны: Шикізат өндірілетін жердің қасында .

Өнімі : Күнбағыс майы.

Өндірімділігі: Бір жылда 88 тонна күнбағыс майы және 66 тонна шрот.

Жобаның құны: 7,9 млн. теңге.

Жобаның өтімділігі: 3 жыл.

Жобаның концепсиясы

- Келісілген баға бойынша күнбағыс тұқымдарын сатып алу, оны өндеп жоғарысапалы сұранысқа ие өнім алу;
- Үзіліссіз технологиялық процесс үшін күнбағыс тұқымдарын сатып алу, соңғы өнімді тұтынушыға жеткізу;
- Үүсетін пайданы көбейту, әрі қарай өндірісті ұлғайту, нәтижесінде несиені толық қайтарып пайда табу.

Өнімнің сипаттамасы

Біріншіден- бұл экологиялық таза өнім .

Екіншіден, жаңа жабдықты, құрылғыны пайдалану нәтижесінде сапалы өнім алу, шығынды мейілінше азайту

Үшіншіден, өнімнің бағасын қол жетімді ету, бағаның бәсекеге қабілеттілігі.

Күнбағыс майы – күнбағыс тұқымынан алынатын өсімдік майы әлемдегі ең пайдалы майлардың бірі болып саналады.

Басқа өсімдік майларынан салыстырғанда күнбағыс майы адам ағзасындағы холестеринді шығаратын, қаң тамырларының жұмысын жақсартып адамның қорғаныс механизмдер жұмысын жақсартады. Күнбағыс майында холестерин жоқ. Дәмділігі жағынан да теңдесі жоқ май. Бұл күнбағыс майын салаттарға қосу үшін, майонез, соустар дайындау үшін және тағамның бар түрін дайындау үшін қолданады.

Маркетингтік талдау және өнімді өткізу

Нарықтық жағдайларды ескере отырып жобаның инициаторы мынандай маркетингтік стратегияны қолданады:

1. Қолжетімді баға. Жобаның авторы әр уақытта өз өнімінің бағасы басқа ұсынушыларға қарағанда төмендеу болуына көздейді. Бұған ол өзінің шикізатын қолдану, және жаңа технологияны пайдалану арқылы қол жеткізеді.

2. Жоғары сапа. Жоғары сапаға ие болу үшін экологиялық таза, сапалы шикізатта пайдалану (шикізат сол өңірде өсіріледі, пайдаланылатын су иаза, еш қоспасыз болады) және жаңа технологияны қолдану .

Күнбағыс майын өндіру технологиясы. Қазақстан нарығында рафинадталған, иісі жоқ, ерекше дәмі жоқ күнбағыс майы сұранысқа ие. Сондықтан да көптеген кәсіпорындар дәл сондай майда өндіреді. Бұл майды өндіру технологиясы мынандай:



1. **Майды сығу** – Жоғары қысымда жүргізеді. Алдын ала тұқымды арнайы құрылғыда қыздырады 110° қа дейін, яғни термообработка жасайды. Ал егер де кәсіпорында майды сығу салқын түрде пресстеу арқылы жүгізілсе, онда тұқымды қыздырмайды. Майды сығуда алынған Жмых мал шаруашылығында қолданылады. Сондықтан, Жмыхты сату арқылы кәсіпорын қосымша табыс табады.



2. **Майдың рафинациясы**- мынадай кезендерде болады:

- Тазарту немесе центрифугалауды қорғау нәтижесінде механикалық қоспаны жою. Бұл кезеңде рафинация рафинатталмаған күнбағыс майын алады;
- Өсімдік майын ыстық сумен өңдеу фосфатидтарды жоюға көмектеседі;
- Майлы қышқылдарды тазарту рафинатталған иіссіздендірілмеген күнбағыс майын алуға көмектеседі;
- Иіссіздендіру дақтарды, ұшатын біріктіргіштерді, иісті жойады және өсімдік майын ашық түсті етеді;
- Мұндай үрдісте қатыру – балауыздарды жояды.

3. Дайын тауарды қораптау және маркілеу.

Атауы	Саны	Баға, теңге	Ортақ құн, теңге
Майды пресстеуші	2	1 650 000	3 300 000
Тазартушы	2	1 204 500	2 409 000
ПЭТ- шөлмек үрлеуге арналған жабдық	1	1 124 200	1 124 200
Қабыршақтағыш	1	1 100 000	1 100 000
Барлығы			7 933 200



ПЭТ- шөлмек үрлеуге арналған жабдық



Майды пресстеуші



Қабыршақтағыш

Өзіндік құнның калькуляциясы.

Ресурс түрі	Өлшем бірлігі	Өнімнің 1000 келесіне шығынның шамасы	Ресурстың бір данасының құны, теңге	Ресурстың құны, теңге
Күнбағыс тұқымы	кг.	2 500	45	112 500
Күйдіргіш натрий Едкий натрий	кг.	8,93	70	625
Тазартушы мата	п.м.	0,38	550	209
Электрокуат	кВт/с.	206,6	15	3099
Будың шығыны	г.кал.	0,83	3 485,00	2 893
Лимон қышқылы	грамм	50	1,375	68,75
Каустикалық сода	грамм	54	55	2 970,00
Су		88,15	33	2 908,95
Көмір				3852
Белсендіргіш көмір		4 187,13	20	83 740
Жұмысшылардың еңбекақы төлемі				6 762,30
Төлемақыдан аударымдар				669,771
Құрылғыны қойдыру мен жабдықтауға арналған шығындар				3 391
Қораптау	дана	1 000,00	6	6 000,00
Өндірістік өзіндік құн				229 688
Күнбағыс майы		1 000,00	207	207 000
Күнбағыс шроты		2 916,67	23	23 000

Барлығы, 1000 литр күнбағыс майының өзіндік құны 229 688 теңге.

Жобаның тиімділігін анықтайтын, есептеудің негізінде негізгі көрсеткіштер алынды.

Қаржылық жоспар

1-ші операциялық жылға кірістер мен шығыстар есебі:



ОҢТҮСТІК ҚАЗАҚСТАН ОБЛЫСЫ
КӘСІПКЕРЛЕР ПАЛАТАСЫ

Баптар атауы	Барлығы жылға, теңге
Дайын өнімді өткізуден түскен табыс	27 962 000
Тікелей шығындар – Шикізат және материалдар	19734000
Жалпы кіріс	8 228 000
<i>Жалпы әкімшілік шығындар</i>	<i>4 090 000</i>
Әлеуметтік салық	348 516
Операциялық кіріс	3 789 484
Корпоративтік табыс салығы	838 860
Таза табыс	2 950 624

Дайын өнімді өткізуден түскен табыс. Өнімнің жылға шығатын жалпы көлемі орташа 154 тоннаны құрады, күнбағыс майы орташа есеппен 88 тонна, 66 тонна күнбағыс шроты. Күнбағыс майының құны 1 тоннаға 290000 теңге, 37000 теңге 1 тонна күнбағыс шроты, жалпы кіріс: $290\ 000 \cdot 88 = 25\ 520\ 000$ теңге (күнбағыс майы), $66 \cdot 37\ 000 = 2\ 442\ 000$ теңге (күнбағыс шроты). Жалпы кіріс: $25\ 520\ 000$ теңге + $2\ 442\ 000$ теңге = $27\ 962\ 000$ теңге.

Тікелей шығындар - Шикізат және материалдар. Клесідей көрсеткіштен ұсталымдар қалыптасады: Шығындар келесідей көрсеткіштермен қалыптасады: $88 \cdot 207\ 000$ теңге (өңделген күнбағыс майының көрсеткіші) + $66 \cdot 23\ 000$ теңге (өңделген күнбағыс шротының көрсеткіші) = $19\ 734\ 000$ теңге.

Жалпы және әкімшілік шығындар.

Аталуы	Жылдық шығындар, теңге
Еңбекақы	3 300 000
Көмір	90 000
Электроэнергия	300 000
Өндірістік үстеме шығындар	400 000
Барлығы:	4 090 000

Еңбекақы

Қызметі	Штаттық бірліктер	Айлық еңбекақы, теңге	Жылдық еңбекақы, теңге
Бухгалтер-кассир	1	45 000	540 000
Инженер - механик (слесарь)	1	35 000	420 000
Цех қызметшісі	3	45 000	1 620 000
Күзетші	2	30 000	720 000
Барлығы	7	285 000	3 300 000



**ОҢТҮСТІК ҚАЗАҚСТАН ОБЛЫСЫ
КӘСІПКЕРЛЕР ПАЛАТАСЫ**

Әлеуметтік салық. . Жоба басшысы әлеуметтік салықты өзінің 2 айлық көрсеткішін және әр қызметкердің айлық көрсеткіші бойынша көрсетеді. $(1\ 852 * 2 \text{ (директор жоба басшысы)} * 12 \text{ ай.} + 1\ 852 \text{ АЕК} * 7 \text{ қызметкер} * 12 \text{ ай.} = 200\ 016 \text{ теңге})$. Әлеуметтік шығындар 5% зейнетқы көрсеткішін алып тастағанда $(3\ 300 \text{ мың. теңге} * (1 - 10\%) * 5\% = 148\ 500 \text{ теңге})$.

Әлеуметтік салық, теңге	200 016
Әлеуметтік шығындар, теңге	148 500
Барлығы	348 516

Жобаны қаржыландыру.

Егер сіздің жеке бизнесіңізді ашуға құлшынысыңыз болып, бірақ оған қаржыңыз болмаған жағдайда қосымша капиталды тартудың бірнеше әдісі бар:

ЕДБ арқылы несиелеу. Қаржылық займ 14 пайызбен 84 айға беріледі. 6 ай көлемінде қарызды қайтармауға болады. Займды ай сайын мерзімнен кешіктірмей төлеу қажет.

«Жұмыспен қамту - 2020» бағдарламасы негізінде несие алу. Бағдарламада ауыл тұрғындарының жеке шаруашылықпен айналысуы үшін бюджеттен қаражат бөлу қарастырылған.



73. ҚОЙ ТЕРІСІН АЛҒАШҚЫ ҚАЙТА ӨНДЕУДІ, ӘРЛЕУДІ ҰЙЫМДАСТЫРУ



Жобаның анкетасы

Инвестициялық жобаның мақсаты: Алғашқы өңдеу қызметінің ұйымдастырылуы, өңдеу және бояу,өзінің өндірістік орнында әрекеттегі қой терісін және теріні ішкі және сыртқы нарықта өткізу.

Өнімділігі: 2,640 тері жылына.

Өнім: алғашқы өңделген және боялған терілер.

Жобаның құны: 14,4 млн. теңге.

Өтемпаздылық мерзімі: 2,5 жыл.

Жобаның тұжырымдамасы.

Берілген тұжырымдама типтік компанияның алғашқы өңдеу қызметінің процессін, терінің өңдеуі мен бояуын анықтайды . Бұл жоба бизнес-жобаның құрылымы бойынша жаңадан нарыққа енген тері өндірушілерге көмек. Бұл жоба ұсыныс ретінде қарастырылады, бірақ жалғыз дұрыс жоба болып есептелмейді. Бұл жобада максималды жабдықтау шығындары, қызметкерлер және өнімнің жылжуы қарастырылады. Нақты жағдайда әрбір иегер өзінің қалауы бойынша оңтайландырады. Сонымен қатар бұл есептеулер қала жағдайындағы өндіріске арналып жасалынған, басқа жағдайлар үшін қажетті сәйкес өзгертулер жасалуы қажет.

Процесстегі аталған барлық жабдықтар, көлік және материалдық шығындар , сапасы бойынша заманауи талапқа сай және пайдалануға ұсынылады.

Өнімнің сипаты.

Қой терісі - жасы бес айдан кем емес өлген қойладан алынған тері. Одан жас қойлардан алынған тері елтірі деп аталады. Қой терілерін тонға, ішікке және тері-тонға бөлінеді.

Нарық талдауы және маркетингтік стратегия.

Жаңа жасанды материалдардың пайда болуына қарамастан, табиға тері мен жүн өзінің әдемілігін жоғалтпай, керісінше табиғи материалдан жасалынған өнімдерге қызығушылықтарын арттырды. Инновациялық технологиялар тері мен жүннен жасалынған аяқ ким мен киімге жаңа түрде енуге мүмкіндік береді. Қазіргі таңда Қазақстандағы өнеркәсіп орындарының негізі шикізат секторы болып табылады, мемлекеттің экономикасын, яғни экспортталушы шикізаттардың сұранысы мен баға деңгейін сыртқы жағдайдан тәуелді етеді.

Мал шаруашылығы негізінде жеке аулаларда мал басының бытырап орналасуымен және мал шаруашылығы өнімі мерзімдік болып сипатталады. Мал басының - 98 % (ІҚМ шартты басына қайта санағанда) халықтың шаруашылығында орналасқан, малдың 1% ауыл шаруашылығында орналасқан және 1% - фермерлік шаруашылықта. Берілген ситуация селекция нәтижесіне жетуге, үдемелі технологияны ұста және малдарды азықтандыруға қиыншылық тудырады.

Өнімді өткізу. Коммерциялық компанияның қызметі төлем қабілетті тігін фабрикасын іздеуге бағытталған және ұзақ мерзімді келісімді байланыс жасауға тиіс.

Баға стратегиясы.

Баға стратегиясы келесідей іс-шараларды қарастырады:

- бәсекелестердің бағалық саясатын зерттеу;
- жеңілдіктерді жүйенің пайдалануы;
- шығындарды жабулаудың есептеуімен бағаларын қалыптастыру және қолданыстағы заңнама;
- төлеудің иілгіш пішіндерін беру - төлемнің мерзімді ұзартуы жүйені енгізу

Технологиялық үдеріс



**ОҢТҮСТІК ҚАЗАҚСТАН ОБЛЫСЫ
КӘСІПКЕРЛЕР ПАЛАТАСЫ**

Тұзды қой терісінің өңдеуін алғашқы технологияның жанында керек 1 кг қолданылу тұзда, ал келесі ерітіндіде ағымында 2 тәулікті қой терісін ұстап тұру. Жоба автор илеуді қой терісінің өңдеуін технологияның жанында санда құрамды пайдалануға ниет еткен:

- 30 г / л тұзда,
- 10 г / л гипосульфит,
- 4 г / л малма.

Осы құрам тиімдірек дәлелденген, және жоғары сапамен материал алуға рұқсат береді. Сан бұл стандарт жеткілікті талаптарға сәйкестейді. 1 г / л аммиак, 2 г / л қара диздің жарықтандыру пайдалануы үшін ғана қой терілерінің бояуының технологияда орынды, себебі бояғыштың шығындары тәсіл бұл реттерде азаяды.

Инвестициялық жоспар

Инвестициялық салулар	Жылға, теңге жиынтығы
Жабдық	9 665 625
Жайдың жалдауы	2 140 800
Айналым құрал	2 582 580
Барлығы	14 389 005

Жабдыққа шығындар. Қой терілерінің меншікті қайта өңдеуі ұйымдастыру үшін келесі жабдық керек алу:

Атау	Жиынтығы, теңге
Баркас АМ-126 (500 л)	500 000
Центрифуга 25 кг	725 000
Станок шел дискілі АМ-111	300 000
Қайрағыш білдек АМ-120	425 000
Пышақ бөлетін АМ-119	40 000
Езгілегіш машина қолы АМ-104	550 000
Терілерді түзету үшін құрылғы АМ-141	450 000
Жұмсарту үшін құрылғы АМ-151	1 000 000
Кептіргіш АМ-159	1 900 000
Барабан шегіну АМ-118-01 (1,8 м)	775 000
Протрясной барабан АМ-117 (1,8 м)	775 000
Станок шабер АМ-135	250 000
Қол құралдарды теру АМ-153	42 500
Технологиялық әбзел	1 933 125
Барлығы	9 665 625

- www.agromekh.fis.ru/documents/100170.doc
- <http://prom.net.ru/info/2309>

Жайдың жалдауы. Келешек қайта өңдейтін цехқа басты талап аудан, оныны болып көрін желі технологиялық кондырқ үшін жетуі керек және терілердің сақтауы үшін қойманы шағын шақталарды жайғасу және тиісті шарттарда дайын өнім. Кемінде 150 шаршы метрлер қойма үй-жайлар үшін апарылуға ұсынады.



ОҢТҮСТІК ҚАЗАҚСТАН ОБЛЫСЫ
КӘСІПКЕРЛЕР ПАЛАТАСЫ

	Аудан	Баға, тг/м2	Айға, теңге жиынтығы	Жылда, теңге жиынтығы
"В" сыныптың жайы	200	892	178 400	2 140 800

Айналым қаражаты - қой терісі.. Терілердің қайта өңдеуі үшін негізгі құралдарды сапада қой терісін пайдаланады және химикаттардың түр өзгешелігі. На 1 шт. даяр өнім 800 теңгелер құнның өңдеуі үшін қой терісі талап етіледі. Айға терілердің қайта өңдеуін жоспарланатын көлем қой терілерін құрайды - 220 дана. 220 дана. / 10 дана 22 жұмыс күні. – норма выработки продукции в день).

Өңдеу, үшін терілер	220
шикізат, сатып алынған баға теңге/бірлік	800
Қосынды, айға	176 000
Қосынды, жылда	2 112 000

Химикаттар. Жылда бір жұмыс барысына жалпы 470 580 теңге қосындыға химикатты жұмсайды. 470 580 теңге / 2 640 шт. дайын өнімнің данасына = 178,25 теңге химикаттары жылда өнімнің саны (220 шт/мес. *12 мес. * 178,25 = 470,580 теңге айналым қаражаты).

Атау	1 жыл, шығын мөлшер	Баға, теңге	Барлығы, теңге
Ас тұзы	2 000	15	30 000
Сірке қышқылы	200	150	30 000
33% құрғақтайдың хром малмасы	2 000	80	160 000
Алюмоаммоний ашудастары	10	700	7 000
Формалин	100	240	24 000
Құмырсқа - ашыған натрий	50	200	10 000
Тұз Кальцированная	20	250	5 000
Күкіртті қышқыл	200	240	48 000
Хлорлы әк	100	60	6 000
Резорцин	10	800	8 000
Аммиакводно - техникалық, 25%	100	140	14 000
Этил спирты	50	200	10 000
Д Урзол	80	1 176	94 080
Натрийдың гипосульфиті	100	120	12 000
Жуатын және тазалайтын қаражаттар	50	250	12 500
Жиынтығы			470 580

Қаржылық жоспар

1-ші операциялық жылға пайда мен залал туралы есептеме

Мақаланың атауы	Жылда, теңге барлығы
Қызметтерді өткізу	18 480 000
Өндірістік шығындар - Шикізат және материалдар	2 582 580
Жалпы пайда	15 897 420
Жиынтығы операциялық шығындар	9 756 981
Жалақы	5 220 000



**ОҢТҮСТІК ҚАЗАҚСТАН ОБЛЫСЫ
КӘСІПКЕРЛЕР ПАЛАТАСЫ**

Жайдың жалдауы	2 140 800
Еңбекақы төлеу қорынан аударым	501 588
Коммуналдық қызметтер	928 030
Араның амортизациясы	966 563
Операциялық табыс	6 140 439
Корпоративтік табыс салығы	554 400
Таза табыс	5 586 039

Қызметтерді өткізуденгі табыстары. 1 дана бөлшек баға. қайта өндеген қой терісі, 7 000 теңгелерді құрайды. Жалпы пайда жылданың қайта өндеген қой терілерінің 100% сатуларын шартта: 2 640 дана. 7, 000= 18 480 000 теңгелер.

Шикізат және материалдар. Айға қайта өңдеу қой тері жоспарланатын көлемін 220 шт құрайды: күнге, 22 күнді өнім 10 10 шт x 22 жұмыс күні, шығару нормасы - айға жұмыс күнінің саны. 1 данаға көтерме бағаның жанында. = 978, 25 теңгелер өнімнің данасына 178, 25 теңгелер қосындыға + химикаттар 800 теңгелерге қой терісі. Қайта өңдеу үшін қажетті шикізатқа шығын есептейміз: 10 дана x 978, 25 теңгелер. айға = 215 215 теңгелер 22 күнді, ал жылда - 2 582 580 теңгелер.

Жалақы және бюджетке аударым. Цехтың тиімді қызмет етуі үшін келесі қызметкерлер құрамына керек болады:

Лауазым/маман	Штаттық бірліктер	Айлық еңбек ақы, теңге	Жылдық жалақы, теңге
Директор	1	50 000	600 000
Есепші - кассир	1	45 000	540 000
Инженер - механик (слесарь)	1	35 000	420 000
Үлбірді өңдеу бойымен технолог	1	50 000	600 000
Тері илеу бойымен цехтың жұмыскерлері	3	45 000	1 620 000
Қорғау	2	30 000	720 000
Әр түрлі жұмыстағы адам	2	30 000	720 000
Барлығы:	11	285 000	5 220 000

Әлеуметтік салық. Жобаның бастамашысы өзіне екі айлық есептік көрсеткіштерді өлшемде әлеуметтік салық төлеп қояды және әр жұмыскерде бір айлық есептік көрсеткіш (1 852*2 (директор - жобаның бастамашысы) + 1 852 АЕК *10 жұмыскері =22 224 * 12 айлық. = 266 688 теңге). Тең 5% міндетті зейнетақы жарналарының минусқа жалақының қосындысынан әлеуметтік аударымдар (5,220 тыс. теңге *(1-10%)*5% = 234 900).

Әлеуметтік салық, теңге	266 688
Әлеуметтік аударымдар, теңге	234 900

Жайдың жалдауы. Бір жылға 178 400-ші айға 892 теңге/м2 бойымен 200 шаршы метрлерді аудан өндірістік бөлме жасалады - 2 140 800 теңгелер.

	Аудан	Баға, тг/м2	Айға, теңге жиынтығы	Жылға, теңге жиынтығы
Сыныптың жайы"В"	200	892	178 400	2 140 800

Коммуналдық қызметтер:

Әкімшілік шығындар	Айына шығын мөлшері	Жылына барлығы



**ОҢТҮСТІК ҚАЗАҚСТАН ОБЛЫСЫ
КӘСІПКЕРЛЕР ПАЛАТАСЫ**

Су және канализация	7 530	90 360
Жарық	54 805	657 660
Транспорттық	15 000	180 000
Барлығы	77 335	928 020

Амортизациялық төлемдер:

Негізгі құрал	Баланстық күн	Амортизацияның мөлшерлемесі	Амортизациялық төлем, теңге
Жабдықтау	9 665 625	10%	966 563

Салық және бюджетке төлемдер. Жоба шеңберінде жеңілдетілген салық салу жүйе бойымен корпоративтік табыс салығы төленеді, 3% түсімнен бойымен - (23 760 000 теңгелер 3%) 712 800 теңгелер.

Жобаның қаржыландыруы

Меншікті қаражаттарды жағдайда сізде болмайды, бірақ үлкен тілек меншікті бизнес ашылуға бар, қосымша капиталды тартудың бірнеше нұсқалары бар. Қаржыландырудың нұсқалары:

Несие беру ЕДБ арқылы. Қаржылық есеп айырысу 18 айларды 14%, өтеу мерзім пайыздық ставканың жанында қажеттілік жарты жылда мерзімді ұзартумен анықтады, ал содан соң үздіксіз ай сайынғы төлемдермен. Бастама жоба 7% жана бизнестерге дейін сыйақыны пайыздық ставканың жәрдем беруі. Өткізу несие беру шеңберінде «жұмыспен қамтудың бағдарламасы - 2020». Бағдарлама қырдағы елдің тұрғындары үшін меншікті істі ұйымдастыру үшінді қаражат құралдарының бөлуі ескерген.



74. ҰН ӨНДІРІСІ



Жоба анкетесы:

Инвестициялық жобаның мақсаты: бидай ұнын жасаудың сатылы жоспарын және өндірісті дамытуды жобалау.

Өнімділігі: 162 000 кг ұн және 180 000 кебек.

Өнімдер: ұн және кебек.

Жоба құны: 7.2 млн. теңге.

Құнының өтеу мерзімі: 3 жыл.

Жоба концепциясы

Ең сұранысқа көбірек ие ұн түрі – бидай ұны. Көбінесе ұнды нан пісіруге, тағыда макарон, тұрмыстық қажеттіліктер үшін азықтар дайындауда кеңінен қолданылады. Ұн өнімдері тамақтану тәртібінің біршама бөлігіне ие. Нан пісіретін ұнға деген ерекше сұранысты есепке алып оны өндүрі бизнесі жайлы әңгіме етеміз.

Ұн өндірісінде маңызды мәнге шикізат қасиеті ие, сондықтан цехтың орналасу орнын, жақсы дәнді сатып алудағы дамуды, қоймалық ғимараттарды есепке алу қажет.

Өнім сипаттамасы

- Нан пісіретін ұн
- Кебек

Маркетинг және өндіру

Ұнды өндірудің мақсаттық аудиториясы – нана комбинаты, ұн өнімдерін өндіру бойынша цехтар-макарон, жартылай фабрикаттар (вареники, түшпара, мұздатылған қамыр, пиццалар), кондитерлік және тәтті нан, муниципалды сектордың асханасы, таағыда жеке үй шаруашылығы.

Ұнды жасау өндірудің мынадай каналы бойынша өндіріледі:

- Делдалдар (дистрибьюторлар)- көтерме партиямен;
- Даналап желеілер, олар өздігінен ұнды целофан қалталарға салып сатады;
- Муниципалдық мекемелер секторы;
- HoReCa секторы (ресторандар, кафе, пицерея, кондитерски).

Сатып алу құны базардан төмен болады.

Технологиялық процесс

Ұнды өндірудің барлық технологиясы келесі сатылардан тұрады:

1. Дайындық сатысы. Мұнда бидай дәні тазаланады, өндірілетін ұн сұрыпына байланысты әр түрлі сұрыптарды араластырады. Дәнге зертханалық бақылау жасайды.
2. Дәнді қабықтан тазалау жүреді.
3. Ұнтақтау.
4. Ұны елейді және аспирация жүргізеді.
5. Соңғы саты – дайын өнімді қаптарға және ормаларға салады.

Қондырғылар. Осылайша ұнды өндіру үшін келесі негізгі қондырғылар қажет:

1. Дәнді дайындау үшін агрегат.
2. Ұнды өндіру бойынша жолақтар.
3. Орамдау қондырғылары.



Тазалау агрегаты және дәнді ұнтақтауға дайындау ПТМА-4

Қондырғы дән үшін дайындық процесін орындауға мүмкіндік береді, ол сұрыпты ұндарға ұнтақтауға түседі.

Агрегат құрамы: төгу – сепаратор, жұмсақ ормды машина, триер- куколе таңдағыш, ауаны тазалау блогы, екі аспирационды колонкалар, екі норилер, ылғалдаушы машина, дәнді араластыруға бункер сыймдылығы 6 т. Дәнді өңдеу процесінде қоспалардан тазартылады (70-95%), топырақтан тан тазаланады, басқа қоспалардан, шаңнан тазаланады.

Техникалық сипаттамалары:

- Дәнді тазалау бойынша өнімділігі: 1000-1200 кг/сағ
- Жолақ өлшемі: 4,3 м*4,1*4,5м



Фермерлік диірмен Ф1

Бидай дәннің наубайхананың жоғары сапалы ұнына өңдеу жолағы (жоғарғы, 1 және 2 сұрып)- наубайхана ұны (қара, кебекті). Қондырғы қолайлы және ғимаратты ұйымдастырудың арнайы жағдайын талап етпейді.

Агрегат құрамы: білікті станок, пневмо тасымалдау жүйесі, елеу.

Техникалық сипаттамалары

- Дән бойынша өнімділік: 500 кг/сағ дейін.
- Ұн өндіру: «Жоғарғы сұрып»-42% дейін
- Ұн шығару: «Бірінші сұрыпты»-65 %дейін
- Жолақ қуаты: 11,3 кВт
- Жолақ өлшемі: 2,5м*1,55м*2,9м

Қосымша портативті қап тігетін машинаны NewLong NP-7A және өндірістік платформалы таразы сатып алу қажет.

Инвестициялық жоспар

Капиталдық салымдар	Құны
Қондырғыны сатып алу	5 701 380
Жеткізіп беру, монтаж, қосу –жөндеулер	500 000
Шикізат сатып алу барлығы	1000 000
	7 201 380

Қондырғылар :

Қондырғылар	Құны
Тазалау агрегаты және дәнді ұнтақтауға дайындау ПТМА-4	3 182 905
Фермерлік диірмен Ф1	2 241 975
өндірістік платформалы таразы	195 000
портативті қап тігетін машинаны NewLong NP-7A	81 500
Барлығы	5 701 380

Пайда және шығындар жайлы есеп беру

Мақала атауы	Барлығы жылына
Қызметті жүзеге асыру	16 200 000
Өндірістік шығындар –шикізат және материалдар	10 080 000
Жалпы пайда	6 120 000
Соңғы операциондық шығындар	3 098 496
Еңбек ақы және ФОТ салымдар	1 844 496
Ғимаратты жалға алу	630 000
Комуналдық қызметтер	624 000



ОҢТҮСТІК ҚАЗАҚСТАН ОБЛЫСЫ
КӘСІПКЕРЛЕР ПАЛАТАСЫ

Операционды пайдалар	3 021 504
Корпаративті жылдық салықтар	486 000
Таза пайда	2 535 504

Ұнды өндіруден пайда: сату құны 1 кг ұнға 70 теңге, ал кебек 27 теңге /кг. Құн сайын 1000 кг бидай өңделеді. 1000 кг бидайдан дайын өнім түрі ұн -500 кг және кебек- 450 кг. Өндірістік ұнды және кебекті жылына сатқаннан пайда -16,2 млн. теңге.

Дайын өнімнің шығуы, ұн кг/күн	450
Дайын өнім шығару, кебек, кг. Күніне	500
Ауысым саны, айына	30
айлар	12
Ұнды өндіру, айына, кг	162000
Кебекті өндіру, айына, кг	180 000
Ұнның көтерме құны, 1 кг, теңгеде	70
Кебектің көтерме құны, 1кг , теңге	27
Пайда , теңгеден	16 200 000

Шикізатқа шығындар: кондырғының өндірістік қуаты 1000 кг бидайды өңдейді, жылына 360 000 кг өңдеуге мүмкіндік береді.

Күндізгі бидайды өңдеу	1000
Айлық бидайды өңдеу	30 000
Барлық бидайды өңдеу	360 000
Құны, тг/кг	28
Шикізатқа жалпы шығындар	10 080 000

Еңбек ақы және бюджеттік салымдар: мини –зауытты функциялау үшін келесі қызметкерлер қажет:

Мамандар	Төлем	Жылдық ФОТ
Технолог	90 000	1 080 000
Түрлі жұмысшылар	50 000	600 000
Барлығы	140 000	1 680 000

Әлеуметтік салық: Жобаны ұйымдастырушылар әлеуметтік салықты өзі үшін және бір айлық есептеік көрсеткіштен әр бір жұмысшы үшін төлейді (1 852 *2 *12 ай +1 852 АЕК *2 жұмысшы * 12 ай= 88 896 теңге). Әлеуметтік салымдар 5% еңбек ақы төлемінен міндетті зейнетақы салымын тең (1 680 мың.теңге* (1-10%)*5%=75 600теңге)

Әлеуметтік салық, теңге	88 896
Әлеуметтік салымдар, теңге	75 600

Ғимаратты жалға алу: Өндірістік ғимарат көлемі 100 шаршы метр 525 теңге/м2 айына жылына – 630 000 теңге

	м 2	Тг/м2	Айына жалға алу төлемі	Жылына жалға алу
Өндірістік	100	525	52 500	630 000



ғимараттар				
------------	--	--	--	--

Комуналдық қызметтер:

Әкімгерлік шығындар	Айына шығындар нормасы	Жылына барлығы
Комуналдық төлемдер	40 000	480 000
Тасымалдау шығындары	12 000	144 000
Барлығы	52 000	624 000

Салықтар және бюджетке салымдар: жоба шегінде салық төлеудің жеңілдетілген жүйесімен корпоративтік салықтар төленеді, 3 % пайдадан -486 мың теңге (16,2 млн.теңге*3%)

Қаржыландыру және мемлекеттік көмек шаралары

Егер сізде қаржыңыз болмаса бірақ өз бизнесіңізді ашқыңыз келсе қосымша салымдарды тартудың бірнеше нұсқалары бар. Қаржыландыру нұсқасы

Қаз Агро аффилирленген кәсіпкерлердің кредиттеу бағдарламасы:

Ауыл шаруашылық шикізаттарын және тамақтық өнімдерді өндіруде кәсіпорындарды кредиттеу: екінші деңгейлі банктарды несиені рефинансирлеу елдің өндірістік қауіпсіздігін өамту , өндірістік импортты төмендету.

Ауыл шаруашылық кооперативтік несиелендіру: АШТӨ ұйымын несиелендіру арқасында аграрлық өндірісті қайта құрылымдауды қалыптастыру.

Несиелік серіктестіктерді несиелендіру: несиелік ресурстарды қол жетімді ету кең және орта СХТП.

ЕДБ арқылы несиелендіру: пайыздық төлеммен субсидирлеу 7 % 2020 Жол картасы Бизнесінің аралығында.

«Жұмыспен қамту -2020» жүзеге асыру аралығында несиелендіру. Бағдарламамен бюджеттік қаржыларды жеке істі ұйымдастыру үшін қарастырылған.



75. ЖҰМСАҚ БАЛМҰЗДАҚТЫ САТУ



Жоба анкетасы:

Инвестициялық жобаның мақсаты: балмұздақты даналап сату.

Өнімділігі: 16 000 вафелді балмұздақ мезгілінде (6 ай).

Өнімдер: вафелді балмұздақ

Жоба құны: 14 млн.теңге

Құнының өтеу мерзімі: 5 ай.

Жоба концепциясы

Жоба концепциясы жұмсақ балмұздақты сатылым бөлімшелері арқылы сату. Балмұздақты сатудың үш бөлімшесін ашу жоспарлануда.

Балмұздақ – бұл ең танымал тәтілердің бірі, оны үлкендерде және балаларда ұнатады. Балмұздақты сату-бұл тиімді, төмен шығынды және жылдаам құнын төлеуші іс. Киоскілерде және сауда лапқаларында сату * бизнес бастаушы үшін жақсы нұсқа. Балмұздақты сату санитарлы эпидемиологиялық қорытындымен мемлекеттік бөлімдерде СЭС және әкімшілік рұқсатына сәйкес жүзеге асырылады.

Өнім сипаттама

Жұмсақ балмұздақты құрғақ қоспалар негізінде сату. Дайындау үшін ұнтақ және өздігінен сумен араластыру қолданылады. Тағыда вафелді түткішелер алу қажет.

Нарықты және өнім өндіруді талдау

Келесі факторлар аймақта берілген бизнесті дамыту үшін мағыналы болып табылады:

- Ыстық климат;
- Демалу мезгілі;
- Қазақстанда бір адамға балмұздақты тұтыну көршілермен салыстырғанда төмен және жылына 0,5 кг құрайды, ал Ресейде -5 кг, Еуропада -8 кг.

Өндіру. Барлығы дайын болған соң: рұқсат, қондырғы және сатушы бар болса өз бизнесіңізді бастауға болады. Бизнесіңіздің жарты жетістігі- сату үшін сәйкес орын. Ең қолайлы орындар сауда үшін кинотеатр , сауда ойын сауық орталықтарының алдында, орташа кафеде, олар көп адамды орындарда орналастырылған. Орын тандап алынған соң жақын бөлімшелермен және киоскілермен электр энергиясы жайлы келісім жүргізу қажет.

Өндіріс технологиясы

Ғимараттар. Жазда балмұздақ сату үшін арнайы ғимарат қажет болмайды, өйткені сатылым көшеде жүзеге асырылады.

Қондырғылар.

Жұмсақ балмұздақты өндіру үшін аппараттар – фриздерлер екі түрлі болады:

•Sani Serv АҚШ өндірісі өнімділігі 15 кг/сағ. Аз габаритті және сенімді, Sani Serv 450 000 теңге құны, керемет жұмсақ балмұздақ дайындайды.

•Отандық «РИКОН -30» өнімділігі 30 кг/сағ және құны 300 000 теңге. Жоғары өнімділігіне қарамастан ол американдықтан тиімсіздігімен еркешеленеді өзінің өлшемімен және 160 кг салмағы, онда Sani Serv бар болғаны 70 кг .



**ОҢТҮСТІК ҚАЗАҚСТАН ОБЛЫСЫ
КӘСІПКЕРЛЕР ПАЛАТАСЫ**

Қондырғымен қатар арнайы қоспалар дәмдік қоспалар қажет. Ең жақсы танымалдылыққа американдық қоспалар Frosty Freeze – шокалад, құлпынай, ванилді. Олар қарапайым сумен бір бөлік қоспаны бес су бөлігімен араластырылады.

Қызметкерлер. Қажетті қызметкерлер- бұл сатушы. Өйткені сауда нүктесі үшеу емес, онда әр бір нүкте 1 сатушы қажет, яғни 3 сатушы қажет болады.

Жұмсақ балмұздақ құны, теңге 6,666 кг	1500
Бөліктер саны 80 гр, бірлік	83
Бірлікке жұмсақ балмұздақ шығыны, теңге	18
Вафелді түткішелер, теңге	8
1 балмұздақтың өзіндік құны теңге	26

Бір пакеттің құны салмағы 1.666 кг құрғақ қоспа жұмсақ балмұздақ дайындау үшін 1500 теңгені құрайды. Құны 5 литр ауыз су құны – тегін. Араластырған соң сұйық қоспа салмағы 6.666 кг 1500 теңге құрайды. Жұмсақ балмұздақтың орташа салмағы 80 гр құрайды. Сәйкесінші 6.666 кг қоспадан 83 бөлік аламыз. Қоспа құнын бөлік санына бөлеміз. Бір вафелді түткіше -8 теңге. Бір балмұздақ бөлігі үшін құны -8 теңге. Бір балмұздақ бөлігінің құны вафелді түткішені есепке ламағнда 26 теңге құрайды.

Инвестициялар және жобаны жүзеге асыруға шығындар

Үш Sanі Serv фризерін сатып алу қажет 450 мың, тең әр қайсысы, бұл жалпы инвестицияны 1.350 мың, тең құрайды.

Пайда және шығын жайлы есеп беру

Мақала атауы	6 айға
Дайын өнімді жүзеге асыру үшін пайда	4 725 000
Тікелей шығындар –шикізат және материалдар	1 759 880
Жалпы пайда	2 965 120
Операциондық шығындар қорытындысы	1 065 420
Еңбек ақы	675 420
Жалға алу және коммуналдық шығынға төлемдер	390 000
Операциондық пайда	1 899 700
Корпоративтік салық	141 750
Таза пайда	1 757 950

Жұмсақ балмұздақты жүзеге асырудан пайдалар:

Сатылған жұмсақ балмұздақ саны, дана күніне	150
Жүзеге асыру нүктелер	3
Бір айдағы жұмыс күнінің саны	25
Бір жылдағы жұмыс күні (жылы кезең)	6
Сатылымның жалпы көлемі, бас	67 500
Бір жұмсақ балмұздақтың бағасы, теңге	70
Операциялық кезеңдегі жалпы көмек	4 725 000

Материалдар мен шикізатқа кететін шығын:

Сатылымның жалпы көлемі, бас	67 500
Бір басқа бағасы, теңге	26
Шикізатқа кететін жалпы шығын, теңге	1 759 880

Қызметкерге кететін шығын:

Жұмысшы	Саны	Еңбек ақы мөлшері	Бір айдағы шығыны	6 айдағы шығын
----------------	-------------	--------------------------	--------------------------	-----------------------



**ОҢТҮСТІК ҚАЗАҚСТАН ОБЛЫСЫ
КӘСІПКЕРЛЕР ПАЛАТАСЫ**

Операторы	3	30 000	90 000	540 000
-----------	---	--------	--------	---------

Әлеуметтік салық. Жобаны ұйымдастырушылар әлеуметтік салықты өзі үшін екі айлық есептік көрсеткіш және бір айлық есептік көрсеткіштен әр бір жұмысшы үшін төлейді ((1 852*2 + 1 852 АЕК *3 работника) *12 месяцев =111,120 теңге). Әлеуметтік салымдар 5% еңбек ақы төлемінен міндетті зейнетақы салымын тең (540 тыс. теңге *(1-10%)*5%=24,300).

Әлеуметтік салық, теңге	24 300
Әлеуметтік салымдар, теңге	111 120

Коммуналдық және жалға кететін шығындар:

Шығын атауы	Айына	6 айға
Электрэнергиясы	5 000	30 000
Ғимаратты жалдауға (20 мың. теңге * 3 жерден)	60 000	360 000
Су	2 000	12 000
Барлығы		390 000

Ғимаратты жалдау. 3-6 шаршы метрлі ғимарат бір айға 20 мың теңгені құрайды, ал 6 айға – 360,000 теңге.

Коммуналдық шығындарға және электрэнергияға кететін шығындар. Бір айға электрэнергетикаға 5 мың. теңге, суға 2 мың. теңге.

Бюджетке төлем және салықтар. Жоба аясында салық төлеудің жеңілдетілген жүйесімен корпоративтік салықтар төленеді, 3 % пайдадан -141 мың теңге (4,7 млн.теңге*3%)

Жобаны қаржыландыру

Егер сіздің жеке бизнесіңізді ашуға құлшынысыңыз болып, бірақ оған қаржыңыз болмаған жағдайда қосымша капиталды тартудың бірнеше әдісі бар:

«Жұмыспен қамту - 2020» бағдарламасы негізінде несие алу. Бағдарламада ауыл тұрғындарының жеке шаруашылықпен айналысуы үшін бюджеттен қаражат бөлу қарастырылған.



76. САФЛОР ДӘНІН ӨСІМДІК МАЙЫ ҮШІН ҚАЙТА ӨНДЕУ БОЙЫНША КІШІ-ЦЕХ



Жоба андатпасы:

Инвестициялық жоба мақсаттары: майды қайта өңдеу үшін құрал-жабдықтарды иелену және сафлор дәнін сатып алу, оны ары қарай өсімдік майына қайта өңдеу.

Өнімділігі: жылына 322 тонна.

Өнім: сафлор майы, сафлор сығындысы.

Жоба құны: 15 845 233 теңге.

Сатып алу мерзімі: 2 жыл.

Жоба концепциясы

Үздіксіз технологиялық үдерісті қамтамасыз ету үшін сафлор дәнін сатып алуды жүзеге асыру: шикізатты (сафлор дәнін) сатып алу, сафлор дәнін жеке қуаттылықтарда ары қарай қайта өңдеу (сафлор майын өндіру) және тұтынушыға соңғы өнімді (сафлор майын) сату.

Кәсіпорынның тұтыну қорын ары қарайғы ұлғайту және өндірісті дамыту, заемдық қаржыларды дер кезінде және толық қайтару үшін жеткілікті өз құрал-жабдықтарында ары қарайғы қайта өңдеу үшін дәнді сатып алудан түскен пайда көлемінің жинақталуын қамтамасыз ету.

Өнім сипаттамасы

Бастапқы кезеңде дәнді сатып алу және май дәні мен өсімдік майын шектелген өндіру жоспарланады. Ұсынылған жоба шеңберінде кәсіпорын сафлор дәнінен мынадай ассортименттегі өнім өндіретін болады: сафлор майы; сафлор сығындысы. Өндірілген өнімнің негізгі басымдықтары:

Біріншіден, бұл экологиялық таза азықтық өнім болады;

Екіншіден, қайта өңдеу бойынша заманауи құрал-жабдықтарды пайдалану жоғары сапаға қол жеткізуге және шығынды азайтуға мүмкіндік береді;

Үшіншіден, зауыттың шикізат базасына жақын орналасуына байланысты, арзан шикізатты пайдалану арқасында – өндірілген өнімге қолжетімді және бәсекеге қабілетті бағалардың болуы.

Сафлор майы әлемдегі барынша пайдалы өсімдік майларының бірі болып саналады. Сонымен, мәселен, ол Германия, АҚШ, Канадасияқты дамыған елдерде жоғары бағаланады, ал Қытайда ол емдік мақсатта пайдаланылады. Күнбағыс, соя майларымен салыстырғанда сафлор майы холестерин тотығуы мен ағзадан шығуын ынталандыратын, қан тамыры жүйелерінің созылымдылығын жоғарылататын, асқазан-ішек жолдарының ферменттерін жандандыратын, әсіресе, қорғаныс механизмдерін ынталандыратын қаныққан май қышқылдарының жоғары маңыздылығымен ерекшеленеді. Сафлор майын салаттарға қосқан кезде алмастыруға болмайтын дәмімен ерекшеленеді. Ол майонездерді, соустарды даярлау үшін, ет және балық тағамдарын, ұлттық бауырсақты қуыру үшін, тандыр нан мен палау үшін пайдаланылады.

Жобаның пайдалылығы мен мақсатқа сәйкестігін негіздеу

Келісімшарт бағасы бойынша сафлор дәнін сатып алу және сафлор дәнін терең қайта өңдеу, жоғары сапалы өнім алу Оңтүстік Қазақстан облысының ауылдық аудандарының іскер климатымен ырғақты үйлеседі және келесі себептер салдарынан оның табысының ұлғаю факторы болып табылады.

Оңтүстік Қазақстан облысы қажетті шикізаттардың жеткілікті көлеміне ие: май дақылдары дәні көп. Оны тіпті қалыптасқан сатып алу бағасы бойынша да сатып ала алады. Осы жобаға инвестицияланған ақшаны қайтарып алмау ықтималдылығы толығымен жоққа шығарылады, өйткені төлем май дақылдарының дәйекті өсірілген дәндері үшін жүргізіледі.

Сауатты құрастырылған баға саясаты мен тапсырушылар үшін жағымды жағдайлар құруда жоба ынталандырушысы дәнің максималды көлемін даярлау мүмкіндігіне ие болады.

Даярлықтың жоғары көлемі болуында өндірістік қуаттылықтардың жүктелушілік деңгейі жоғарылайды, оның салдары қайтарым шығындарын үнемдеу болып табылады. Қатынас шығындарына салыстырмалы үнемдеу шикізат пен даяр өнімді сатып алу мен сақтау кезінде түзіледі және өндірістің елеулі жоғары рентабельділігінің бірі болып табылады.



Май дақылдарын өндірушілер нарықтық баға бойынша жетілдірілген өнімді сата отырып, өз шығындарының орнын толтырып қана қоймай, кіріс алады, сосын топырақ құнарлылығын жақсартуға және жеке шаруашылық пен өндірістік кооперативтердің материалдық базасын нығайтуға осы қаржыларды жұмсайды.

Маркетингтік талдау және сату

Оңтүстік Қазақстан облысында өсімдік майын өндірумен «Арай», ЖШС, «Шымкентмай» АҚ, «Қайнармай» ЖШС және т.б. сияқты барынша мәнді кәсіпорындар айналысады. Нарық жағдайын ескере отырып, жоба бастамашылары маркетингтік стратегияны даярлау кезінде келесі ережелерге сүйену қажет.

Қолжетімді баға. Жоба авторына өсімдік майына баға барлық уақытта басқа жеткізіп берушілерге қарағанда төмен болуына ұмтылу ұсынылады. Бұл өзіндік шикізат базасы мен жоғары технологияның арқасында мүмкін болады.

Жоғары сапа. Өнімнің жоғары сапасына экологиялық таза шикізатты пайдалану (өнім өнеркәсіп аймақты өсірілмейді және пайдаланылатын су зиянды қоспаларға ие емес), сондай-ақ технологиялық үдерісті нақты сақтау мен заманауи құрал-жабдықтарды пайдалана отырып, дәнді қайта өңдеу арқасында қол жеткізіледі.

Өндірістік жоспар

Даярлық цехы – келесі сатылардан тұрады: дәнді тазалау, қабығынан ажырату, сүзгілеу, өзегін ұсақтау.

Өндіріс сызбасы

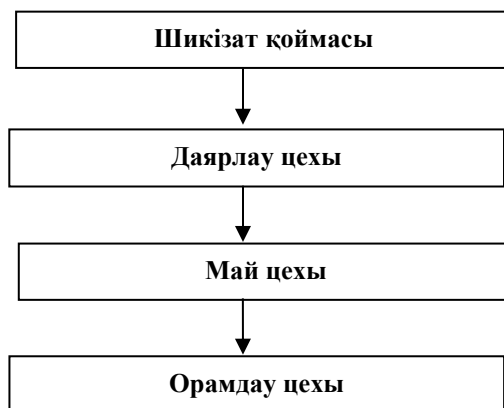

Пайдаланылатын құрал-жабдықтар: дискілі қабыршақ аршушы, бөтелкелерді үрлеуге арналған құрал-жабдықтар, май нығыздағыш. Май нығыздаушы (форпрессорлы цех) – келесі сатылардан тұрады: ылғалды-жылулы өңдеуден кейін ұсақталған дәндер ыстық қуырғышта қуырылады және май нығыздағышта май сығындыларынан ажыратылады. Шикі май ары қарай қайта өңдеу үшін рафинаттау цехына жіберіледі. Сығындысы мал жемшөбі үшін пайдаланылады.

Орналасу орнын таңдау шикізат базасына жақын жерде болуы тиіс. Кәсіпорын өндірістік және қоймалық ғимараттарды толық көлемде қамтамасыз етуі, сондай-ақ өндірілген өнімнің сатылуын қамтамасыз етуі тиіс.

Құрал-жабдықтарды сатып алуға шығындар

Атауы	Саны	Бағасы, теңге	Жалпы құны, теңге
Май тығыздағыш	2	1 100 055	2 200 110
Сүзгілеу	1	1 204 500	1 204 500
Полиэтилен бөтелкелерді үрлеуге арналған құрал-жабдық	1	1 124 200	1 124 200
Қабығынан ажыратқыш	1	1 100 000	1 100 000
Барлығы			5 628 810



Май тығыздағыш пен полиэтилен бөтелкелерді үрлеуге арналған құрал-жабдық



Қабығынан ажыратқыш

Тікелей шығындар – Шикізаттар мен материалдар (1000 л сафлор майын өндірудің өзіндік құнын есептеу

Ресурс түрі	Өлшем бірлігі	Шығын нормасы	Бағасы	Құны
Сафлор дәні	кг	4 166, 67	35	145 833
Күйдіргіш натр	кг	8, 93	70	625
Сүзгілеуші материал	П.м.	0, 38	550	209
Бу шығыны	Г.кал.	0,83	3 485	2 893
Лимон қышқылы	гр	50, 00	1	69
Күйдіргіш сода	гр	54, 00	55	2 970
Су		88, 15	33	2 909
Белсендірілген көмір		4 187, 13	20	83 740
Құрал-жабдықтарды ұстау мен пайдалануға шығындар				3 391
Орамдау	дана	1 000, 00	6	6 000
Барлығы				248 623
Сафлор майы	л	1 000, 00	187	186 477
Сығынды	кг	2 959, 33	21	62 146



1-ші операциялық кезеңдегі пайда мен шығын жөніндегі есеп

Атауы	Бір жылдағы шығын
Дайын өнімді сатудан келген пайда	30 135 000
Тікелей шығындар – Шикізаттар мен материалдар	19 579 679
Ішкі кіріс	10 555 321
Жалпы және әкімшілік шығындар	1 612 443
Әлеуметтік салық	177 369
Операциялық кіріс	8 765 509
Корпоративті кіріс салығы	904 050
Таза пайда	7 861 459

Дайын өнімді сатудан келген пайда: Бір жылдағы орта шамамен жалпы өнім шығуы 350 тоннаны құрайды. 22% - сафлор майы және 70% - сафлор сығындысы, және барлығы орта шамамен 77 тонна сафлор майы, 245 тонна сафлор сығындысы. Сафлор майының бір тоннасына 280 000 теңге, сығынды тоннасына 35 000 теңге баға жағдайында жалпы пайда мынаны құрайды: 280 000 теңге* 77 тонна=21 560 000 теңге (сафлор майы), 245 тонна*35 000 теңге =8 575 000 теңге (сафлор сығындысы). Жалпы кіріс: 8 575 000 теңге + 21 560 000 теңге = 30 135 000 теңге.

Тікелей шығындар – Шикізаттар мен материалдар, келесі көрсеткіштерден қалыптасады: 77 * 186 477 теңге (күнбағыс майы) + 245 * 21 310 теңге (сығынды) = 19 579 679.

Ішкі кіріс: 30 135 000 теңге – 19 579 679 теңге = 10 555 321 теңге.

Жалпы және әкімшілік шығындар

Атауы	Бір жыл ішіндегі шығын
Айлық жалақы	1 413 391
Көмір	22 691
Электр энергиясы	46 485
Өндірістік қосалқы шығындар	129 876
Шығындардың барлығы	1 612 443

Әлеуметтік салық. Жоба бастамашысы өзі үшін екі айлық есептік көрсеткіш және әрбір жұмыскер үшін бір айлық есептік көрсеткіш мөлшеріндегі әлеуметтік салықты төлейді (1 852 теңге АЕК * 2 * 12 ай + 1 852 теңге АЕК * 2 жұмыскер * 12 ай = 88 896 теңге). Әлеуметтік аударылымдар міндетті түрде зейнетақы салымын алып тастай отырып, айлық жалақы жиынтығынан 5% (960 мың теңге * (1-10%)*5%=43 200 теңге).

Әлеуметтік салық, теңге	88 896
Әлеуметтік аударылым, теңге	43 200

Корпоративті кіріс салығы: (Жалпы кіріс) 30 135 000* (жеңілдетілген салық) 3%=904 050 теңге.

Жобаның негізгі экономикалық көрсеткіштері:

- Жобаға жалпы инвестиция көлемі құрайды – 15 845 233 теңге;
- Жылдық пайда – 7 861 459 теңге;
- Жобаның сатып алынуы құрайды – 2,5 жыл.

Есептеудің базалық нұсқасы өнім өндіру көлемінің өзгеруін қарастырмайды. Сондай-ақ, асхана бағасы фурнитура сапасы мен басқа да көптеген жинақтаушыларға байланысты өзгеріп тұруы мүмкін.

Жобаны қаржыландыру

Егер де Сізде өзіңіздің жеке қаржыңыз болмаған жағдайда, дегенмен өз бизнесіңізді ашуды соншалықты қалайтын болсаңыз, қосымша капиталды тартудың бірнеше нұсқалары бар:

ЕДБ арқылы несиелеу. Қаржылық есептер 36 ай төлеу мерзімімен 14%-дық құн бағасында қарыз алу қажеттілігін айқындайды, оны жарты жылға созылуға да болады, ал сосын ай сайынғы тұрақты төлемді жүргізуге болады. «Өсімдік шаруашылығын дамыту және азық-түлік қауіпсіздігін қамтамасыз ету» бюджеттік бағдарламасы бойынша ШОБ несиелеуінің 7%-дық құны субсидияланады.

«Жұмыспен қамту бағдарламасы - 2020» жүзеге асыру шеңберінде несиелеу беру. Бағдарламада өз ісінді ұйымдастыру үшін қаржы бөлу қарастырылады.



ХАЛЫҚҚА КӨРСЕТІЛЕТІН ҚЫЗМЕТТЕР

77. Химиялық тазалау бойынша кәсіпорн



Жобаның анкетасы

Мақсаты: химиялық тазалау кәсіпорнын құру

Өнімділігі: химиялық тазалау бойынша 6600 қызмет

Қызметтер: киімді химиялық тазалау және жуу бойынша қызметтер көрсету

Жобаның жалпы құны: 6,8 млн. теңге

Ақталу мерзімі: 2 жыл

Жобаның тұжырымдамасы

Жобаның тұжырымдамасы кім және басқа да тоқыма бұйымдарды химиялық тазалау және жуу кәсіпорнын құруды қарастырады. Химиялық тазалау жалпы алаңы шамамен 80 шаршы метрді құрайтын жалға алынған ғимаратта орналастырылады. Бұдан бөлек, айына екі рет, жақын орналасқан үш ауданға, химиялық тазалауды қажет ететін бұйымдарды қабылдау және жеткізу мақсатында шығып тұру жоспарлануда.

Осы бизнес-жоспарда жоспарланған кәсіпорынның айналымын ескере отырып, қызметті жеңілдетілген режимде жеке кәсіпкерлік шеңберінде жүзеге асыру ұсынылады.

Бұл бизнес-жоспар нақты әрекетте басшылыққа алынатын соңғы вариант болып табылмайды, ол тек осындай бизнес-идеяны дамытудың мүмкін екендігін көрсетеді. Сондықтан нақты жобаны жүзеге асыру барысында сату бағдарламасы да, көрсетілетін қызмет түрлері де өзгертілуі мүмкін.

Көрсетілетін қызметтерді сипаттау

Бүгінгі матаны күтудің екі шешуші әдісі бар. Базалық негізіне байланысты тазалау сумен тазалауға, яғни жууға, және химиялық еріткіштер (перхлорэтилен, фреон, карбон және т.б.) пайдаланылатын сусыз (құрғақ) тазалауға бөлінеді. Бұл екі технологияның айырмашылығы буланудың әртүрлі жылдамдығында – еріткіштердің булану жылдамдығы сумен салыстырғанда артық, сондықтан мата шуып үлгермейді, ал сумен тазалау кезінде мата отырып қалуы мүмкін.

Бұл жобада жуу бойынша да, химиялық тазалау бойынша да қызмет көрсету қарастырылған.

Бұл жобада «акватазалау» технологиясын пайдалану қарастырылған. Акватазалау бұйымдарды жуу мен химиялық тазалау арасындағы өтпелі тазалау әдісі болып есептеледі. Технологияда еріткіш ретінде, перхлорэтилен немесе карбон емес, химикаттармен қатар суды пайдаланады. Акватазалау әртүрлі материалдардан жасалған бұйымдарды тазалау үшін өте қолайлы, ал стандартты технологиялар бір материалдан жасалған бұйымдарды тазалауға арналған.

Химиялық тазалауға кең ассортименттегі бұйымдар келіп түседі, олар талшықтарының құрамы, дайындау әдісі, пайдалану мақсаты мен өңделуі бойынша ерекшеленеді. Химиялық тазаланатын барлық бұйым түрлерінің келесі топтарға бөлуге болды:

- сыртқы киім;
- тері киімдер;
- гардин-тюль бұйымдары.

Нарықты талдау және маркетингтік стратегия

Химиялық тазалау тұрмыстық қызмет көрсету саласына жатады және болашақта дамуының үлкен әлеуеті бар табысты бизнес болып есептеледі. Әдетте, химиялық тазалаудың пайдасы кәсіпорынның көлеміне тікелей байланысты. Нарықтық экономикаға өткеннен кейін химиялық тазалау және кір жуу кәсіпорындары коммерциялық кәсіпорындарға айналды және кәсіпорын иелерінің компанияны табысты етуге байланысты проблемалары пайда болды. Бірақ, қатардағы тұтынушылардың көпшілігінде химиялық тазалау қызметіне деген тұрақты сенімсіздік қалыптасты. Химиялық тазалау кәсіпорындарының қызметіне тек бұйымды үйде тазалау мүмкін болмаған жағдайда ғана жүгінеді.



ОҢТҮСТІК ҚАЗАҚСТАН ОБЛЫСЫ КӘСІПКЕРЛЕР ПАЛАТАСЫ

Қазіргі уақытта химиялық тазалау және кір жуу кәсіпорындары қонақ үй, әскери мекемелер, ауруханалар, сияқты ірі ұйымдардың компоненттері түрінде, ірі кәсіпорындардың қосалқы ұйымдары ретінде жұмыс істейді. Химиялық тазалау және кір жуу қызметтерін көрсететін жеке кәсіпорындарға келетін болсақ, жағдай келесідей: бір жағынан тұрғындардың белгілі бір бөлігінің қымбат киімдерді сатып алуға және оларды қалпына келтіру үшін химиялық тазалау қызметін пайдалану мүмкіндігі пайда болды. Екінші жағынан тұрғындардың бір бөлігі киімді химиялық тазалауға немесе жууға бергеннен жаңа киім сатып алу оңай деген пікір қалыптасқан.

Бүгінде Қазақстанда, мысалы Еуропамен салыстырғанда, химиялық тазалау қызметін тұрғындардың көп пайызы пайдаланбайды. Бірақ Қазақстан халқының өмір сүру деңгейі мен мәдениет деңгейі өсіп келеді. Яғни химиялық тазалау қызметіне деген сұраныс та тұрақты өседі.

Технологиялық процесс

Бұйымдарды жуу және химиялық тазалау үшін «Aquatex» маркалы жабдықты пайдалану жоспарлануда.

Жабдықпен жұмыс істеу үшін персоналды оқыту қажет. Оқыту құны жабдықтың құнына енгізілген.

Инвестициялық жоспар

Жоба бойынша жалпы инвестициялық шығындар келесілерден тұрады:

Инвестициялық салымдар	Барлығы, теңге
Негізгі капиталға бағытталған инвестициялар	6 380 000
Айналымдағы капитал	490 200
Барлығы	6 870 200

Жабдықты, шығындалатын материалдарды, жиһазды сатып алуға, арендалық ставканы, жарнаманы төлеуге, персоналды жалдауға және кәсіпорынды рәсімдеуге қажет бастапқы инвестициялар 6 870 200 теңгені құрайды.

Жабдық

Аталуы	Саны, дана	Бағасы, теңге	Сомасы, теңге
Химиялық тазалауға арналған жабдықтар, соның ішінде:	1	6 000 000	6 000 000
AQUATEX30/50 тазалау машинасы	1		
AQUATEX50 кептіру жүйесі	1		
PSE дақ кетіру кабинеті	1		
AVR-S үтіктеу столы	1		
MTA роторлы үтіктеу машинасы	1		
Кір жуғыш машина	2	130 000	260 000
Жиһаз	1	120 000	120 000
Барлығы			6 380 000

Химиялық тазалау кәсіпорнын ашу үшін үш айға алдын-ала химикаттар, жуғыш заттарды сатып алу қажет.

Жуғыш заттарды шығындау нормасы, айына	163400
Қажетті айналым капиталы, 3 айға	490200

Қаржы жоспары

1-ші операциялық жылға пайдалар мен шығындар туралы есеп

Табыстар мен шығындардың баптары	Барлық шығындар теңге
Сатудан түскен табыс	9 576 000
Жуғыш заттардың өзіндік құны	1 960 800
Жалпы пайда	7 615 200
Операциялық шығындар	3 777 792
<i>Қаптаулар мен материалдар</i>	132 000
<i>Еңбекақы төлеу шығындары</i>	2 400 000
<i>ЕТҚ бойынша аударымдар</i>	285 792
<i>Ғимаратты жалдау</i>	960 000



ОҢТҮСТІК ҚАЗАҚСТАН ОБЛЫСЫ
КӘСІПКЕРЛЕР ПАЛАТАСЫ

Таза пайда	3 550 125
------------	-----------

Өнімді сатудан түскен табыс

Тікелей шығындар	Бағасы, теңге	Қызметтер саны	Сомасы, теңге
Тоқыма бұйымдар	750	200	150 000
Аң терісінен жасалған бұйымдар	1800	100	180 000
Тері және былғары	1500	130	195 000
Өңделген тері	2100	50	105 000
Бояу	2400	70	168 000
Барлық шығындар, айына			798 000
Барлық шығындар, жылына			9 576 000

Жуғыш заттарға жұмсалған шығындар

Тікелей шығындар	Өлшем бірлігі	Бұйым шығындары, теңге	Қызметтер саны	Сомасы, теңге
Тоқыма бұйымдар	кг	250	200	50 000
Аң терісінен жасалған бұйымдар	дана	350	100	35 000
Тері және былғары	дана	250	130	32 500
Өңделген тері	дана	470	50	23 500
Бояу	дана	320	70	22 400
Барлық шығындар, айына				163 400
Барлық шығындар, жылына				1 960 800

Қаптаушы материал:

Қызметтер саны, айына	550
Қызметтер саны, жылына	6 600
Бір қаптаудың құны, теңге	20
Барлық қаптау шығындары, теңге	132 000

Қызметкерлер штаты. Кәсіпорынның ұйымдастырушылық құрылымы келесі ұйымдастырушылық бірліктерден тұрады:

Өндірістік персонал келесі бағыттар бойынша маманданатын болады:

- дақты кетіру жабдығы және тазалау машинасы;
- кір жуғыш машина;
- кептіру және үтіктеу жабдықтары.

Жабдықпен жұмыс істеу үшін персоналды оқыту қажет. Оқыту құны жабдықтың құнына енгізілген.

Персоналдың сипаты және ебекақы төлеу жоспары:

Аталуы	Штаттық бірліктер	Айлық ебекақысы, теңге	Жылдық ебекақы, теңге
Дақты кетіру жабдығы және тазалау машинасы бойынша оператор	2	40 000	960 000
Кір жуғыш машина бойынша оператор	1	30 000	360 000
Кептіру және үтіктеу жабдықтары бойынша оператор	2	35 000	840 000
Жинаушы	1	20 000	240 000
Барлығы	6		2 400 000

Әлеуметтік салық. Жобаны жүзеге асырушы өзі үшін екі айлық есептік көрсеткіш мөлшерінде және әр еңбеккер үшін бір айлық есептік көрсеткіш мөлшерінде әлеуметтік салық төлейді



**ОҢТҮСТІК ҚАЗАҚСТАН ОБЛЫСЫ
КӘСІПКЕРЛЕР ПАЛАТАСЫ**

(1 852*6+1 852АЕК* 2 еңбеккер = 14 816*12 ай = 177 792 теңге). Әлеуметтік төлемдер міндетті зейнетақы төлемдерін шегергеннен кейінгі еңбекақы сомасынан 5% тең (2 400 мың теңге*(1-10%)*5=108 000 теңге).

Әлеуметтік салық, теңге	108 000
Әлеуметтік төлемдер, теңге	177 792

Ғимаратты жалдау. Алаңы 80 шаршы метр тұрғын үй немесе сауда ғимаратын коммуналдық төлемдерді ескере отырып, айына 1500 теңге/м² қымбат емес жалдау ұсынылады. Арендалық төлем ай сайын компанияның айналымынан төленеді, ғимаратты жалдау бойынша алғашқы жылдың жалпы шығындары 1 440 000 теңгені құрайды.

Салықтар мен бюджетке төлемдер. Жоба шеңберінде салық төлеудің қарапайым жүйесі бойынша түсімнен 3% - 287 280 теңге (9,5млн. теңге*3%) мөлшерінде корпоративтік табыс салығы төленеді.

Жобаны қаржыландыру және мемлекеттік қолдау шаралары

ЕДБ арқылы қаржыландыру. Қаржылық есептеулер проценттік ставкасы 14%, қайтару мерзімі 36 ай, жар жылға шегерілген, одан кейін ай сайынғы төлемдер арқылы қайтарылатын несиенің қажеттілігін көрсетті. Жаңа бизнес-бастамаларды/жобалардың проценттік ставкаларын 7% дейін субсидиялау.

«Жұмыспен қамту – 2020» бағдарламасын жүзеге асыру шеңберінде несиелеу. Бағдарламада өз ісін ұйымдастыру үшін бюджеттік қаржыларды бөлу қарастырылған.



78. ЖЕКЕ МЕНШІК БАЛАБАҚША



Жоба сауалнамасы

Инвестициялық жобаның мақсаты: Бизнес-жоспарды өңдеу мақсаты мен міндеті ғимараттың жөндеу жұмыстары, құрал-жабдықтары мен мүліктеріне кеткен ағымдағы инвестициялық шығындарды толығымен өтеу болып табылады.

Қызметі: мектепке дейінгі ақылы білімнің қызметтері.

Өндірістік қызметі: жылына 100 бала.

Жобаның құны: 15 млн. теңге.

Шығынның өтелу мерзімі: 2,8 жыл.

Жобаның тұжырымдамасы

Берілген бизнес-жоспар мектепке дейінгі ақылы білімнің қызметтеріне ұсынылған, балаларды толық және толымсыз күнге болуға арналған балабақшаның әрекеттеріне арналған.

Кәсіпорын сипаттамасы

Мектепке дейінгі балабақшаның негізгі міндеттері болып:

- Балалардың ерте әлеуметтенуін қамтамасыз ету.
- Әр баланың жеке ерекшеліктері мен мүмкіндіктерін есепке ала отырып, балалардың ақыл, өнегелі, физикалық, эмоциялық, әдептілігін дамыту.

Қызметтер сипаттамасы

- Тәлімгерлер ұйымының үдерісі мемлекеттік білімдік қалыптарға сай, ата-ананың сұраныстарын, балалардың өз мүмкіндіктері мен мүдделерін есепке алу.
- Балалардың физикалық және психикалық денсаулығын сақтау және қорғау, салауатты өмір салтын тәрбиелеу.
- Әр баланың эмоциялық игілігіне қамқорлық жасау, оның жеке сапасын, шығармашылық, зияткерлік зейінін дамыту.

Технологиялық үдерісі мен жоспары

Тәлім-тәрбие және үйрету бойынша аралас балабақша 6 топ бойынша қызмет етеді: 3 топ қазақ тілінде; 2 топ орыс тілінде; 2 кіші топ және 1 орташа топ.

Жобаның іске асырылуына кеткен инвестициялар мен шығындар

ОҚО ауданында толық және толымсыз күнге балаларға арналған балабақшаның қызметтерін бастау жоспарланып отыр.

Базалық нарықтық анализ бойынша, балабақшаның ашылуының қажеттілігі бар екендігі айқындалды. Жобаның шегінде жоба бастамашысы берілген 15 000 000 теңге қаражатты төмендегідей үлестіру көзделіп отыр:

Жобаның инвестициялық шығындарының бағыты мен көлемі

Инвестициялық шығындар	Барлығы, теңге
Балабақша ғимаратының құрылыстық жұмысының аяқталуы	10 000 000
Мүліктер, құрал-жабдықтар мен ойын алаңына жұмсалған құрал-жабдықтар	5 000 000
Барлығы	15 000 000

Басқармалық кабинеттердің алаңын қосқанда ғимараттың жалпы ауданы 1 778,0 ш.м. Ғимараттың ақаулық жағдайына қарай, ғимараттың жөндеу сомасы 10 000 000 теңгені құрайды.

Қаражаттарды тиімді пайдалану үшін мүліктер, аттракциондар, сантехника, төсек-орын жабдықтары ОҚО-ның дүкендерінен сатып алынады.

Балабақшаның жабдықталуы

Құрал-жабдықтар: арнайы балаларға арналған жиһаздар, ойыншықтар, спорт жабдықтары, ыдыс-аяқтар, асүйлік құрал-жабдықтар, төсек-орын жабдықтары, дәрі-дәрмектер, әдістемелік құрал және т.б. Құрал-жабдықтарға және басқа да мүліктерге кеткен шығындар сомасы 5 000 000 теңгені құрайды.

Қаржылық жоспар

1-ші жүйелік жылдық пайда мен шығындардың есептемесі



ОҢТҮСТІК ҚАЗАҚСТАН ОБЛЫСЫ
КӘСІПКЕРЛЕР ПАЛАТАСЫ

Тармақтың аталуы	Барлығы, теңге
Ақылы қызметтерден түскен пайда	6 965 123
Субсидиялар	22 051 200
Пайда сомасы	29 016 323
Тура шығындар- балалардың азық-түліктері	6 965 123
Жалпы табыс	22 051 200
Еңбекақы	14 696 944
Коммуналдық шығындар	600 000
Күнделікті өндірістік шығындар эксплуатациялық шығындар	1 090 967
Еңбекақы төлеу фондынан аударымдар	0
Жүйелік табыс	5 663 289
Корпоративтік табыс салығы	369 000
Таза табыс	5 294 289

Балалардың асырауына кеткен түсімдердің құрылымы

Атауы	Барлығы 1 жыл, теңге	Барлығы 2 жыл, теңге	Барлығы 3 жыл, теңге	Барлығы 4 жыл, теңге	Барлығы 5 жыл, теңге
Ай сайынғы жарналар	6 965 123	6 965 123	6 965 123	6 965 123	6 965 123
«Болашақ»бағдарламасы бойынша субсидиялар	22 051 200	22 051 200	22 051 200	22 051 200	22 051 200
Барлығы	29 016 323	29 016 323	29 016 323	29 016 323	29 016 323

Табыс мекемелердің жағдайына қарай ерекшеленеді. Жоба бойынша балаға тамақтануына ғана айына-5804 теңге төленеді. Қалған шығындар «Болашақ» бағдарламасы бойынша субсидия әр балаға 18 376 теңге бөлініп отырады.

Балаларды асырауға кеткен шығындардың калькуляциясы

Шығын атауы	1 жыл	2 жыл	3 жыл	4 жыл	5 жыл	6 жыл
Тамақтану	5 172	6 965	7 035	7 105	7 176	7 248
Ағымдағы жөндеу	0	127	128	128	131	132
Амортизация	1 028	1 371	1 371	1 371	1 371	1 371
Қосымша шығындар	63	63	64	65	65	66
Периодтық шығындар	396	398	401	403	406	408
Салықтар және мемлекеттік төлемдер	20	19	18	18	17	16
Жалпы шығындар	6 679	8 944	9 017	9 091	9 166	9 241
Қызметтерді орындау	8 640	12 096	12 701	13 336	14 003	14 703
Өнім тауарлары	8 640	12 096	12 701	13 336	14 003	14 703
1 теңге өнім тауарларының шығыны	0,77	0,74	0,71	0,68	0,65	0,63

Еңбекақыға кеткен шығындар

Атауы	Төлем сомасы	Еңбекақы, теңге	Айлық, теңге	Жылдық еңбекақы, теңге
Балабақша меңгерушісі	1	57 005	57 005	684 060
Педагог психолог	1	41 960	41 960	500 280
Методист	1	38 967	38 967	467 604
Медбике	1	41 179	41 179	494 148
Бухгалтер	1	32 807	32 807	393 684
Қазақ тілі мұғалімі	0,5	24 310	12 155	15 860



Музыка	1	41 000	41 000	492 000
Тәрбиеші	13,5	40 885	551 948	6 623 370
Кіші тәрбиеші	8	24 700	197 600	2 371 200
Хатшы-референт	0,5	12 048	6 024	72 288
Кастелянша	0,7	16 104	11 273	135 274
Аспаз	2	26 865	51 730	620 760
Машинист	1	23 006	23 006	276 072
Сыпырушы	1	24 367	24 367	292 404
Ротор	1	23 006	23 006	276 072
Күзетші	3	23 663	70 989	851 868
Барлығы	37,2		1 224 745	14 696 944

Жобаның қаржылық көрсеткіштері. Қаржылық айналым дисконттық жарнаның негізінде 12% көлемінде 7 жылға есептелген.

Жобаны қаржыландыру

Егер де Сізде өзіңіздің жеке қаржыңыз болмаған жағдайда, дегенмен өз бизнесіңізді ашуды соншалықты қалайтын болсаңыз, қосымша капиталды тартудың бірнеше нұсқалары бар:

ЕДБ арқылы несие. Қаржылық есептер 36 ай төлеу мерзімімен 14%-дық құн бағасында қарыз алу қажеттілігін айқындайды, оны жарты жылға созылуға да болады, ал сосын ай сайынғы тұрақты төлемді жүргізуге болады. Жаңа кәсіптік-бағдар/жобаларға көмектесуге жәрдемақша арудың 7%-дық құнын алу.

«Жұмыспен қамту бағдарламасы - 2020» жүзеге асыру шеңберінде несие беру. Бағдарламада ауыл тұрғындарына өз ісін ұйымдастыру үшін бюджеттен қаржы алу.

"Балапан" Мемлекеттік Бағдарламасы бойынша жәрдемақша алу.



79. КОМПЬЮТЕРЛІК ҚЫЗМЕТТЕР



Жобаның анкетасы

Инвестициялық жобаның мақсаты: Жылдамдалығы жоғары Интернеті бар компьютерлік клубты ашу

Өнімділігі: бір кіргенде 10 адамнан

Өнімі: компьютерлік қызметтер

Жобаның құны: 206млн.теңге

Өтелу мерзімі: 1,1 жыл

Жобаның тұжырымдамасы

Бұл бизнес-жоба ақылы компьютерлік қызметтерді ұсынатын балалар мен ересектерге арналған компьютерлік клубтың іс-әрекетін ашады.

Кәсіпорынды сипаттау

Бір кіргенде 10 адамға дейін сиятын, келушілердің кіру бағасы 200 теңге болатын жылдамдалығы жоғары Интернеті бар компьютерлік клуб-кафе ашу жоспарлануда. Бизнесі жүргізу түрі –жеңілдетілген салық төлеу түрі мен минималды бухгалтердік есептесу негізінде жеке кәсіпкерлік. 2013 жылының жағдайы бойынша көптеген ірі қалалар компьютерлік клубтарының дамыған инфрақұрылымы бар. Қаланың ортасында, әдеттегідей, 10-нан аса компьютері бар бірнеше ірі интернет-кафесі, ал қаланың шетінде 10-30дейін компьютерге арналған бірнеше шағын клубтары. Компьютерлік клубтардың негізгі тұтынушылары- 7 ден 18 жасқа дейінгі балалар мен жасөспірімдер. Негізгі міндеті – компьютерлік білімділікті жоғарылату және халыққа офистік қызметтерді пайдалануға мүмкіндік беру. Қызметті ұйымдастыру жағынан табысы жоғары және күрделілігі төмен бизнес болып табылады, сонымен қатар мамандардың біліктілігін талап етеді.

Қызметті сипаттау

Интернетке кіру мүмкіндігін беруден түсетін пайда күндізгі уақытта тұрақты болады. Түнгі уақытта жергілікті провайдерлердің мүмкіндігіне қарай Интернетке қол жеткізу жеңілдетілген тариф (немесе түнгі пакетке тегін қосымша ретінде) бойынша қарастырылған. Клубтағы қызметтердің түрлері:

Компьютерлік ойындар: персоналды компьютерде; локалды желі ішінде; Интернетте;

Галаттор –Интернет: рефераттар, курстық жұмыстар, шығармалар, дипломдық жобалар және т.б.; жаңалықтарды көру; электрондық кітапханаларға кіру; нақты уақытқа тілдесу (чат, форум, ICQ, MSN Messenger); электрондық пошта; Интернет –телефония; видео- және аудио таспаларды тыңдау және көру.

Полиграфия: кең форматты басып шығару, жоғары сапалы сканерлеу, ксерокс, CD-RW дискілерге жазып беру.

Офистік клиенттер үшін клуб «тәуліктің кез келген уақытысында барлық мәселелерді шешу орыны» ретінде өзін ұсынады.

Маркетингтік талдау және өткізу

Қазіргі таңда осындай қызметтерді көрсететін басқа кәсіпорындар халықтың қалауларын толық қанағаттандырмайды, сондықтан ұсынылып жатқан жоба бәсекеге қабілетті және келушілердің жеткілікті көлемін күтуге нақты мүмкіндігі бар деп айтуға болады.

Көптеген пайдаланушыларда өздерінің үйдегі жеке компьютерлері бар болса да, компьютерлік қызметтерге деген сұраныс жылдан жылға өсіп келеді. Сонымен қатар, көптеген компьютерлік ойындар үшін локалды желінің бар болғаны қажет. Оған қоса, жоғары жылдамдығы бар Интернет желісіне қосылған тұрғын үйлердің желілері кеңінен тарамған және телефон арқылы қосылып тұрса да пайдаланушыны «dial-up» (33 кбит төмен)қарағанда, қосылудың жоғары жылдамдылығы қызықтырады. Бұның барлығын қазіргі таңда тек қана компьютер клубы қамтамасыз ете алады.



**ОҢТҮСТІК ҚАЗАҚСТАН ОБЛЫСЫ
КӘСІПКЕРЛЕР ПАЛАТАСЫ**

Қызметтерді тұтынушы ретінде – 16-35 жас аралығындағы адамдар (жоғары сынып оқушылары, студенттер, жас мамандар). Компьютерлік клубтардың негізгі тұтынушылары – 7 мен 18 жас аралығындағы балалар мен жасөспірімдер. Оларды көбінесе компьютер ойындары қызықтырады. Өнімнің бастапқы бағасы ұқсас қызметтерге қалыптасқан бағасына қарай, ішкі нарықта белгілі тауардың бағасын есепке алып өзіндік құнын есептеу жолымен анықталады.

Жобаны іске асыру шығындары мен инвестициялар

Жобаға қажетті инвестициялық салымдардың көлемі мен бағыттары	Жалпы, теңге
Конфигурация мен жұмыс станциясын сатып алу	1 357 865
Қажетті жиһазды сатып алу	200 000
Өндірістік орынды жалға алу, 50 м ²	614 400
Жұмыс станцияларды электржабдықтау	25 000
Келісу іс-шараларына арналған шығындар	115 000
Жарнамаға қажетті шығындар	30 000
Ұйымдастырушылық шығындар	275 000
Барлығы	2 617 265

Ғимаратты жалға алу. Көлемі 50м² ғимаратты Интернет-кафе ашу үшін жалға алу қарастырылады, 1м² орташа құны– 1 024 теңге/айына

Конфигурация мен жұмыс станциясын сатып алу

Аталуы	Саны, дана	Бірлігінің бағасы, теңге	Жалпы шығындар, теңге
Компьютерлер, жинақтар	10	107 911	1 079 105
Офистік компьютер	1	102 900	102 900
Принтер-сканер-ксерокс	1	55 860	55 860
Компьютерлік клубты құру және монтаждау			120 000
Барлығы			1 357 865

Қажетті жиһазды сатып алу

Аталуы	Саны, дана	Бірлігінің бағасы, теңге	Жалпы шығындар, теңге
Үстелдер	10	4 500	45 000
Орындықтар	25	3 000	75 000
Офистік үстел	1	22 000	22 000
Оператордың үстелі	1	14 000	14 000
Қағаздарға арналған сөре	2	7 250	14 500
Материалдар үшін арналған шкаф	1	14 500	14 500
Сейф	1	15 000	15 000
Барлығы			200 000

Электржабдықтауға кеткен шығындар

Аталуы	Саны, дана	Бірлігінің бағасы, теңге	Жалпы шығындар, теңге
25 А арналған 3 тетікті жезді сым, метр	200	50	10 000
Евро розеткалар	25	200	5 000
Шамдар	10	1 000	10 000
Барлығы			25 000

Келісу іс-шараларға қажетті шығындар

Аталуы	Саны, дана	Бірлігінің бағасы, теңге	Жалпы шығындар, теңге
СЭС келісімін рәсімдеу	1	30 000	30 000
Өрт сөндірушілердің келісімін рәсімдеу	1	30 000	30 000



ОҢТҮСТІК ҚАЗАҚСТАН ОБЛЫСЫ
КӘСІПКЕРЛЕР ПАЛАТАСЫ

Кассалық аппарат	1	25 000	25 000
Тіркелу шығындары	1	30 000	30 000
Барлығы			115 000

Байланыс арнасын құруға кеткен шығындар

Аталуы	Саны, дана	Бірлігінің бағасы, теңге	Жалпы шығындар, теңге
Штендер	1	10 000	10 000
Жарық қорабы	1	5 000	5 000
Ашылуға арналған акциялар	1	15 000	15 000
Барлығы			30 000

Жөндеу және орнату іс-шараларына қажетті шығындар

Аталуы	Көлемі, м ²	Бірлігінің бағасы, теңге	Жалпы шығындар, теңге
Косметикалық жөндеу (эспресс-декор жасау)	50	5 000	250 000
Локалды желісін монтаждау, құрал-жабдықты қалпына келтіру	50	500	25 000
Барлығы			275 000

Өндірістік жоспар

Клубтың негізгі табысы -ойын уақытын жалға беру (жалпы пайданың 80 пайызға дейін). Дегенімен, мектептегі емтихандар және ЖОО сессия кезіндегі уақытта офистік қызметтердің үлесі арта түседі (жалпы пайданың 30 пайызына дейін). Интернетке кіру мүмкіндігін беруден түсетін пайда күндізгі уақытта тұрақты болады (10-15 пайыз).

Қаржы жоспары

1-ші операцияндық жалға арналған пайда мен шығындар жөнінде есеп беру

Баптың аталуы	Жылына барлығы, теңге
Қызметтерді өткізу	4 912 000
Өндірістік шығындар	322 589
<i>Эксплуатациялық шығындар</i>	<i>205800</i>
<i>Коммуналдық қызметтер</i>	<i>116789</i>
Жалпы пайда	4 589 411
Операцияндық шығындардың барлығы	2 183 313
<i>Еңбек ақы</i>	<i>1 116000</i>
<i>Ғимаратты жалға алу</i>	<i>614400</i>
<i>Еңбек ақы қорынан бөлінулер</i>	<i>161340</i>
<i>НҚ амортизациясы</i>	<i>291573</i>
Операцияндық табыс	2 406 098
Корпоративті табыс салығы	147360
Таза пайда	2 258 738

Қызмет көрсету және сатулар

Күндер	Жылдағы күндер саны	Күніне жүктелген сағаттар	Бағасы/сағ, теңге	Сомасы, теңге
Демалыс күндері	116	4	200	92 800
Жұмыс күндері	249	8	200	398 400
Барлығы 1 жылға 1 компьютерге	365			491 200
Барлығы 1 жылға 10 компьютерге				4 912 000



**ОҢТҮСТІК ҚАЗАҚСТАН ОБЛЫСЫ
КӘСІПКЕРЛЕР ПАЛАТАСЫ**

Келу коэффициенті жұмыс күндері бір компьютерге – 4 сағат, демалыс күндері – 8 сағат күніне. Компьютерді пайдалану 1 сағатының орташа құны орташа есеппен 200 теңге/сағ.

Өндірістік шығындар – Эксплуатациялық шығындар

Аталуы	Барлығы, теңге
Интернет-провайдерлердің қызметі үшін	180 000
Ағымды жөндеу және профилактика	12 900
Көмекші материалдар, қосалқы бөлшектер	12 900
Барлығы	205 800

Интернет қызметтері бір интернет-кафесіне айына 15 000 теңге құрайды, сымсыз желі арқылы бұл қызмет 10 компьютерге тарайды. Ағымды жөндеу үшін және материалдарға кеткен шығындар 25 800 теңге құрайды.

Өндірістік шығындар – Коммуналдық қызметтер

Аталуы	Өлшем бірлігі	Шығын көлемі	Теңге/бірлігі	Жалпы, теңге
Электрэнергиясы	кВт/сағ	8 607	11,58	99 672
Суме қамтамасыз ету	м ³	45	131,00	5 895
Жылу	м ³	664	16,90	11 222
Барлығы				116 789

Еңбекақы

Қызмет	Штаттық бірліктер	Айлық еңбекақы, теңге	Жылдық еңбекақы, теңге
Операторлар - техникалық әкімшіліктер	2	35 000	840 000
Жиннап-теруші	1	23 000	276 000
Барлығы	3	58 000	1 116 000

Қызметкерлердің интернет кафедегі іс-әрекетінің оңтайлы саны үшін 3 жұмысшы – екі кассир – техникалық әкімгер және бір сыпырушы. Операторлар техникалық және шаруашылық қызметтерін қосымша біріктіреді (шығын материалдарын сатып алу, майда жөндеу жұмыстары және клубтағы техникамен қызмет көрсету). Штат – 3 адам.

Еңбек ақысы қорынан аударымда.

Әлеуметтік аударым, теңге	50 220
Әлеуметтік салық, теңге	111 120

Әлеуметтік салық. Жобаны жүзеге асырушы өзі үшін екі айлық есептік көрсеткіш мөлшерінде және әр еңбеккер үшін бір айлық есептік көрсеткіш мөлшерінде әлеуметтік салық төлейді (1 852*2 + 1 852 АЕК *3 работника =9 260). Әлеуметтік төлемдер міндетті зейнетақы төлемдерін шегергеннен кейінгі еңбекақы сомасынан 5% тең (1,116 тыс. теңге *(1-10%)*5%=50 220).

Ғимаратты жалдау. Алаңы 50 шаршы метр интернет кафені ұйымдастыру үшін айына 1024 теңге/ м² (50 м²*1024 теңге/ м²*12 ай=614 400 теңге).

Негізгі шығындардың амортизациясы

Негізгі қаражат (НҚ)	(НҚ) Баланстық бағасы	амортизацияның %	Сомма, теңге
----------------------	-----------------------	------------------	--------------



ОҢТҮСТІК ҚАЗАҚСТАН ОБЛЫСЫ
КӘСІПКЕРЛЕР ПАЛАТАСЫ

Жабдық	1 357 865	20%	271 573
Жиһаздың жиынтығының минималды қолданылуы	200 000	10%	20 000
Барлығы	1 557 865		291 573

Салықтар мен бюджетке төлемдер. Жоба шеңберінде салық төлеудің қарапайым жүйесі бойынша түсімнен 3% - 147 тыс. теңге (4,912 тыс. теңге * 3%) мөлшерінде корпоративтік табыс салығы төленеді.

Жобаны қаржыландыру

ЕДБ арқылы қаржыландыру немесе «Жұмыспен қамту – 2020» бағдарламасы арқылы қаржыландыру. Бағдарламада өз ісін ұйымдастыру үшін бюджеттен қаржы алу қарастырылған.

«Бизнестің жол картасы - 2020» бағдарламасында мемлекеттік гранттар мен қарыз беру, несиеі төлеудің пайызын азайту, кәсіпкерлерді оқыту және несиеі кепілдендіру, ҚР кіші және орта бизнесінің даму бағыттарын қолдау мәселелері қарастырылған. Жаңа бизнес бастамашыларының/жобасының жәрдемақшасының мөлшерлемесі 7% дейін.



80. КӨШУ КЕЗІНДЕ ТАСЫМАЛДАУ ҚЫЗМЕТТЕРІ



жоба анкетасы:

Инвестициялық жоба мақсаты: атақты және жасы үлкен дер үшін уақыт және энергияны тиімді қолдану үшін қызметтерді ұсыну

Өнімділігі: 588 жылына тасымалдау.

Өнімі: тасымалдау қызметі

Жоба құны: 11 036 000 теңге.

Құнның өтеу мерзімі: 2 жылға жуық

Жоба концепциясы

Жоба концепциясы жиһаз, иехниа және басқада авто жолдық көліктерді тасымалдау юойынша кәсіпорынды жосауды қарастырып отыр..

Қызмет сипаттамасы

Беріліп отырылған бизнес-жоспар бойынша жеке және заңнамалық тұлғаларға тасымалдау қызметін ұсынатындығын болжап отыр. Сервистар және қызметтер көлеміне байланысты өткелдер тағыда былайша бөлінеді:

- 1.Тасымалдауды үнемдеу;
- 2.Бизнес жоспарды классикалық тасымалдау
- 3.VIP- тасымалдаулар

Нарық сараптамасы және маркетингтік стратегия

2000-шы жылдары халықтың жағдайының жақсаруымен және сұраныстың артуымен 200-2010 жылдар аралығында Қазақстанның ішкі сауда айналымы \$16,4 млрд тан \$92,8 млрд дейін арты.Бұл барлық құраушы логикалық қызметтерге әсер етті: тасымалдаудан және экспедирлеуден өңдеу және жеткізіп берушілерді басқаруға дейінгі қызметерді қамтыды. Осылайша экономикаға тасымалду саласы осы он жылда 126% нақты айтқанда және алты есе АҚШ долларға арты - \$2 млрд тан \$11 млрд.

90-шы жылдың екінші жартысына бастап автомобилдік тасымалдудың ролі экономикада біршама артты. Тоқырау кезінде де өсу тек біршама баяулады және бірақ ұзаққа емес. Біршама төмендеуді бастан кешіріп жүк айналымы тоқсаншы жылдары және автомобилдік тасымалдау тағыда өсе бастады. Алайда тасымалдаудың мобилді түрі ретінде, тағыда төмен капитал сыйымдылықпен автомобилдік тасымалдау жылдам қарқынмен дами бастады.

Технологиялық процесс

Пәтерлік көшу схемасы. Пәтер тасымалы бірнеше сценаримен жүреді:

1-ші пәтерлік көшіру нұсқасы. Жеке мүліктерді классикалық схема бойынша есіктен және есікке дейін тасымалданады. Берілген тасымалдауда жиһазды жинау, ормадау, жүктеу, тасымалдау көшіру, жинау, жиһазды орналастыру бойынша қызметтер ұсынылды. Берілген пәтер көшіру схемасы толығымен тапсырыс берушіден босатылады, кейін атқарылады.

2-ші пәтер көшіру нұсқасы . Пәтер мүлігі тапсырыс берушімен қорпатылып қойылған, және берілген жүкті жүктеу ғана қажет. Берілген пәтер көшіру түрінде клиенттің араласуы артады және олармен өздігінен анықталады.

3-ші нұсқасы. Тпасырыс беруші жиһазды жинап, орамдайды, жүктейді және жаңа адреске жүктейді. Ал орындайшы тек тасымалдау көлігін ұсынады..

Офистік көшу схемасы. Офистік көшу түсінігінде кілт ретінде кондырғыны сөндіру және жиһазды орамдау және офисс мүлігін тасымалдау көлігіне жүкеу, тағыда жинақтау, жиһазды орналастыру және техниканы жаңа орынға көшіру қарастырылады.

Офистік көшуде 3 пәтерлік көшіру нұсқасы қолданылуы да мүмкін.

Инвестициялық жоспар

Жоба бойынша жалпы инвестициялық шығындарға 4 жүк машиналары ГАЗель 230303-288 кіреді:

Аталуы	Саны,дана	Құны,тг	Құны теңгеде
--------	-----------	---------	--------------



ОҢТҮСТІК ҚАЗАҚСТАН ОБЛЫСЫ
КӘСІПКЕРЛЕР ПАЛАТАСЫ

Газель 230303-288	4	2 759 000	11 036 000
-------------------	---	-----------	------------

Қаржылық жоспары

Пайда және шығындар жайлы есепберу

Мақала атауы	Жылына қортындысы, теңге
Тасымалдаудан пайдалар	13 104 000
Тікелей шығындар - - ГСМ	3 046 896
Жалпы пайда	10 057 104
Операциялық шығындар	4 634 092
<i>Административтік шығындар</i>	<i>130 000</i>
<i>Еңбек ақы</i>	<i>4 140 000</i>
<i>ФОТ салымдары</i>	<i>364 092</i>
Салықтарды төлеуге пайдалар	5 423 012
Қызметтерге салықтар	393 120
Таза пайда	5 029 892

Қызметті жүзеге асырудан пайдалар . Төмсенде жоспарланған бағдарлама көрсетілген:

Пайдалар мақаласы	Бір,өлш.	Бастапқы берілгендер
Жұмысшы күндер саны	Күндер	25
Күніне жұмыс уақыты	сағ	6
Айна сағат саны.	Сағ/ай.	150
Жүктеу пайызы	%	65%
Айына жұмысшылардың сағат көлемі	жұм. сағ//ай	97,5
1 сағ құны.	теңге	2 800
Машина саны	дана	4
Айына пайда тг	теңге	1 092 000
Жылына пайда тг	теңге	13 104 000

Пайданы есептеу келесідей орындалады, 150 айына асағат саны = 25 күн * 6 жұмысшы күні оның 65% жүктелген 97,5айына сағатқа тең.Тасымалдаудың сағатына құны 2800 теңге* 97,5*4 машина = 1092 000 теңге айына*12 ай . = 13 104 000 жылына теңге..

Пайда мақаласы	Өлшем.бір .	Бастапқы берілгендер
Жұмысшы күн саны	сағ	97,5
Орташа тасымалдау уақыты	сағ	2
Айына тасымалдау саны	тасымалдау	49
Жылына тасымалдау саны	тасымалдау	588

Жұмысшы күндер саны $97,5/2=49*12$ айына. = 588 жылына тасымалдау.Бағдарлама жүргізілген маркетингтік зерттеулер нәтижесінде жүзеге асырылады, тағыда жарнамалық акциялар негізінде орындалады. . Құныны қалыптастырғанда тұтынушылардың сатып алу қабілеті есепке алынған, ол орташа пайдамен анықталады. Құныны қалыптастыру нарық құнына және толы қызметтің өзіндік құнына негізделген.

Қызметтің бәсекелестік құны мынадан туындайды:

- бекітілген бәсекелестік құндар. Нарықта Шымкентте құнның сараптамасы тасымалду бойынша



**ОҢТҮСТІК ҚАЗАҚСТАН ОБЛЫСЫ
КӘСІПКЕРЛЕР ПАЛАТАСЫ**

орташа қызмет құны 3 000 нан 3 500 тг./сағ құрайтындығын көрсетті. Жоспарланған 2 800 тг./сағ құрайды, бұл кәсіпорынның бастапқы қызмет сатысында көбірек клиентерді шақыруға мүмкіндік береді. Инфляцияны сатуда бағдарламаны есептегенде назарға кәсіпорын сатылымына құнның артуы пропорционал әсер етеді..

Тікелей шығындар– ГСМ.

Көрсеткіштері	Өлшем бірлігі	Мәндері
Шығын нормасы ДТ, л/100 км.	литр	15,0
Есептеу үшін норма, л/100 км.	литр	16,5
Май, л/100 км.	литр	1,7
Құны 1 литр ДТ	теңге	110
Құны 1 литр май	теңге	177,0
Айына 1 машинаның жұмысы	км	3 000
Айына 1 машин.ГСМ шығындары	теңге	63 477
Машина саны	дана	4
Айына ГСМ барлық шығындары	теңге	253 908
Жылына барлық шығындар	теңге	3 046 896

Шығын нормасы автомобилдің техникалық сипаттамаларынан есептелінген 100 км – 15 литр дизел жанар майы 1,7л май . Есептер келесідей енгізілген, жоспарланған жұмыстары айына 3,000 км/100км*15л ДТ*4дана*110 теңге = 217 800 теңге, плюс 3000/100км*1,7л май *177теңге* 4дана=36 108 теңге, 252 054 теңге айына тең *12ай . = 253 908 теңге айна*12ай . = 3 046 896 теңге жылына..

Жалпы және әкімгерлік шығындар:

Жалпы және әкімгерлік шығындар	Жылына барлығы тг
Іс сапарлық шығындар	5 000
Жарнамаға шығындар	15 000
Канцтауарлар	5 000
Шару.тауарлар	7 000
Авто жөндеу	35 000
Тех. Қызмет көрсету	20 000
Банк қызметі	8 000
Басқада шығындар	35 000
Барлығы, теңге	130 000

Қызметкерлерге және еңбек ақыны төлеуге шығындар (ФОТ): Тиімді функциялау үшін келесі қызметкерлері қажет:

Әкімгерлік қызметкерлер	Саны	Төлем	Төлемге ЗП қорытындысы	Жылына ФОТ теңге
Директор	1	120 000	120 000	1 440 000
Есепші	0,5	50 000	25 000	300 000
Жүргізуші	4	50 000	200 000	2 400 000
Барлығы	6		345 000	4 140 000

Әлеуметтіксалық. Жоба инициаторы әлеуметтік салықтар өзі және әрбір жұмысшы үшін екі айлық есептік көрсеткіш көлемінде төлеп отырады (1 852*2 + 1 852 АЕК *6 жұмысшы=14,816).

Әлеуметтік салымдар5 % еңбек ақы төлемінен міндетті зейнетақы салымынан алғандағы тең. (4 140 мың. теңге *(1-10%)*5%=186 300).



ОҢТҮСТІК ҚАЗАҚСТАН ОБЛЫСЫ
КӘСІПКЕРЛЕР ПАЛАТАСЫ

Әлеуметтік салық,	186 300
Әлеуметтік салымдар теңге	177 792
Барлығы, теңге	364 092

Салықтар және бюджетке төлемдер. Жоба шегінде салық төлеудің жеңілдетілген жүйесі бойынша корпоративті салықтар төленеді 3% пайдадан - 393 мың. теңге (13,1 млн. теңге * 3%).

Қаржыландыру және жобаны қолдауға мемлекеттік шаралар

Егер сізде жеке қаржыңыз болмаса, бірақ жаңа бизнес ашуға талпынысы жоғары болса қосымша капитал тартудың бірнеше нұсқалары бар. Қаржыландыру нұсқалары:

ЕДБ арқылы несиелендіру. Қаржылық есептемелер пайыздық көлемде 14% берешекті 18 ай мерзімінде толқы өтеумен беріп отыр.

«Жұмыспен қамту -2020 » жүзеге асыру аралығында несиелендіру. Бағдарламамен бюджеттік құралдар өзіндік жұмыс және ауылдық жерлерде өз ісін ашуға негізделген.



81. АҒЫЛШЫН ТІЛІ ОҚУ ОРТАЛЫҒЫНЫҢ ҚЫЗМЕТТЕРІ



Жоба анкетасы

Инвестиция жобасының мақсаты: тұрғындардың тіл білімі деңгейін көтеру үшін ағылшын тілін оқыту бойынша қызмет көрсету

Өнімділік: жылына 408 адам

Өнім : топтық, жеке, бірлескен ағылшын тілі 6-60ж

Жоба құны: 471 мың теңге.

Өтелу мерзімі: 5-6 ай.

Жобаның тұжырымдамасы

Бұл жоба қызметтер нарығындағы бастаушы ойыншыларға арналған бизнес-жоспардың құрылымына жасалған. Берілген дамытудың жолы кепілдемелікті сақтай отырып, жеке және жалғыз нұсқа ретінде қарастырылмайды. Жобада құрал-жабдықтарға, персоналдарға және өнімнің өтуіне кететін максималды шығындар қарастырылған. Шынайы жағдайларда әр жеке адам өз қалауы бойынша оңтайландырады. Бұдан бөлек, барлық есептеулер тек қала жағдайында жұмыс істейтін кәсіпорындарға арналған, басқа жағдайларға кейбір түзетулер енгізу қажет.

Құрал-жабдықтарды қажет етпейді, өйткені суреттелген жүйелерде қолданылатын көлік және материалдық шығындар сапасы бойынша барлық қажеттіліктерді өтейді.

Өнім сипаттамасы

Шет тілдерін үйренуге деген сұраныс жыл сайын арта түседі. Адамдар дүние жүзіне саяхат жасайды, шетелдіктермен қарым-қатынаста болады, шетелдік компанияларда жұмыс істейді, ғаламторда шетелдіктермен хабарласады, егер де адамдар әр тілде сөйлесуді жалғастыра берсе, бұлардың барлығы болмас еді. Сол үшін шет тілдерін үйрену өте маңызды болып табылады. Ағылшын тілі курстары әр клиентке жеке түрде, топтық, жеке және ұжымдық түрде өтіледі. Әр топта 6 адамнан аспайды (топта оқытындардың көлемі түсіну тиімділігіне қарай бөлінеді, ытопта қаншалықты адам көп болса соншалықты түсіну тиімділігі аз болады). Оқыту бағыттары- бизнес ағылшын тілі, дамушы ағылшын тілі, туристік ағылшын тілі, ЖОО-на түсуге арналған ағылшын тілі. Ағылшын тілінің толық курсы 4 айды қамтиды, аптасына 3 рет, 1 сағат 15 минуттан. Толық курс ішінде студент 72 сағат оқиды.

Оқыту бағдарламасы тыңдау, тәжірибе, сөздік қор, оқу, жазылу грамматикасы сияқты негізгі аспектілерді қамту қажет. Және де құрылым бизнестің тәжірибесіне қарай өзгеруі мүмкін. Оқу әдістері мен таңдай әдебиеттері бастаушының өзіне байланысты.

Нарық анализі және маркетинг стратегиясы

Шет тілдерін үйрену нарығы ұсыныстың өсуімен мінезделеді. Қазақстандағы шет тілдерін үйрену нарығы көлемі түрлі сараптамашылардың нәтижесі бойынша, 2013 жылдың бірінші біржылдығында Қазақстан бойынша 500 орталықты қамтыды, оның ішінде орта есеппен 1,5 млн адам, мемлекет тұрғындарының 8 % құрайды.

Шымкент қаласының нарығында 40 тіл орталығы бар, оның ішінде ең ірілері «Study Inn», «Inter Press», «Global Education», «Salem Study» және «Мисс Айжарқын», әр орталықта жылына 10 мыңнан астам студент оқиды. 674 мың халық санымен үйренуге деген ынта жыл сайын арта түседі, өйткені жастар қаланың 35 % құрайды. Нарық лидерінде 20 % құрайтын ынталы студенттер, басқа 30 % орта және кіші нарық, қалған 50 % оқуға, оның ішінде 10-15 % дәулетсіз оқитын болып табылады. Сұраныс нарығы тағы да басқа шет тілдерін үйрену орталықтарын ашу керек екендігін айқындап отыр. Бәсеке жоғары болғандықтан, бұл бизнесте маркетинг стратегиясы өте қажет.



Қызметтер өтімділігі. Компанияның коммерциялық қызметі төлеуге қаражаты жететін және корпоративтік ағылшын бойынша компаниямен ұзақ мерзімді келісімдерге келетін тұтынушыларды іздестірумен байланысты. Радио, теледидар, газета, қаланың орталығындағы бизнес орталықтарында, және мектептерде жарнамалар. Шет тілдері курстары басқа тауарлар сияқты клиенттерді шақыру үшін жақсы жарнаманы қажет етеді. Шет тілдері курстары жайлы ақпарат ғана емес, сонымен қатар оның мұғалімдері және курстың артықшылықтары жайлы ақпарат туралы сайт ашылуы тиіс. Адамдардың көп орналасқан бөлігінде- мектептер, ірі компанияларда, университеттерде және т.б жерлерде қағаздар тарату қажеттілігі де аз емес. Жарнамалық қағаздар- бұл жарнаманың әрі арзан түрі.

Баға стратегиясы. Баға стратегиясы бойынша компания 2 қағиданы қамту қажет: қалада бәсекелес ортаны қалыптастыру, қаланың орталығында орналасқан компанияларға қарағанда бағаның төмен болуы. Сол үшін компанияның бәсекелес артықшылығы болып қаланың орталығында орналасқан бағаның төмен дәрежеде болуы табылады. Баға стратегиясы келесі іс-шараларды қамтиды:

- Ашылған уақытында жеңілдіктерді қолдану құрылымы;
- Тұрақты клиенттерге жеңілдіктерді қолдану құрылымы;
- Шығындарды өтеу бойынша бағаны қалыптастыру.

Қызметтер жүйесі

Бірінші кезең – ашылуы, жарнама- екінші кезең байланыстық сату, алдын ала жазылу, үшінші кезең- деңгейін анықтау үшін тестілеуге шақыру, оқу орталығы жайлы презентация, төртінші кезең- клиенттермен келісімді аяқтау. Бесінші кезең- келісімнен 1 аптадан кейін оқу ақысын төлеу. Соңғы кезең- ең негізгі тілді үйрену, деңгейін сақтап қалу, деңгейді әрі қарай жалғастыру.

Бәсекелестер арасында артықшылық таныту үшін әдебиеттер ұйым қаражатынан болады, яғни, курсқа төленген төлемақыдан алынады. Күнтізбе түзіледі. Барлық күндер жұмыс істейді, сенбі қосымша күн, жексенбі күні сағат 20.00 дейін.

Орта есеппен курстың жалпы мерзімі 4 ай, арнайы 2 ай. Кітапта 12 тармақ, айына 3 тармақтан оқуға болады. Курс аяқталған соң деңгейін анықтау үшін тестілеу алынып сертификат беріледі.

Инвестициялық жоба

Инвестициялық салымдар	Барлығы, теңге
Ғимаратты жалға алу	90 000
Қаржат айналымы	68 000
Жиһаз және техника	313 200
Барлығы	471 200

Әр инвестиция бойынша есептеулер төменде көрсетілген. Ғимаратты жалға алу бірінше кезеңге есептелген, келесі айларда орталық табыс есебінен төлеп шығындарды үлестіре алады. Қаражат айналымы бірінші кезеңге есептелген. Жиһаз және техниканы орталықтың бастапқы ашылу кезеңінде алу керек.

Жиһаз және техникаға шығындар. Оқу орталығын ұйымдастыруға келесілер қажет:

Жиһаз және техника

Жиһаз және техника	Көлемі	Бағасы, теңге	Баланстық бағасы, теңге
Ноутбук	2	70 000	140 000
Проектор	1	70 000	70 000
Колонкалар	2	3 000	6 000
Орындықтар	8	1 250	10 000
Тақта	2	10 600	21 200
Канцелярлық тауарлар	1	5 000	5 000
Кітаптар	12	2 500	30 000
Аудио таспалар	6	4 000	24 000
Интернет желісі	1	7 000	7 000
Барлығы			313 200



ОҢТҮСТІК ҚАЗАҚСТАН ОБЛЫСЫ
КӘСІПКЕРЛЕР ПАЛАТАСЫ

Жалақы	1 086 720
Ғимаратты жалдау	360 000
Жалақы қорынан төлемдер	179 546
Әкімшілік шығындар	270 000
Операциялық шығындар	1 122 934
Табыс салығы	146 880
Жылдық таза пайда	976 054

Ғимаратты жалға алу. Оқу орталығы үшін жалға алу кем дегенде 3 өөлмеден*5ш.м*2000 тг/квм=30 000 теңге айына 3 топқа арналу керек (5ш.м*2,000 теңге квм айына*12 ай)

Ғимаратты жалға алу	Ауданы, ш.м	Бағасы, тг/ш.м	Барлығы, теңге	Барлығы жылына, теңге
Офисті жалға алу	15	2 000	30 000	360 000

Қаражат айналымы. Қаражат айналымы ретінде оқуға арналған оқу әдістемелік құралдар мен аудио таспалар болады. Қаражаттарды тиімді пайдалану үшін әдебиеттер ай сайын студент түскенде сатып алынатын болады.

Қаражат айналымы

Қаражат айналымы	Мәліметтер
Адамдар саны	408
Әдебиет, теңге	2000
Жылына қаражат айналымына кететін шығындар	816 000
Айына	68 000

Адамдар саны топтар саны мен түрлері бойынша жылдық табыстық есептеулерде есептелінеді. Орта есеппен топта 3 адам*5 топ*12 ай=180 адам, жеке топтарда 9 адам*12 ай=108 адам, корпоративтік топтарда 5адам*2 компания*12= 120 адам. Барлығы 408 адам. Бір кітаптың бағасы 2000 теңге*408 адам=816 000/12 ай, осыған сәйкес айына 68 000 теңге.

Қаржылық жоспар.

Бірінші ағымдық жылдағы табыс пен шығындардың есептемесі

Тармақ атауы	Барлығы жылына, теңге
Қызметтерді жүзеге асырудан табыс	4 896 000
Өндірістік шығындар- шикізат және материалдар	1 876 800
Жалпы табыс	3 019 200
Барлығы жүйелік шығындар	1 896 266

Әрбір бап бойынша есептеулер жылына ескерілген, олардың есептеу талдамасын төменде көруге болады.

Қызмет көрсетуден табыстар. Табыс жылына өткізілген сабақтар санынан, сондай-ақ жылындағы адам санынан есептелген. Өткені топтық сабақтар 2-6 адамды құрайды, ал топқа еңбек төлемі топтағы адам санына емес, сағатына төленеді. Сәйкесінше табыс корпоративтік сабақтардан есептелінеді.

Баға белгілеу

Сабақ түрлері бойынша құны	Сабақ бағасы, теңге	Айлық баға, теңге	Айлық баға, теңге (жуықталған)
Топтық сабақтар	783	9 390	9600
Жеке сабақтар	1023	12 270	12 000
Корпоративтік сабақтар	1262	15 144	15 600

Баға клиенттің қолайлылығына жуықталған, сәйкесінше сабақ бағасыда өзгереді, яғни 9600тг/12 сабақ =800тг.

Табыс екі жолмен жинақталады, сабақ санымен және адам санымен, өйткені топтық сабақтар және корпоративтік сабақтар саны топ адамдарынан 2-6 құралады. Өзіндік күн есептеуі бойынша 1 сағатқа



**ОҢТҮСТІК ҚАЗАҚСТАН ОБЛЫСЫ
КӘСІПКЕРЛЕР ПАЛАТАСЫ**

оқытушының шығыны жоғарыда көрсетілген сабақ түрлері бойынша топтағы адамсанына емес, әр сабаққа есептелінеді өйткені топтағы әрбір адам курсқа төлейді, ақшаның бір бөлігі шығындардан кейін, табысқа түседі.

Оқу орталығы үшін орташа сабақтар саны

Сабақ саны	Сабақтар саны, айына	Айдағы топтар	Топтағы адамдар	Айдағы сабақтар саны	Жылдағы сабақтар саны
Топтық, тг	12	5	15	60	720
Жеке, тг	12	9	9	108	1296
Корпоративтік, тг	12	2	10	24	288
барлығы		16	34	168	2304

Айдағы сабақтар санының есептелуі: (айына 12 сабақ)*(айына 5 топ)=60*12ай=720

Жылдағы сабақтар саны бойынша табыс (1 сабақ бағасы жуықталған)

Сабақтардан табыс	Сабақ бағасы, теңге	Жылдағы сабақтар саны	Жылына барлығы, теңге
Топтық, тг	800	720	576000
Жеке, тг	1000	1296	1296000
Корпоративтік, тг	1300	288	374400
барлығы		2304	2246280

Жылдық табыс сомасының есебі (сабақ бағасы 800)*(жылдағы сабақтар саны 720 сабақ) = 576000тг.
Сабақ бағасы айына 9600тг/12 сабақ = 800тг. 1 сабақ.

Жылдағы адам саны бойынша табыс есебі

Сабақтардан табыс	Баға, теңге	Жылына адам саны	Барлығы жылына, теңге
Топтық, тг	9600	180	1152000
Жеке, тг	12000	108	
Корпоративтік, тг	15600	120	1497600
барлығы		408	2649600

Жылдық адам санының есептелуі (топтағы адамдар саны)*(12 ай)

Жылдық жалпы табыс

Жалпы табыс	Баға, теңге жылдық
Сабақтар саны бойынша табыс	2246400
Адамдар саны бойынша табыс	2649600
барлығы	4896000

Шикізат және материалдар. Негізгі шикізат оқытушылар болып табылады.

Персоналға деген қажеттілік сабақ кестесінің негізінде есептелінеді. Персонал орталықтың ашылуы алдында өз жұмыстарын бастайды деп қарастырылған, ал персоналды іздеу өз күшімен жүргізіледі, сырттан мамандардың қатысуы қаралмаған. Жоба бойынша персоналдың жалақысының артуы компанияның жұмыс істеуінің екінші жылында қаралған. Қосымша – әдебиеттер.

Курстардың өзіндік құнын есептеу

Оқытудың 1 сағатына шығындар	топтық	жеке	корпоративтік
Оқытушы, тг/сағат	600	800	500
Әдебиеттер, тг/дана	52	52	52
Көлік шығындары, тг			500
Оқытудың өзіндік құны	625	852	1052
Маржа 20%	783	1023	1262
Жуықталған баға	800	1000	1300
Жылына көрсетілген қызме көлемі	720	1296	288



**ОҢТҮСТІК ҚАЗАҚСТАН ОБЛЫСЫ
КӘСІПКЕРЛЕР ПАЛАТАСЫ**

Жылдық жалпы көлемінің өзіндік құны	469500	1104300	303550
Өзіндік күн барлығы, жылына			1876800

Нарықта топтық сабақ беру сағаты 600 теңге және жеке сабақ 800 теңге. Бұдан, корпоративтік сабақ 500 теңге және клиентке шығуда көліктік шығын 500 теңге.

Жалақы және бюджетке төлемдер. Компанияның тиімді жұмыс істеуі үшін келесі персоналдар керек:

Жалақының жылдық есептелінуі

Қызметі/мамандар	Штаттық бірлік	Айлық жалақы, теңге	Жылдық жалақы, теңге
Оқытушылар	3	23520	660720
Даму бойынша менеджер	1	30000	360550
Барлығы	5		1086720

Негізгі штат 4 адам яғни 3 оқытушы және даму бойынша менеджер – 1. Оқытушылардың жалақысы 2013 жылғы минималды жалақыдан 18520 теңге және жоғарыда келтірілген кесте бойынша топ түрлерін оқыту құнынан құралған. Мысалы, айына оқытылатын 16 топ, әр қайсысына 600 теңге * 12 айына сабақтар = 115 200 тг, егер 3 пропорционалды бөлінетін болса, онда 38 400 теңге, барлығы 38 400+18520 = 56920 теңге минимум.

Әлеуметтік салық. Жоба инициаторы (мүддегері) әлеуметтік салықты өзі үшін екі айлық көрсеткіш шамасында және штаттан тыс еден жуушыны екермегенде, әрбір жұмысшы үшін бір айлық көрсеткіште төлейді (1852*2 + 1852 АЕК*4 жұмысшы = 11 112 теңге*12 ай = 133 344). Әлеуметтік төлемдер міндетті зейнеткерлік төлемдерді шегергендегі, жалақы сомасынан 5%-ды құрайды (1026 мың теңге*(1-10%)*5% = 46 202 теңге).

Әлеуметтік төлемдердің есебі

Әлеуметтік салық, теңге	133 344
Әлеуметтік төлемдер, теңге	46 202

Әкімшілік шығындар

Әкімшілік шығындар	Айға есептегендегі шығын нормасы, теңге	Жылына барлығы, теңге
Коммуналдық төлемдер	7500	90 000
Телефон шығындары, ғаламтор жарнама	5000	60 000
Визиткалар	1500	18 000
Концеляриялық тауарлар	3500	42 000
	22 500	270 000

Барлық әкімшілік шығындар кеңсеге қажетті шығындардың орта нормасымен есептелген (шығындар*12 ай) = 270 мың теңге.

Амортизациялық төлемдер. Бұл ескірге мүліктер бойынша жаңасын сатып алуда қолданудағы техника және жиһаздардың амортизациясы бойынша резерв, сонымен қатар корпоративтік табыссалығы бойынша салықтың салынуын төмендету үшін қолданылады, өйткені салықтың салынуының қарапайым кестесі қолданылады, амортизация сомасына табысты төмендету қажеттілігі жоқ.

Салықтар және бюджетке төлемдер. Жоба шеңберінде салықсалудың қарапайым жүйесі бойынша корпоративтік табыс салығы есептелінеді 3% түсімнен – 201,5 мың теңге (6,4 млн. теңге*3%) шығынсыздың нүктесіне жету үшін минималды шығындар

Баптар аты	Барлығы жылына, теңге
Қызметті өткізу	3384000
Өндірітік шығындар- Шикізат және материалдар	1479900
Жиынтық табыс	1904100
Операциялық табыстар бойынша барлығы	1775885
Жалақы	1086720



ОҢТҮСТІК ҚАЗАҚСТАН ОБЛЫСЫ
КӘСІПКЕРЛЕР ПАЛАТАСЫ

Ғимаратты жалға алу	360000
Жалақы қорынан төлемдер	59165
Әкімшілік шығындар	270000
НҚ амортизациясы	-
Операциялық табыс	128215
Табыс салығы	101520
Жылына таза табыс	26695

Оқушылар мен сабақтардың минималды саны

Сабақтардың минималды саны	Сағат саны, айына	Күніне топ	Топтағы адам саны, айына
Топтық сабақ	12	3	9
Жеке сабақ	12	6	6
Корпоративтік сабақ барлығы	12	2	10
		16	25

Табыстар бойынша минимумға жету үшін оқушылардың минималды саны 3 топтық, 6 жеке және 2 корпоративтік, барлығы 25 адам x/2 ай =300 адамды жылына оқыту қажет.

Жобаны қаржыландыру

ЕДБ арқылы несиелеу. Қаржылық есептеулер 14% пайыздық мөлшерлемедегі, 72 ай мерзімде, төлемі жарты жылға кейінге қалдырылған, одан кейінгі ай сайынғы төлемдегі несиенің қажеттілігін анықтады. "Жол картасы 2020" бюджеттік бағдарлама бойынша сыйақы мөлшерлемесі жаңа бизнес-инициаторлар/ жобаларға 7% субсидияланған.

"Жұмысбастылық 2020" Бағдарламасын жүзеге асыру шеңберінде несиелеу. Бағдарламамен өз ісін ұйымдастыру үшін бюджеттік қаражаттардың бөлінуі қарастырылған.



82. «ФАСТ ЭНД ШАЙН» ФРАНШИЗА ҰЯЛЫ ЖУУ (FASTANDSHINE)

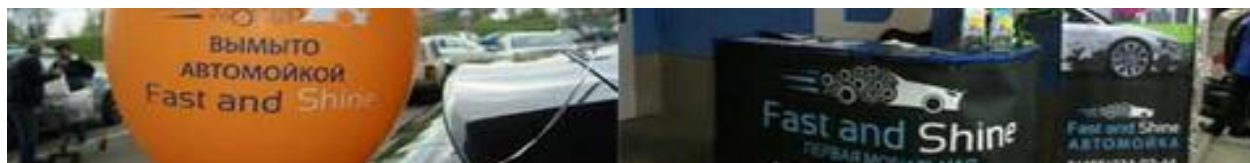

Жобаның анкетасы

Мақсаты: машина жуу қызметін жұмыс істеп тұрған компанияның және инновациялық жобаның сату тәжірибесінің көмегімен жетілдіру.

Өнімділігі: жылына 19 500 жуу.

Қызметтер: жинақы машина жуу

Жобаның жалпы құны: 4,3 млн. теңге

Ақталу мерзімі: 1,5 жыл

Жобаның тұжырымдамасы

Жобаның тұжырымдамасы «Фаст энд шайн» (FASTANDSHINE) кәсіби және жинақы машина жуу франшизасын қарастырады, ол ең сапалы материалдарды және сертифицирталған мамандарды пайдаланады. Бұл бизнес табысты іс болып табылады және бұл бизнестің рентабельділігі де жоғары және 70% құрайды. Орташа автомобиль жуу 1-2 жылда ақталады.

Көрсетілетін қызметтерді сипаттау

Автомобиль жуу қызметінің толық спектрі: кузовты құрғақ жуу, кілемшелерді жуу, кузовты жеңіл жылтырату, салонды тазалау.

Нарықты талдау және маркетингтік стратегия

Тұрғындардың автомобильденуінің тұрақты өсуі, жылына 15-20%, автосервистік қызметтерге, соның ішінде автомобиль жууға, деген сұраныстың өсуіне алып келеді. 2007 жылдан бері елдегі автомобильдердің саны 2,7 млн.-нан 4 млн.-ға дейін өсті. Құрғақ автомобиль жуу қызметін көрсету нүктелері ретінде үш сауда орталығы таңдалды: Мега-Шымкент СДО, Фиркан Сити СДО, Баян-Сұлу СДО.

Қызмет көрсету процесі

Fast&Shine сервисінің жұмыс істеу қағидасы өте қарапайым. Бастапқыда телефондағы диспетчер машинасын қалыпқа келтіру қажет адамдардан тапсырыс қабылдайды (машинаның тұрған жері мен нөмірін жазып алады), одан кейін ақпаратты кезекші жуушыларға жеткізеді. Автомобильдерді жинақы әдістің көмегімен құрғақ жуу бар жоғы 30 минут уақыт алады (бұл өте жылдам екендігіне келісерсіз) және мүлде суды қажет етпейді.

Жуушылардың жұмысының тағы бір варианты – қалалық ірі парковкалардағы тұрақты нүктелер (сауда орталықтары, кеңсе ғимараттары және т.б. жанында).

Fast&Shine жинақы автомобиль жуудың маңызды ерекшелігі оның суды қажет етпейтіндігінде. Біздің жуушылар пайдаланатын инновациялық химия кез келген кірді жедел және тиімді (автомобильдің кузовының бояуын сақтай отырып) кетіруге мүмкіндік береді. Сонымен, құрғақ жуу қаланың кез келген орнында орынды болып табылады (тіпті Шымкент қаласының кәдімгі автомобиль жууға тыйым салынған орындарында да).

Көбінесе автомобильдің ыртын жууға тапсырыстар келіп түседі, бірақ клиенттің қалауы бойынша жинақы жуушылар автомобильдің салонын да қалыпқа келтіріп бере алады: жоғарыда аталған зат бұл мақсатқа да сай келеді.

Инвестициялық жоспар

Инвестициялық салымдар	Барлығы, теңге
Франшиза	2 533 663
Роялти	608 076
Ғимаратты жалдау	420 000
Айналымдағы қаржылар	414 375
Жиһаз және техника	338 500



**ОҢТҮСТІК ҚАЗАҚСТАН ОБЛЫСЫ
КӘСІПКЕРЛЕР ПАЛАТАСЫ**

Барлығы, теңге	4 314 614
-----------------------	------------------

Франшиза және роялти. Франчайзинг шарты бойынша бастапқы жарна – 2,5 млн. теңге және роялти – айына 50673 теңге*12 ай = жылына 608 076 теңге.

Ғимаратты жалдау. Бизнесі бастау үшін СДО жертелесінен алаңы 1 шаршы метр шығындалатын материалдар мен касса аппаратын сақтайтын арендалық орын қажет. Қаланың үш сауда орталықтарында 1 шаршы метрден айына 5000 теңге/м² (1 шаршы метр*айына 5000 теңге/м²*12). Қаладан кеңсе жалдау 10 м² *5000 теңге/м².

Ғимарат жалдау	Алаңы, шаршы метр	Бағасы, теңге/м ²	Барлығы айына, теңге	Барлығы жылына, теңге
Сауда орталығында жалдау	3	5000	15000	180 000
Кеңсе жалдау	10	2000	20000	240 000
Барлығы, теңге			35 000	420 000

Айналымдағы қаржылар. Бір жылға шикізат шығындары 1,5 млн. теңге. Қазақстанда шикізатты – жуу заттарын жеткізіп беру жүйесі қалыптасқан, және қаржыларды тиімді пайдалану мақсатында шикізат алдын-ала үш айға сатып алынады. Бизнесі бастау үшін 383 мың теңге қажет (шикізатқа деген жылдық қажеттілік 1,5 млн.теңге/4 тоқсан =383 мың теңге.

Кеңсе техникасы

Негізгі құралдар	Саны, дана	Құны, теңге	Баланстық құны, теңге
Компьютер	3	70 000	210 000
Принтер	1	25 000	25 000
Шкаф	2	20 000	40 000
Стол	3	5 000	15 000
Орындықтар	6	3 500	21 000
Телефон аппараты	4	5 000	20 000
Интернет модем	1	7 500	7 500
			338 500

Айналымдағы қаржылар. Оқыту үшін айналымдағы қаржы ретінде оқу құралы және аудио дискілер болады. Ақша қаражаттарын тиімді пайдалану мақсатында кітаптар айына бір рет жаңа студенттер түсуіне байланысты сатып алынады.

Материалдық шығындарды есептеу, жылына қызмет көрсету саны 19 500*85 теңге = 1 657 500 теңге.

Қызметтің өз бағасы	Барлығы, тг
Бір машинаға кететін материалдық шығындар	85
Бір жылға қызмет саны	19 500
Материалдық шығындардың барлығы	1 657 500

Қаржылық жоспар

1-ші операциялық жылдың шығыны мен кірісі туралы есебі

Мақала атауы	Жылдағы барлығы, теңге
Сатылу қызметінің кірісі	14 100 000
Өндірістік шығындар – шикізат және материалдар	4 387 500
Жалпы табыс	9 712 500
Операциялық шығындардың барлығы	6 655 191
<i>Еңбек ақы</i>	<i>3 960 000</i>



ОҢТҮСТІК ҚАЗАҚСТАН ОБЛЫСЫ
КӘСІПКЕРЛЕР ПАЛАТАСЫ

Ғимаратты жалдау	420 000
Еңбек ақы қорынан аударым	467 112
Әкімшілік шығындар	1 200 000
Роялти	608 079
Операциялық кіріс	3 057 309
Корпоративті табыс салық	423 000
Таза табыс	2 634 309

Сатылым қызметінің кірісі

Жуылған машиналардың орташа саны	Нүкте саны	Күніне	Айына	Жылына	Жуу бағасы	Түсім
Нарықты тауар бағасы	3	20	1 500	18 000	700	12 600 000
Жол жүрулері	1	5	125	1500	1 000	1 500 000
Барлығы		25	1 625	19 500		14 100 000

Шикізат және материалдар

Қызмет үшін өз бағасы	барлығы, теңге
Бір машинаны жуу үшін тәсіл	60
3-4 сулықтар	25
Бір машинаға материалдық шығындар саны	85
Жылдық қызметтің саны	19 500
Материалдық шығындардың барлығы	1 657 500
Қызметкерге шығын саны	2 730 000
Машинаны жууға шығын	4 387 500

Бір машинаны жуу үшін қызмет бағасы 60 теңге, жуу 3-4 микрофибра шүберегі 25 теңге және қызметкерге шығын жуудан 20% 140, барлығы жууға 155 теңге. Жылына қызмет үшін саны жоғарыдағы кестеде қызметті өткізудің кірісі $19\,500 \text{ жуу} * 225 \text{ теңге} = 4\,387\,500 \text{ теңге}$.

Еңбек ақы және бюджетке аударым. Франшизаның нәтижелі функциялануы мобильді автожуу бойынша келесі қызметкерлер керек:

Қызметі/Мамандар	Адам саны	Айлық еңбекақы, теңге	Жылдық еңбекақы, теңге
ТЦ автомашинасын жуу үшін жұмысшылар	6	30 000	2 160 000
Шығып жуып келетін жұмысшылар үшін	2	30 000	720 000
Клиенттерді тарту үшін әкімгерлік	3	30 000	1 080 000
Барлығы	11		3 960 000

Қызмет көрсету бойынша негізгі қызметкер әкімгер клиенттерді тарту үшін 1 адам және автомашиналарды жуу үшін 8 адам белгеленген еңбекақысын алады, және әрбір жуудың 20% алады.

Әлеуметтік салық. Жоба басшысы әлеуметтік салықты өзі үшін екі айлық көрсеткіш шамасында және әрбір жұмысшы үшін бір айлық көрсеткіште төлейді $(1852 * 2 + 1852 \text{ АЕК} * 11 \text{ жұмысшы} = 24\,076$



**ОҢТҮСТІК ҚАЗАҚСТАН ОБЛЫСЫ
КӘСІПКЕРЛЕР ПАЛАТАСЫ**

теңге*12 ай). Өлеуметтік төлемдер міндетті зейнеткерлік төлемдерді шегергендегі, жалақы сомасынан 5%-ды құрайды ($3,960 \text{ мың теңге} * (1-10%) * 5\% = 178\,200 \text{ теңге}$).

Өлеуметтік салық, теңге	178 200
Өлеуметтік төлемдер, теңге	288 912

Әкімшілік шығындар

Әкімшілік шығындар	Айына шығын көлемі, теңге	Жылына барлығы, теңге
Коммуналдық төлемдер	7 500	90 000
Транспорт шығындары	87 500	1 050 000
Телефон шығындары, интернет	5 000	60 000
Барлығы	100 000	1 200 000

Барлық әкімшілік шығындар кеңсеге қажетті және жууға шығу үшін транспорт шығындары $125 \text{ шығу} * 700 \text{ теңге} * 12 \text{ ай} = 1\,050\,000 \text{ теңге}$ жылына.

Амортизациялық төлемдер. Бұл ескірге мүліктер бойынша жаңасын сатып алуда қолданудағы техника және жиһаздардың амортизациясы бойынша резерв, сонымен қатар корпоративтік табыс салығы бойынша салықтың салынуын төмендету үшін қолданылады, өйткені салықтың салынуының қарапайым кестесі қолданылады, амортизация сомасына табысты төмендету қажеттілігі жоқ.

Жиһаз және техника	Баланстық құны, теңге	Амортизация мөлшері	Амортизациялық аударым, теңге
Компьютер	210 000	25%	52 500
Принтер	25 000	25%	6 250
Шкаф	40 000	20%	8 000
Стол	15 000	20%	3 000
Орындықтар	21 000	20%	4 200
Телефон аппараты	20 000	20%	4 000
Интернет модем	7 500	25%	1 875
Микрофибр шүберегі	112 800	40%	45 120
Барлығы, теңге	451 300		124 945

Роялти = Франшиза құны * 2% * 12 ай = 2,5 млн. * 2% * 12 ай = 608 мың теңге

Бюджетке төленетін салықтар мен төлемдер. Жоба аясында салық салудың жеңілдетілген жүйесі бойынша корпоративті табыс салығы төленеді, ол табыстан 3% құрайды – 423 мың теңге ($14,1 \text{ млн. теңге} * 3\%$).

Жобаны қаржыландыру

ЕДБ арқылы несиелеу. Қаржы есептемелер нәтижесінде займ алу қажеттілігі туындады, оны 14% ставкасымен, өтелу мерзімі – 18 ай, жарты жылға төлеуді жылжытып, содан соң ай сайын нақты төлемдерді жасаумен іске асыру қажет. Сыйақының пайыздық ставкасын субсидиялау жаңа бизнес жобаларға 7 пайызға дейін қарастырылған.

«Жұмыспен қамту -2020» бағдарламасы аясында несиелеу. Бағдарлама негізінде ауылдық жердегі тұрғындарға өз ісін ашып ұйымдастыру үшін бюджеттік құралдарды бөлу қарастырылған.



83. КЛИНИНГТІК ҚЫЗМЕТТЕР



Жобаны талдау

Инвестициялық жобаның мақсаты: Клинингтік қызметтерді ұсыну

Қызмет: клинингтік қызметтер

Өнімділік: жылына 1 680 қызмет

Жобаның құны: 7,3 млн.теңге

Өтелу мерзімі: 3,8 жыл

Жобаның тұжырымдамасы

Ұсынылған инвестициялық жобаны іске асыру жолымен бизнесті ұйымдастыру, таңдаған іс-әрекет түрінің – клинингтік қызметтерді көрсету рентабельділігін анықтау, осы қызметтерді атқару үшін қажетті құрал-жабдықтарды сатып алуға кеткен толық инвестициялық шығындарды өтеу.

Қызметті сипаттау

Біздің елімізде клинингтік қызметтер сұранысқа ие бола бастады. Осыған орай клинингтік компаниялардың саны да көбею үстінде. Оңтүстік Қазақстан облысының клинингтік компаниясы келесі қызметтерді ұсынады: пәтерлерді, офистерді, коттеждерді, қала сыртындағы үйлерді, өндірістік ғимараттарды жинау. Бұндай қызметке деген сұраныстың жоғарылауы халықтың әл-ауқатының жоғарылауымен байланысты.

Жобаны іске асыру шығындары мен инвестициялар

Жобаға қажетті инвестициялық салымдардың көлемі мен бағыттары, теңге

Жобаға қажетті инвестициялық салымдардың көлемі мен бағыттары	Жалпы, теңге
Негізгі құрал-жабдықтарды сатып алу	4 538 200
Бір жылға шикізаттың, материалдардың, материалды емес активтердің және басқа да материалды-техникалық ресурстардың өндірістік запастарын құру	1 817 880
50м ² «В» класты өндірістік ғимаратты және 50 м ² «В» класты қоймаға арналғанғимараттыжалға алу	1 027 200
Барлығы	7 383 280

Өндірістік ғимарат

Мобилді жеткізу қызметтерін көрсетуге мини-цех ашу үшін көлемі 50 ш.м.кем емес өндірістік алаң және 50 ш.м.кем емес қоймаға арналған алаң қажет. Оңтүстік Қазақстан облысы бойынша «В» класты ғимараттың шаршы метрін жалға алудың құны орташа есеппен айына 992 теңге, ал қойма ғимаратына 720 теңге құрайды.



ОҢТҮСТІК ҚАЗАҚСТАН ОБЛЫСЫ
КӘСІПКЕРЛЕР ПАЛАТАСЫ

Жабдық

Крилингтік қызметті ұсыну үшін шығындар.

Атауы	Саны	Бірлік үшін бағасы, теңге	Құны, теңге
Thomas PARKETT STYLE XT	6	104 910	629 460
бірдіскілі машина СВ -130	4	187 500	750 000
Біржақты алюминии асылмалы басқышы KrauseSecury	6	12 500	75 000
Құрал жабдықты жинайтын арбаша	6	20 300	121 800
Жуатын шаңсорғыш KärcherSE5.100	6	67 000	402 000
Булы швабра "H2O mop X5"	6	15 990	95 940
Автотранспорт (ToyotaEstima 2004 года) б.у.	2	1 232 000	2 464 000
Барлығы			4 538 200

Крилингтік қызметті ұсыну үшін толымдайтын шығындар

Атауы	Саны	Бірлік бағасы, теңге	Барлығы теңге
Fairy ыдыс жуу құралы	100	360	36000
Еденді жуу бойынша құрал – жабдықтар жиынтығы	100	204	20400
Мистер Мускул айна үшін 500 мл	10	654	6540
Мистер Мускул терезеге арналғаны үлкен бөтелке 500 мл	90	506	45540
SPIN MOP— өзі сығатын айналмалы еден жуғыш	50	7 500	375000
Микрофибрадан қолғап	400	700	280000
Латексті қолғаптар	400	77	30800
Микрофибрадан 6 бас майлық жиынтығы	300	1 100	330000
Барлығы			1 124280

Қаржы жоспары

1-ші операциялық кезеңге кіріс және шығыс туралы есеп

Мақала атауы	Жылына барлығы, теңге
Өткізу қызметтері	12 000 000
Өндірістік шығындар	1 817 880
Барлық кіріс	10 182 120
Операциялық шығынның барлығы	7 922 643
<i>Еңбек ақы</i>	<i>5 700 000</i>
<i>Еңбек ақы қорынан аударым</i>	<i>573 912</i>
<i>Ғимаратты жалдау</i>	<i>1 027 200</i>
<i>Коммуналды қызметтер</i>	<i>167 711</i>
<i>Амортизация ОС</i>	<i>453 820</i>



**ОҢТҮСТІК ҚАЗАҚСТАН ОБЛЫСЫ
КӘСІПКЕРЛЕР ПАЛАТАСЫ**

Операциялық пайда	2 259 477
Корпоративті кіріс салығы	360 000
Таза табыс	1 899 477

Қызметтен алынған түсім: Заңды тұлғалар үшін клирингтік қызметті ұсынудың құны 10 000 теңге, жеке тұлғалар үшін 5000 теңге (орташа). Айына орташа 140 дейін клирингтік қызметті жеткізуге болады, ол (ауданға қарай) жылына 12 000 000 теңгені құрайды. $((10\,000\text{теңге} * 60 * 12) + (5000\text{теңге} * 80 * 12)) = 12\,000\,000$ теңге)

Тікелей шығындар. Шикізат және материалдардың алғашқы қорын пайдалану үшін шығындар теңге:

Атауы	Саны	Бірлік бағасы, теңге	Сомма, теңге
Интернет – провайдерлердің қызметі үшін	1	5000	60 000
ЖЖМ	480	110	633 600
Материалды емес белсенділердің, материалдардың. Шикізат қорларының өндірілуі	851,73	110	1 124 280
Барлығы			1 817 880

Қызметкерге шығын. Клинингтік қызметті жеткізу үшін цехқа қызметкердің оңтайлы саны - 10 адам.

Өндірістік қызметкердің мінзедмесі:

Қызмет	Штаттық бірліктер	Айлық еңбекақы, теңге	Жылдық еңбекақы, теңге
Менеджер	1	65 000	780 000
Жүргізуші	2	55 000	1 320 000
Тазалаушы әйел	6	50 000	3 600 000
Барлығы	9		5 700 000

Еңбек ақысының қорынан аударым, салықтар және бюджетке төлем. Клинингтік қызметті жеткізу цехы өз іс-әрекетінің жолында еңбек ақы қорынан әлеуметтік салықты $((5\,700\,000 - \text{ОПВ}) * 0,05 = 285\,000$ теңге) көлемінде, және эмиссия және бюджетке $(11 * \text{АЕК}) + (2 * \text{АЕК}) * 12$ мес. = 288,9 тыс. теңге.) барлығы еңбекақы қорынан 307 200 теңге. Корпоративті кіріс салығы жылдық жалпы айналымнан 3% салықсалудың жеңілдетілген түрде төленеді $(12\,000\,000 \text{ теңге} * 3\% = 360\,000 \text{ теңге})$.

Әлеуметтік салық, теңге	285 000
Әлеуметтік аударым, теңге	288 912

Ғимаратты жалдау. Өндірістік ғимаратты ұйымдастыру үшін кеңсе қызметкерлері үшін 50 м² және қойма үшін 50 м² $((50\text{ш.м} * 992 \text{ теңге} * 12 \text{ ай}) + (50\text{ш.м} * 720 \text{ теңге} * 12 \text{ ай})) = 1\,027\,200$ теңге) керек.

Коммуналды шығындар және жылыту

Шығын мақаласы	Өзгеріс бірлігі	Шығын көлемі	Теңге/бірлік	Сомма, теңге
Электрэнергия	кВт/час	100	16,97	20 364
Сумен қамтамасыз ету	м ³	30	131,52	47 347
Жылыту (5 айға)	м ³	100	200,00	100 000
Барлығы				167 711



*Бір жылда Амортизациялаудың негізгі қаражаты. Клирингтік қызметті жеткізуде цехтың іс-әрекетінің жолында негізгі қаражаты ескеру қажет (10%) $4\,538\,200 * 0,1 = 453\,820$ теңге).*

Жобаны қаржыландыру

Егер сізде жеке қаржыңыз болмаса, бірақ жаңа бизнес ашуға талпынысы жоғары болса қосымша капитал тартудың бірнеше нұсқалары бар. Қаржыландыру нұсқалары:

ЕДБ арқылы несиелендіру. Қаржылық есептемелер пайыздық көлемде 14% берешекті 18 ай мерзімінде толқы өтеумен беріп отыр.

«Жұмыспен қамту -2020» жүзеге асыру аралығында несиелендіру. Бағдарламамен бюджеттік құралдар өзіндік жұмыс және ауылдық жерлерде өз ісін ашуға негізделген.



84. АЯҚ КИІМДІ ЖӨНДЕУ

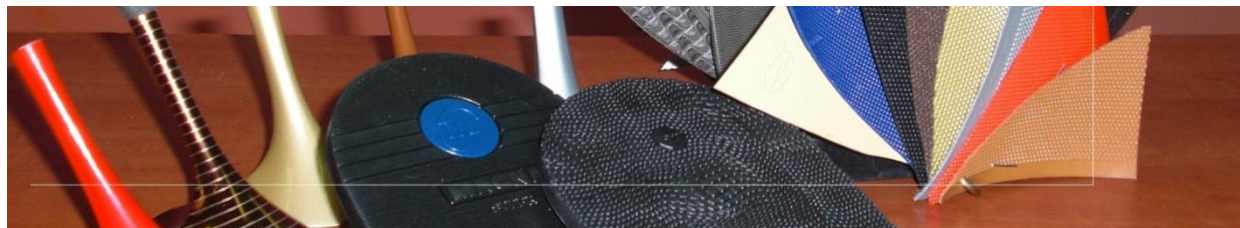

Жоба анықтамасы

Инвестициялық жобаның мақсаты: Қала тұрғындары үшін аяқкиім жөндеу қызметтерін ұйымдастыру.

Өнім/Қызмет: аяқкиім жөндеу

Өнімділік: Аяқ киім жөндеу жылына 2 250 рет

Жобаның құны: 1,4 млн. теңге

Сатылым бағасы: 1 жыл

Жобаның тұжырымдамасы

Осы жоба қарапайым шеберхана ашуды әрекет етеді, онда аяқкиім жөндеу қызметі бойынша орташа топқа жататын шеберхана ашу. Аяқкиім жөндеу бойынша шеберхана – өте пайдалы іс. Аяқкиім жөндеу шеберханасын ашу үшін лицензия қажет емес. Кәсіпкерліктің бұл түрін ұйымдастыру үшін, заңды және жеке тұлға ретінде тек қана кәсіпкер болып тіркелу керек.

Қызметтің бейнеленуі

Аяқкиім жөндеу бойынша шеберхана барлық әртүрлі қызметтерді ұсынады, олардың ішінде: өкше жұмыстары, оларды ауыстыру, аяқкиім нәлін ауыстыру, табан жөндеу, аяқкиімді созу, фурнитуралар (иірілген жіп, сыдырма, тойтарма, жабысқақ), аяқ киімді кәсіби тазалау және т.б.. Ұсынылатын әртүрлі қызметтердің барлығы түрлі жабдықтарды қажет етеді.

Нарықты сараптау және маркетингтік стратегия

Жөндеу шеберханасын ашпас бұрын, аяқкиім шеберханасы нарығының білу керек. Бұл қатер мен бәсекелестердің негізгісін анықтайды. Осыдан соң тапсырыскерлерді жинау үшін жарнамамен айналысу керек. Тұрақты тапсырыскерлер үшін қосымшалар мен жеңілдіктер ойластыру керек. Осы салада бәсекелестерді ескеру керек, тапсырыскер шеберді таңдайды, онымен көңілі толу керек және ұзаққа таңдайды. Жұмыстағы негізгі жетістік жұмысын сапалы орындауында.

Технологиялық үрдіс

Шеберхана үшін ғимаратты жалға алған дұрыс. Бұл өте тиімді және аз шығынды қажет ететін жол. Егер шеберхананы бірінші немесе екінші категориялы етіп ашу жоспарланса, онда ғимаратты демалатын ауданнан таңдау керек. Ғимараттың аумағы кәсіпкерліктің көлеміне қарай, минималды аудан 10 кв. м құрайды. Элиталы шеберхана үшін қаланың орталығынан алу керек. Шеберханада жұмыс істеу үшін аяқкиімді жөндеу және тігу шеберлерін жалдау керек. Кезектесу үшін екі шебер керек.

Инвестициялық жоспар

Инвестициялық салымдар	Барлығы, теңге
Жабдық	1 124 662
Ғимаратты жалдау	120 000
Айналым амалы	232 155
Барлығы, теңге	1 476 817

Жабдыққа кететін шығын

Жабдықтың сипаттамасы	Құны, теңге
-----------------------	-------------



финишер комбайны	773 850
Тігін машинасы PL30	232 155
Аяқкиім табаны	87 703
Өнеркәсіптік фен	30 954
Барлығы, теңге	1 124 662



Финишер Комбайны шығын материалдары

Ғимаратты жалдау. ГБолашақ шеберхана үшін негізгі талап аудан болып табылады – ол жабдықтар орнатылуы үшін жету керек.

	Аудан	Баға, тг/м ²	Айына барлығы, теңге	Жылына барлығы, теңге
«В» сатылылар үшін ғимарат	10	1 000	10 000	120 000

Айналым шығыны Аяқкиім жөндеу шеберханасының дұрыстау болуы үшін алты ай алдын шығын материалдарын 232 мың теңгеге сатып алады.

Материалдар атауы	Барлығы, теңге
Клей	18 000
Материал бояғыш	60 000
Нәл материалы	42 000
Орам құлпы	40 000
Табан	60 000
Басқа да шығындар	12 155
6 айдағы материалға шығын	232 155
Жылдағы барлығы	464 310

Қаржылық жоспар

1-ші операциялық кезеңдегі кіріс және шығыс есебі

Мақала атауы	Жылына барлығы, теңге
Өткізілетін кірістен қызмет	2 469 000
Өндірістік шығындар – шикізат және материал	464 310



ОҢТҮСТІК ҚАЗАҚСТАН ОБЛЫСЫ
КӘСІПКЕРЛЕР ПАЛАТАСЫ

Жалпы табыс	2 004 690
Операциялық шығынның барлығы	236 170
<i>Ғимаратты жалдау</i>	<i>120 000</i>
<i>Еңбек ақы қорынан аударым</i>	<i>3 704</i>
<i>Амортизация ОС</i>	<i>112 466</i>
Операциялық кіріс	1 768 520
Корпоративті кіріс салығы	74 070
Таза табыс	1 694 450

Өткізілетін қызметтің өндірісінің және кірісінің жоспары

Қызмет сипаттамасы	Саны, бір айда	Баға, теңге	Айына, теңге	Бір жылдағы саны	Жылына сомма, теңге
Тігіс	70	150	10 500	840	126 000
Жамау	20	650	13 000	240	156 000
Табанын жөндеу	30	2 500	75 000	360	900 000
Сырмасын ауыстыру	30	1 000	30 000	360	360 000
Табанды ауыстыру	15	1 500	22 500	180	270 000
Өкшесін ауыстыру	15	2 250	33 750	180	405 000
Супинатор ауыстыру	20	800	16 000	240	192 000
Ұлтарак жасау	10	500	5 000	120	60 000
Барлығы, теңге			205 750	2 520	2 469 000

Айына бір рет саны әрбір іс әрекеті үшін өнімділік жылында 70рет*12 ай = 840 рет жылына*150 = 126 000 теңге барлығы 2 469 мың теңге немесе 2 520 рет жылына.

Шикізат және материалдар.

6 айға кететін материалдарының шығындары	232 155
Бір жылдағы барлығы, теңге	464 310

Еңбекақы және бюджетке аударым. Шеберханада тек бір ғана адам жұмыс істейді – жоба жетекшісі. Жоба жетекшісі өзі үшін екі айлық көрсеткіш көлемінде әлеуметтік салық төлейді: 1,852 (1 АЕК) * 2 жұмысшы = 3,704 теңге).

Ғимаратты жалдау. 10 шаршы метрлі ауданды өндіріс ғимараты 100 теңге/м², бір жылдағы бір айы – 120,000 теңгені құрайды.

Амортизациялық аудару.

Негізгі амал	Баланстық құны	Амортизация үлесі	Амортизациялық аударым
Жабдық	1 124 662	10%	112 466

Бюджетке төленетін салықтар мен төлемдер. Жоба аясында салық салудың жеңілдетілген жүйесі бойынша корпоративті табыс салығы төленеді, ол табыстан 3% құрайды – 74 мың теңге (2, 469 млн. теңге * 3%).

Жобаны қаржыландыру



**ОҢТҮСТІК ҚАЗАҚСТАН ОБЛЫСЫ
КӘСІПКЕРЛЕР ПАЛАТАСЫ**

ЕДБ арқылы несиелеу. Қаржы есептемелер нәтижесінде займ алу қажеттілігі туындады, оны 14% ставкасымен, өтелу мерзімі – 3 ай, жарты жылға төлеуді жылжытып, содан соң ай сайын нақты төлемдерді жасаумен іске асыру қажет. Сыйақының пайыздық ставкасын субсидиялау жаңа бизнес жобаларға 7 пайызға дейін қарастырылған.

«Жұмыспен қамту -2020» бағдарламасында микронесиелеу - Ауылшаруашылығын Қолдау Қаржылық Қорының аясында жоғарыда көрсетілген бағдарлама ұйымды немесе өз ісін кеңейткісі келетіндерді несиелеу, қайтарым капиталын толтыру, сату бағытынан іске асырудан басқа 54 айдан кем емес уақытта 6% үлесінде .



85. ТӨЛЕМ ҚЫЗМЕТТЕРІ НҮКТЕСІН ҰЙЫМДАСТЫРУ



Жоба анықтамасы

Мақсаты: Ұялы байланыс, ғаламтор, коммуналды қызметтер үшін төлем қызметтері нүктесін ашу.

Өнімділік: 514 мың **транзакция** жылына

Қызмет: көп халыққа төлем қызметі:

- ✓ ұялы байланыс үшін,
- ✓ ғаламтор,
- ✓ коммуналды қызметтер,
- ✓ және тағы басқа.

Жобаның жалпы құны: 4,7 млн. теңге

Сатылым уақыты: 2 жыл.

Жобаның тұжырымдамасы

Жоба тұжырымдамасы төлем қызметтері үшін терминалдан жүйе құруды қарастырады. Әрбір терминал 1-2 шаршы метрлі аумақтағы жалдамалы ғимаратта орналастырылады. Осы бизнес-жоспарда жобаланған өнеркәсіптің айналымын жеке кәсіпкерлердің іс-әрекеті аясында жүзеге асыруға ұсынады.

Осы бизнес-жоспар әрекет етілетін басқарудың соңғы варианты бола алмайды, ол тек осы бизнес-ойдың даму мүмкіндігін ғана көрсетеді. Сондықтан осы жобаны жүзеге асыруда сату бағдарламасы, ұсынылатын қызметтерді өзгертуі мүмкін.

Көрсетілетін қызметтің сипаттамасы

Төлем терминалдары қазіргі таңда заманауи нарықтың қызметінде теңдесіз бөлік болып табылады, ол қазақстандық төлем жүйесімен бірге әртүрлі қызметтер мен тауарларды (соның ішінде электронды) тез әрі ыңғайлы төлеуге мүмкіндік береді:

- ұялы телефонда жеке шотты толтыру;
- телефон байланысы операторлары мен интернет-провайдерлердің қызметін төлеу;
- коммуналды төлемдерді және басқа да көптеген әлеуметтік-шаруашылық сферадағы қызметтерді төлеу;
- түрлі электронды тауарларды пайдалану (Web Money, Yandex электронды ақшалары. Ақша; IP-телефония ваучерлері (Skype, Voipdoscount) және т.б..

Токтаусыз тәулік бойғы жұмыстар және терминалға төлем жұмысы кезіндегі келеңсіздіктерді өз уақытысында жою, осы аппараттың иелері үшін максималды табыс алудың кепілі болып табылады.

Нарық сараптамасы және маркетингтік стратегия

Төлемдерді қабылдау бойынша терминалдар Қазақстан нарығында 16 жыл бойы қолданыста, оның танымалдылығы жыл сайын өсуде. Статистикалық мәліметтер бойынша бүгінде Қазақстанда 9 000 000 жуық ұялы байланыс абоненттері бар және олардың барлығы төлем терминалдарының қызметін қолданады. Олардың ішіне коммуналды қызмет, салық төлемдері, ғаламтор және байланыс қызметтерінің төлемдері де жатады.

Бизнестің осы түрінің жетістігінің кепілі төлем қабылдау пунктерінің «нүктені» таңдау мен жалдауында болып табылады. Бұл шығынның өте қиын және маңызды көлемі. Жалғаберушінің келісілген міндеттерімен тәуелді болады. Сізге төлем терминалдарының орналасуы үшін - 1 шаршы метр аумақ керек. Барлығы сол немесе басқа нүктенің өтіліміне және тұтынушылардың потенциалды төлемқабілетіне байланысты.

Жаңа сатылым нүктесі үшін қажетті жарнама материалдары төлем жүйесінің провайдерлерімен тегін жеткізіледі.

Технологиялық үрдіс

Жабдық. Төлем қабылдау пунктерінің негізгі бір құрылымының шарттары терминалдың өзін орнату болып табылады. Бүгінде мұндай жүйелердің көп мөлшері бар, бүгінде Қазақстанда Quickpay, НПС, QIWI және т.б. танымал төлем жүйелері бар.



Төлем терминалына қосылу үшін 4 қадам:

Бірінші қадам-төлем қабылдау терминалдарын және төлем жүйелерін таңдау. 1,0 шаршы метр ауданға төлем терминалдарын орнататын жерді жалдау. Керекті келісімшарттарды жасау.

Екінші қадам - терминалдарды сататын таңдаулысынан қажетті жабдықты алу.

Үшінші қадам- төлем қабылдауға субагенттік келісімшартқа отыру. Кезкелген жүйенің менеджері оны толтырылған және қол қойылған етіп алып келеді.

Төртінші қадам - сатылым нүктелеріне жарнама материалдарын орналастыру, ол тегін жеткізіледі және оны қайда қалай жапыстыру керек екендігін айтады.

Инкассация - бұл сіздің ақша қаражатыңызды айналымға түсуін қамтамасыз ететін қажетті үрдіс. Жеке жиналған қаражаттарды Банкқа апару керек. Бұл жүйедегі шотты толтырады.

Негізінде төлем терминалдарының инкассациясы үш күнде бір рет жасалынады. 10 басқа дейінгі төлем терминалдарының кішігірім жүйесі үрдісін жеке жүзеге асыруға болады.

Ғимаратты жалдау. Бизнестің осы түрінің жетістігінің кепілі төлем қабылдау пунктерінің «нүктені»таңдау мен жалдауында болып табылады. Бұл шығынның өте қиын және маңызды көлемі. Жалғаберушінің келісілген міндеттерімен тәуелді болады. Сізге төлем терминалдарының орналасуы үшін - 1 шаршы метр аумақ керек. Барлығы сол немесе басқа нүктенің өтіліміне және тұтынушылардың потенциалды төлемқабілетіне байланысты.

Инвестициялық жоспар

Жоба бойынша инвестицияның жалпы шығыны өзіне қосады:

Шығыс мәліметтері	Терминал құны	Терминалдар саны	Жүйедегі шоттың соммасы	Керекті барлығы
	400 000	10	700 000	4 700 000

Жабдықтарды алу және төлем жүйесінің шотында қалған айналым капиталы түріндегі бастапқы инвестиция **4 700 000 теңгені құрайды.**

Саудағимараттын жалдау. Жобада ғимаратты жалдауға 1 шаршы метр аумақ қарастырылған оған тек 220 кВт қуаттылығындағы электрокорек керек. Осы жобаның мақсаты үшін жалдауға максималды шығын 1 шаршы метр-12.

	Аумақ	Баға, тг./м ²	Айына жүйе шығынының барлығы, теңге	Жылына барлығы, теңге
Ғимаратты жалдау	1	12 000	120 000	1 440 000

Қаржы жоспары

1-ші операциялық жылдың кірісі мен шығысы туралы есеп

Мақала атауы	Барлығы жылына, теңге
Қызметтерді өткізуден табыс	6 171 429
Өзбағасы	2 160 000
Жалпы табыс	4 011 429
Операциялық шығындар - жалдау және ғимарат	1 440 000
Салыққа дейінгі табыс	2 571 429
Салық төлемдері	185 143
Таза табыс	2 386 286

Жобаны өткізуден шығындар. Комиссия - «жоғарғы комиссия». Бұл комиссияның көлемін сіз өзіңіз орнатасыз. Төлем қабылдаудың комиссиясының жүйесін орташа транзакция үшін 25-тен 40-дейін түрленеді. «провайдерді сыйақылау» - «төменгі комиссия». Провайдерге төлем жүйесін қолданғаны үшін сіз төлеуге дайын болғаны үшін.



**ОҢТҮСТІК ҚАЗАҚСТАН ОБЛЫСЫ
КӘСІПКЕРЛЕР ПАЛАТАСЫ**

«Төменгі комиссия» провайдермен төлем жүйесінің келісімшарты шарттарына байланысты. Төменгі комиссия орташа өткізілген соманың 2% реттілігін құрайды.

Төлемнің орташа сомасы - провайдерлердің мәліметі бойынша ҚР 350 тг құрайды.

Төменгі кестеде өндірістің жоспарының есебі, яғни әрбір төлем қабылдау нүктелерінің ақшалай және сандық төлемнің орташа айналымы.

Нүктедегі бір күндегі орташа айналым	20 000
Төлемнің орташа сомасы	350
Нүктелер саны	10
Нүктедегі бір күндегі транзакцияның орташа саны	57,1
Бір күндегі транзакций жүйесіндегі орташа саны	571
Бір айдағы жүйе бойынша транзакцияның орташа саны	17 143

Айындағы транзакция жүйесі бойынша орташа саны	17 143
Комиссия, теңге/транзакции	30
Айына кіріс, теңге	514 286
Жылына кіріс, теңге	6 171 429

Провайдерге комиссиялық сыйақылар:

Нүктеден күніне орташа айналым	20 000
Жүйе бойынша жылына орташа айналым	72 000 000
Провайдерді сыйақылау, теңге/транзакции	3%
Барлығы провайдерге сыйақылау	2 160 000

Ғимаратты жалдау - т1 шаршы метр аумақты сауда ғимаратын жалдауға 12, 000 теңге/м² аса бағаға қымбатқа жалдаудың қажеті жоқ, оған айына камуналдық төлемдерді қосқанда. Жалға алудың төлемі компанияның айналымынан айсайын төленіп тұрады, ғимаратты жалдау бойынша бірінші жылы - 1 440 000 теңгені құрайды.

Жобаны қаржыландыру

ЕДБ арқылы несиелеу. Қаржы есептемелер нәтижесінде займ алу қажеттілігі туындады, оны 14% ставкасымен, өтелу мерзімі – 36 ай, жарты жылға төлеуді жылжытып, содан соң ай сайын нақты төлемдерді жасаумен іске асыру қажет. «Сатылу қауіпсіздігін қамтамасыз ету және өсімдік шаруашылығының дамуы» бюджеттік бағдарлама бойынша ШОБ несиелеуінің 7 пайыздық мөлшерлемесін сыйақылау.

«Жұмыспен қамту -2020» бағдарламасында микронесиелеу - Ауылшаруашылығын Қолдау Қаржылық Қорының аясында жоғарыда көрсетілген бағдарлама ұйымды немесе өз ісін кеңейткісі келетіндерді несиелеу, қайтарым капиталын толтыру, сату бағытынан іске асырудан басқа 54 айдан кем емес уақытта 6% үлесінде .



86.ҮЙ ТОҚЫМАСЫН САТАТЫН ДҮКЕНДЕР АШУ



Жоба анықтамасы

Мақсат: Үй тоқымасын жекелей және майда көтерме өткізудегі дүкенді ашу.

Өнім: төсек жаймасы, сүлгі, жастықтар, жамылғы, үй киімі, іш киім, дастархандар, майлықтар және т.б.

Жобаның жалпы құны: 2,7 млн. теңге.

Сатылым уақыты: 7,2 ай

Жоба тұжырымдамасы

Бұл тұжырымдама үй тоқымасының жекелей және майдакөтерме өткізудің ұйымдастырудың және дүкен ашудың үрдісін сипаттайды. Бұл жоба үй тоқымасын алғаш бастап жатқан кәсіпкерлерге нарықта дара сатуда көмектесу үшін бизнес-жоспар құрылымында құрылған. Сипатталған бизнес-жоспарда даму сценарийі ұсыну мінездемесіне ие және жалғаз дұрыс ретінде қарастырылады. Жобада ғимаратты жалдаудың, тауарды сатып алудың, және қызметкердің төлемнің максималды шығындарын қарастырады. Негізгі жағдайда әрбір жекеменшік иесі оларды өз еріктеріне қарай оңтайландырылады.

Тауарды жабдықтаудың және алудың кейінен өткізу үшін арнайы дүкенде осы құжаттың үрдісінде қолданылып сипатталып сапасы жағынан барлық талаптарға сай және қолдануға ұсынылады.

Өнімнің сипаттамасы

Үй тоқымасы - бұл әртүрлі маталардан тігілген немесе құрылған интерьер заты. Үй тоқымасына: перделер, маталы жалюздер, төсек жаймасына қаптағыштар, жұмсақ жиһазға қаптағыштар, дастархандар және майлықтар, үй киімі жатады - бұлар үйді ыңғайлы етеді. Жылы және жайлы атмосфераны өте әдемі төсек жаймалары және жабынғылар, қайталанбас одеялдар мен жастықтар құрайды. Барлығы қосылатын шығар тәтті ұйқыға кету үшін жоғары сапалы жайлы төсек орнының маңызы зор. Сонымен қатар төсек жаймалары тек адам денесі үшін ғана емес көзді қуантатындай болу керек.

Бүгінгі күні әртүрлі маталардан тігілген, түрлі пішінде және көлемдегі әртүрлі сападағы маталардан жасалған кең таңдаудағы тоқыманың түрлері өте көп.

Нарық сараптамасы және маркетингтік стратегия

Бүгінгі күні үй үшін үй тоқымасының Қазақстандағы ең танымал тауарлары қытай, түрік, үнді, қырғыз және ресей өндірушілерінің тауарлары болуда. Сол немесе басқа тауарды таңдауда тұтынушылар бірінші кезекте баға-сапасы қатынасының оңтайлылығына назар аударады. Сондықтан ең қыйыны үй тоқымасының дүкендердегі кең ауқымын анықтау болып табылады. Мқндай өнімге деген сұраныс өте жоғары, өйткені барлық үй егелері өздерінің үйлерінің жайлы және әсем көрінгенін қалайды. Бірақта, сатылым көлемі аудандардағы орналасқан сауда нүктелеріне байланысты. Үлкен қалаларда тұтынушылар үй үшін тоқыманы таңдауда үлкен қажеттілікті талап етеді, ондағы олар тауардың бағасына емес сапасына көп мән береді. Тіпті үлкен емес қалалардағы сауда орталықтарында осыған ұқсас тауарларды сататын бірнеше бөлімдер бар, әрбірінде бірнеше дүкендерден ашылуға. Арнайыландырылған нүктелерде баға бойынша ұтылғандарымен, үй тоқымасын сату жөніндегі кәсіпкерлікті ұйымдастыру мәселесіне маңызды көңіл бөлінсе онда неғұрлым жақсы дамуға және тұрақты табыс алуға септігін тигізеді.

ҚР бөлек тауар топтарына байланысты сауданың жеке көлемі, млн. теңге



Атауы	2006	2007	2008	2009	2010	2011	2012
Азық-түліксіз тауарлармен сатылым	1 144 319	1 403 535	1 623 168	1 621 610	2 146 975	2 639 944	3 149 994
Тоқымашылық тауарлары	31 127	33 012	42 144	63 573	53 687	53 458	53 942
Өзгеріс динамикасы	9,8%	6,1%	27,7%	50,8%	-15,6%	-0,4%	0,9%

Қазақстанның статистикалық агентігінің мәліметі бойынша Қазақстандағы текстильді тауардың жеке сатылымының көлемі 2012 жылы 53 942 млн. теңгені құрады.

Өнімнің өтімі. Жеке сатылымның өтім саясаты күнделікті сатыпалушылардың, жақын маңдағы үй егелерне бағытталған. Жарнамаға және тауардың осы жағдайдағы жылжуына көптеген шығынды қажет етпейді, өйткені үй тоқымасының дүкенінің ашылғандығын сатып алушылар өз бетінше біліп алады және тауардың бағасына түріне қызыға бастайды. Баға осы өнімнің түрінің нарықтағы бағасынан шығып қойылады.

Технологиялық үрдіс

Үй тоқымасын өткізетін сәтті дүкен ашу үшін бірінші кезекте болашақ сауда нүктесінің орналасу орнын таңдауға өте мұқият болу керек, сонымен қатар өткізілетін тауардың бәсекелестік бағасын қамтамасыз ету керек.

Дүкен ашу үшін орын таңдау кезінде міндетті түрде сауда орталықтарына мән беру керек емес. Көбінесе сауда орталықтарында үй тоқымасын сатудың бөлімдері бар. Бұл өте үлкен дүкен жүйелеріндегі сияқты кең таңдаулы бөлек сауда нүктелері бола алады. Дамудың алғашқы кезеңінде олармен баға бойынша бәсекелесу өте қауіпті.

Сондықтан сауда орталығында аумақты жалға алғаннан гөрі бөлек дүкенді ашқан тиімді болуы мүмкін. Біріншіден жылға алудың бағасы неғұрлым арзан болады. Мысалыға, сауда орталықтарында 10 шаршы метрді жалға алудың бағасы үйдің бірінші қабатындағы 40 шаршы метрді жалдаумен бірдей. Екіншіден, үлкен ауданда сіз көп тауарды орналастыра аласыз, және өнім туралы көрнекілікті қоя аласыз. Тоқыма үшін бұл маңызды, өйткені мысалы орамадағы перде мен төсеніш басқаша көрінеді.

Кәсіпкерліктің бұл түрінің келесі нәтижелі факторы оны баға саясаты мен өнімнің кең ауқымдылығында. Түрлерін кем дегенде айна бір рет жаңартып және толтырып тұру керек. Үй тоқымасы тауарын дүкендерден, қоймалардан, базардан, тоқыма тасымалдаушыларға жеткізіп беруге жазылу арқылы алуға болады. Дүкен түрлерінің орналасу саны оның аумағына тікелей байланысты. Таңдаудың көп әрі сауда аумағының тауарға толы болуы үшін 500 ге жуық тауар сатып алынуы керек. Дүкендегі әртүрлі позициядағы қарым-қатынасы үлкен маңызға ие. Мысалыға, төсек жаймасы әртүрлі көлемде болады. Ең көп сұранысқа төсек жаймаларының отбасылық топтамасы ие. Дүкен сатып алушылардың орташа кіріс деңгейіндегі баға категориясына негізделеді.

Ерекше назар жабдықты таңдау және сатушы - кеңесшінің таңдауына қою керек. Дүкендегі жабдықтар неғұрлым жайлы және ыңғайлы қойылуы сатып алушылардың ол жерден ешнерсе сатып алмастан шықпауының кепілі болып табылады. Оның үстіне оған көп қаражат қажет етілмейді. Дүкендегі барлық тауарлар сатып алушыларға жақсы көрініп тұруы тиістей етіп орналастыру керек, қосымша жарық және жиһаздарды әдемілеп қою керек.

Инвестициялық жоспар

Атауы	Саны	Баға, теңге	Барлығы, теңге
Тауарлар	500	3 000	1 500 000
Жбдық, жиһаз	1	300 000	300 000
Ғимаратты жалдау	12	60 000	720 000
Жарнама	1	50 000	50 000
Жөндеу, қайта жабдықтау	1	150 000	150 000
Заңды рәсімделу	1	15 000	15 000
БАРЛЫҒЫ			2 735 000



**ОҢТҮСТІК ҚАЗАҚСТАН ОБЛЫСЫ
КӘСІПКЕРЛЕР ПАЛАТАСЫ**

Минималды бастамашы капитал, екі миллион теңгедан басталады, ол тауарды сатып алуға, сатылым жабдығына, жалдама төлеміне, өнеркәсіпті жабдықтауға кетеді. Осы жобаның бастапқы қажетті соммасына 2 735 000 теңге керек.

Сауда ғимаратын жалдау. Осы инвестициялық жобаның жалдамасына 40 шаршы метр аумақ қажет деп жоспарлау керек. Бұл ғимаратта өнімнің түр-түрін орнату үшін бастапқыда - 500 бірлік тауар керек.

	Аумақ	Баға, тг./м2	Айына барлығы	Жылына барлығы
Үйдің бірінші қабатындағы ғимарат	40	1500	60 000	720 000

Қаржылық жоспар

1-шә операциялық жылдағы кіріс және шығыс туралы есеп

Мақала атауы	Барлығы жылына, теңге
Өтілімнен кіріс	18 000 000
Сатылымның өзбағасы	14 479 920
<i>Тауар сатылымы</i>	<i>12 600 000</i>
<i>Еңбекақысына төлем шығындары (жалдамалы жұмысшылар)</i>	<i>1 440 000</i>
<i>Әлеуметтік аударымдар және салық</i>	<i>175 920</i>
<i>Транспортты және коммуналды шығындар</i>	<i>264 000</i>
Жалпы табыс/ шығын	3 520 080
Корпоративті салық төлемдері	106 560
Таза табыс (таза кіріс)	3 413 520

Өнімді өткізуден келетін кіріс. Үй тоқымасының дүкенінде сатып алуға орташа 4000-6000 теңгеге жуық чек керек (орташа бағалы категориялы тауар үшін). Сатып алушылардың ең көп келетін қақыты күзгі уақыт. Мамырдан желтоқсанға дейін де сатылым жаман болмайды. Мамырдан қазанға дейін тойларға сыйлық үшін тоқыма жақсы жүреді (ас үй үшін топтама, әдемі орамадағы төсек жаймалары). Ал көктемде тоқыма өтпейді.

Тұтынушылардың көлемінің кезеңдік есебін санап келе дүкеннің орташа күнсайынғы келімсегі 10 белсенді сатып алушының орташа чекі - 5000 теңгені құрайды. Сәйкесінше, орташа жылдық жалпы алым бірінші жылы: $10 \times 360 \times 5000 = 18\,000\,000$ теңгені құрайды.

Кіріс	Жылына
Сатылым көлемі	3600
Орташа чек	5000
Сатылым барлығы	18 000 000

Тауарды сатып алуға шығындар. Дүкеннің негізгі шығындары тауарды сатып алу болып табылады. Бірінші жылы сатылым көлемі 18 млн.теңге құрайды, тауарға 30% емес қолданылады, сәйкесінше бірінші жылы тауар сатып алуға шығындар : 18 000 000 теңге- 12 600 000 жылына теңге құрайды.

Тауарға орташа бағалау	%	30.0
Жылына сатылым көлемі	теңге	18 000 000
Тауарды сатып алуға барлық шығындар	тг	12 600 000

Бюджетке салымдар және еңбек ақы

Қызметі/мамандар	Айлық төлем , теңге	Саны	Жылдық ФОТ . теңге
Сағушы	40 000	3	1 440 000



**ОҢТҮСТІК ҚАЗАҚСТАН ОБЛЫСЫ
КӘСІПКЕРЛЕР ПАЛАТАСЫ**

Әлеуметтік салық. Жоба инициаторы әлеуметтік салықты екі айлық есептік көрсеткіш көлемінде өз үшін және әр бір жұмысшы үшін айлық есептік көрсеткішке төленеді. Әлеуметтік салымдар 5% те, зейнет ақы салымдарынан алынғанда.

Ғимаратты жалға алу. Тұрғын үй немесе сауда ғимаратын көлемі 40 кв. м. 1500 теңге /м² айына бір жылға құрайды – 720 000 теңге.

Коммуналдық қызметтер:

Әкімгерлік шығындар	Айына шығындар нормасы, теңге	Жылына барлығы, теңге
Коммуналдық төлемдер	10 000	120 000
Тасымалдау шығындары	12 000	144 000
барлығы	22 000	264 000

Салықтар және бюджетке салымдар. Жоба шегінде кооперативті салық жеңілдетілген салық төлем жүйесімен 3% төленеді -82 800 теңге.

Жобаны қаржыландыру

ЕДБ арқылы несиелендіру. Қаржылық есептемелер пайыздық төлем бойынша 14% берешегімен, жабу мерзімі 60 ай, жарты жылға, ал кейін айлық төлеммен реттелуі.



87. ПОЛИГРАФИЯ



Жоба анкетасы

Жобаны инвестициялау мақсаты: полиграфиялық қызметтерді көрсету бойынша қызметтерді ұйымдастыру.

Өнімділігі: 141 мың түрлі қызметтер жылына.

Қызмет өнімі. Бланкілер, брошюра, күнтізбе, альбомдарды және басқада баспа өнімдерін, аз партиялармен баспа өнімдерін тираждау, түстік және ақ-қара көшірме жасау, ламинаттау, түптеу.

Жоба құны: 1 200 000

Құнын өтеу: 9-10 ай.

Жоба концепциясы

Бизнес- полиграфиялық қызметтерді көрсету бойынша қызметтерді ұйымдастыруды қарастырады. Полиграфиялық бизнес көп жақты және нарқыта кез келген жағдайда пайда әкеледі. Полиграфиялық нарық құқығы бойынша дамушы болып табылады, өнім бойынша үлкен сұранысқа ие.

Полиграфия аумағында физикалық және заңнамалық тұлғалар қызметі жоғары сапалы және төмен саяси бағаға ие болуы тиіс. Барлық жұмыстар жанатипографиялық қондырғыларда орындалады. Алға қойылған мақса кішігірім баспа дүкендері жасай алмайтын қызметтерді ұсыну болып табылады.

Қызметті сипатау

Өзіңіздің потенциалдық клиенттерінің сұраныстарынан сіздің типографияңызбен көрсететілетін қызметтер келесідей:

- Бланкілер, брошюра, күнтізбелік, альбомдар және басқада баспа өнімдерінің макетін жобалау;
- Аз партиямен баспа өнімін тираждау;
- Түсті және ақ-қара көшірме;
- Ламинаттау;
- Түптеу

Полиграфиялық және көшірме қызметтерінің потенциалдық тұтынушылары физикалық және заңнамалық тұлғалар болып табылады.

Нарықты және маркетинг талдау

Әр күн сайын көптеген жеке фирмалар ашылауда, әр түрлі тауарларды және қызметтерді ұсынады, олар жарнамаға және әр түрлі брошюра, буклеттер және қағаздар түрлеріне сұранысы жоғары. Әр бір фирмада есептеме беруді енгізу қажет, ол түрлі бланкілерді және формулярларды талап етеді. Сондықтан берілген сатыда полиграфиялық қызметтерге сұраныс артқан сайын мини полиграфияларды ашуға сұраныс артады.

Технологиялық үдеріс

Жабдықтың сипаттамасы. Осы аспапты пайдалана отырып, келесі полиграфиялық қызметтер көрсетуге болады:

- Құжаттарды толық түсті және монохронды таралымын көбейту, көшіру және сканерлеу, визиткалар мен шақыру хаттарын басу;
- Рұқсат құжат, куәлік, мақтау қағаз бен сертификаттарды ламинаттау.
- Бекіткіште, металл және пластикалық серіппеде брошюра дайындау.
- Қабырғалық, үстелдік және қалта күнтізбесін дайындау.

Жабдықтың техникалық сипаттамасы:



Технологиясы: Түсті лазерлік
Стандартты функциялар: Көшіру/басу/сканерлеу
Көшіру/басу жылдамдығы А4, түсі (бет/мин) 22
Көшіру/басу жылдамдығы А3, түсі (бет/мин) 14
Баннерлер басу: (297 x 1 200) мм.
Алғашқы көшірме/таңба қ/а және түс: 5, 3 – 8, 3 сек.
Процессор: 800 МГц
Жады (стандартты), Мб 2 048
Қатқыл диск, Гб 250
Интерфейстер (стандартты) 10-Base-T/100-Base-TX/1 000-Base-T Ethernet;
USB 2.0
Қағаздың өлшемі А6-SRA3
Қағаздық тығыздығы (г/м²) 52-300
Науаның сыйымдылығы: 500+500+150 парак
Өлшемі: (НхГхБ) 615 x 1167 x 818 мм. Салмағы: 98 кг.



Инвестициялық жоспар

Баспахананың бизнес жоспарында жабдықты сатып алу шығындары 90% шығынды құрайды. Шағын баспахананы ұйымдастыру үшін сізге мыналар қажет:

Konica Minolta bizhub C224e толық нұсқалы толық түсті КФҚ	120 000
Компьютер	
IDEAL 4305 гильотинді типті механикалық шапқы (станиналы)	
PD FM 360 орама ламинатор	
Суклос 435 биговалды аппарат	
RAPID 106E электрлік степлер	
WARRIOR 21150 металл серіппеге арналған түптегіш	
RAYSON SD-2501 B21 пластикалық серіппеге арналған түптегіш	
AD-1 бұрыш кескіш	
KW-TRIO 9718 доверсі орнатылған тескіш	

Қаржы жоспары

Кіріс пен шығыс баптарының атауы	Жынына барлығы, теңге
Түсім	3 590 000
Тікелей шығындар	550 000
Жалпы пайда	3 040 000
Операциялық шығыстар	1 304 472
Еңбекақы және	840 000
ЕАҚ-ға аударымдар	104 472
Бөлме-жайды жалға алу	360 000
Қызметке салық салынғанға дейінгі пайда	1 735 528
Қызметке салық салу	107 700
Таза пайда	1 627 828

Қызмет көрсетуден түскен табыс:

Өнім атауы	Табиғи шығару көлемі, бірлік.	Өнім бірлігінің бағасы, теңге	Сату көлемі, теңге



ОҢТҮСТІК ҚАЗАҚСТАН ОБЛЫСЫ
КӘСІПКЕРЛЕР ПАЛАТАСЫ

Мектеп пен ЖОО-ға арналған әдістемелік және оқу материалдары (әзірлеу бағасы)	1 200	1 000	1 200 000
Жарнамалық брошюралар мен буклеттер, брошюралар, үнпарақтар (әзірлеу бағасы)	6 000	150	900 000
Ризографта таралымын көбейту	60 000	5	300 000
Құжаттарды ламинаттау	1 000	50	50 000
Құжаттарды түптеу	1 200	200	240 000
А4 ф. құжаттарды көшіру	60 000	5	300 000
ф. А3 ф. құжаттарды көшіру	12 000	50	600 000
Барлығы			3 590 000

Шикізат пен материалдар:

Өнім атауы	Қызмет көрсету саны	Өзіндік құны, теңге	Тікелей шығындардың барлығы, теңге
Мектеп пен ЖОО-ға арналған әдістемелік және оқу материалдары (әзірлеу бағасы)	1 200	200	240 000
Жарнамалық брошюралар мен буклеттер, брошюралар, үнпарақтар (әзірлеу бағасы)	6 000	25	150 000
Ризографта таралымын көбейту	60 000	0,75	45 000
Құжаттарды ламинаттау	1 000	10	10 000
Құжаттарды түптеу	1 200	30	36 000
А4 ф. құжаттарды көшіру	60 000	0,75	45 000
ф. А3 ф. құжаттарды көшіру	12 000	2	24 000
Барлығы			550 000

Шағын баспахананың қызметкері. Баспахананың жұмысын ұйымдастыру үшін, сізге оператор функциясын қоса атқаратын дизайнер керек, айлық 70,000 теңге. ЕАҚ еңбекақы төлемі 840 мың теңгені құрайды.

Әлеуметтік салық. Жоба бастамашысы өзі үшін екі айлық есептік көрсеткіш және әрбір қызметкер үшін бір айлық есептік көрсеткіш мөлшерінде әлеуметтік салық төлейді $(1\ 852 * 2 + 1\ 852 \text{ АЕК} * 1 \text{ қызметкер} = 5,556 * 12 \text{ ай} = 66\ 672 \text{ теңге})$. Міндетті зейнетақы жарналарын қоспағанда $(840 \text{ мың теңге} * (1-10\%) * 5\% = 37\ 800 \text{ теңге})$, әлеуметтік аударымдар еңбекақы сомасының 5%-ына тең.

Әлеуметтік салық, теңге	37 800
Әлеуметтік аударымдар, теңге	66 672

Бөлме-жай және тұрғылықты жері. Баспахананың форматын ескеретін болсақ, тұрғылықты жерін өзіңіздің әлеуетті клиенттеріңізге тікелей жақын жерден қарастыру керек. Дегенмен, бизнесіңізге лайықты бөлме-жай 30 ш.м.-ден аспауы мүмкін. Баспахананы тұрғын массивке қарағанда, фирмалар саны көп бизнес кварталда немесе ауданда орналастыру тамаша шешім болып табылады. Қабаты маңызды емес. Бизнес-кварталдардағы жалға алу құнын ескеру керек. 30 ш.м. орташа жалға алу бағасы айына орташа 1 000 теңге/м², ал жылына 360 мың теңге.

Салықтар және бюджетке төлемдер. Жоба аясында пайдадан 3% бойынша оңайлатылған салық салу жүйесі негізінде корпоративтік табыс салығын төлейтін болады - 350 мың теңге (11,6 млн. теңге * 3%).

Жобаны қаржыландыру және мемлекеттік қолдау шаралары



**ОҢТҮСТІК ҚАЗАҚСТАН ОБЛЫСЫ
КӘСІПКЕРЛЕР ПАЛАТАСЫ**

ЕДБ арқылы несие алу. Қаржы есептері пайыздық мөлшерлемесі 14%, өтеу мерзімі 60 ай, өтеу мерзімі жарты жылға кешіктірілетін, содан кейін ай сайын тұрақты төлеп тұратын қарыз алу қажеттілігін айқындап отыр. «Бизнестің жол картасы» бағдарламасының аясында жаңа бизнес бастамалардың/жобалардың 7%-ға дейінгі сыйақыларының пайыздық мөлшерлемесін субсидиялау.

«Жұмыспен қамту – 2020» бағдарламасын іске асыру аясында несиелендіру. Бағдарлама ауылдық жердегі тұрғындар үшін өз ісін ұйымдастыруға бюджет қаражатын бөлуді қарастырады.



88. ҚАЗІРГІ ҚОҒАМДЫҚ МОНША



Өнім анкетасы

Инвестициялық жобаның мақсаттары: ОҚО аумағында 400 ш.м. заманауи жуынатын қоғамдық монша салу.

Қызмет көрсету өнімділігі: бір кіргенде 50 адам

Өнім: Халыққа қызмет көрсету;

Жобаның құны: 9 688 700 теңге;

Өтелу мерзімі (PBP): 4,2 жыл;

Жобаның тұжырымдамасы

Жоба ОҚО-да қоғамдық монша салу мыналарды қарастырады:

- тұтынушыларға қызмет көрсету үшін заманауи жуынатын монша салу;

- жұмыскерлердің тұтыну қорын одан әрі ұлғайтуға жеткілікті заманауи жуынатын қоғамдық моншаны іске қосудан түскен пайда массасын жинақтауды қамтамасыз ету.

Кәсіпорынның сипаттамасы

Осы кешеннің қызметі халыққа қызмет көрсетуге арналған. Кәсіпорынның басты міндеті – бұл моншаға түсушілер санын арттыру, еңбек шығыны мен көрсетілетін қызмет бірлігі қаражатын түбегейлі қысқарту. Бұл істе заманауи жуыну моншасын салу есебінен табысқа қол жеткізуге болады.

Қызметтің сипаттамасы

Жоба ОҚО қаласында немесе ауданында қоғамдық монша салуды қарастырады, өйткені монша салуға ең қолайлы жағдайлар бар. Ұсынылған жоба үшін кішігірім инвестиция қажет. Жақсы әрленген, ыңғайлы жоспарланған және ыстық буы бар орта деңгейлі шағын монша салу жоспарланып отыр. Қазіргі жуынатын моншалар анағұрлым гигиеналы, қажет болған жағдайда бірден жылдам жуынуды қамтамасыз етеді, яғни жұмысқа барынша тез дайындалу қажет. Моншаға бару денсаулықты жақсартады, ол көптеген аурулардың алдын алады, организмнен шлакты шығарады, сергітеді және көңіл-күйді көтереді.

Қызмет көрсетудің артықшылықтары:

- Біріншіден – клиенттерге өте көп мөлшерде қосымша қызмет көрсету ұсынылады: бұл – буға түсу, классикалық массаж, сабындап массаж жасау, стоун-терапия (жылу процедурасы, мұнда дененің белгілі бір мүшелеріне қызған тастар қойылады);
- Екіншіден, моншада көрсетілетін қызметтердің бағасы қолжетімді;
- Үшіншіден, моншаның орналасқан жері мен жұмыс тәртібі жергілікті тұрғындарға қолайлы.

Қызмет көрсету мен өткізу нарығын талдау

Жекеменшік моншалар көп жылдар бұрын пайда бола бастады. Алайда, соңғы үш жылда нарық толығып, маңызды өзгерістер орын ала бастады. ОҚО нарығында, негізінен, «жабық», «элиталы» VIP-моншалар мен сауналар қызмет етеді. Халқы тығыз орналасқан ауылдық жерлерде қоғамдық монша мекемелеріне деген аса зәрулік бар. Моншаның интерьері өте қарапайым, шамамен басқа қоғамдық моншалардікіне ұқсайды: буханасы үлкен, мұнда екі қабат орындық орнатылады. Жылы әрі үлкен шешініп-кинетін бөлме. Ұсынылған жобаны іске асыру ауыл тұрғындарына қызмет көрсетуге мүмкіндік береді. Аудан орталықтарында орта есеппен 10-15 мың адам тұрады. Орналасатын жері келесі факторларды ескере отырып таңдалды:

- монша адам көп жүретін орталықта салынуы тиіс. Құрылыс жүріп жатқан аудан ұтымды болады.

- жаңа жұмыс орындары ашылады.

Өндірістік жоспар

Моншаның классикалық жоспарлануы дегеніміз – бұл үш бөлме: киім шешетін бөлме, жуынатын бөлме және бухана. Ауыз бөлменің өлшемі 1 адамға кемінде 1,3-1,5 м, ені кемінде 1 м шамаға орайластырып қабылданады. Ауыз бөлме жылытылған, терезелері кең, терезе жақтаулары биік, еденнен кемінде 140 см биік



болуы тиіс. Мұнда барлығы болуы тиіс: киім ілгіштен бастап, ағаш пен көмірге дейін. Ауыз бөлмеден кейін жуынатын бөлме немесе жуыну мен бұға түсу үшін біріктірілген бөлме болуы тиіс. Буханадағы әр адамға кемінде 1 м аудан керек. Бухана – моншаның басты орны. Мұнда жоғары температура, біртегіс қыздыру және сыпырғы қолдану мүмкіндігі болуы тиіс. Киімнің ылғалдануын болдырмау үшін, бухананың есігі керісінше емес, ауыз бөлмеге ашылуы тиіс. Бу мен жылу шығынын азайту үшін, қорабы төмен, табалдырығы биік есік қойылады. Қабырға бойлап 1,2,3 қабатты ағаш сөрелер орналасады. Жуыну бөлмесінен бөлектетілген буханасы бар моншаның жоспары: 1- киім ілгіш; 2 –ауыз бөлме; 3 - бухана; 4 – жуынатын бөлме; 5 - орындықтар; 6 – сөрелер; 7- жатын төсек; 8 – еіктер 9 – электр пеш-каменка; 10 - стол; 11 – шкафтар. Буханасы мен жуынатын бөлмесі орайластырылған моншаның жоспары (қаңқалы).

Маркетингтік талдау

Талдау көрсеткендей, жоба экономикалық жағдайдың (инфляция құрылымы мен қарқынының өзгеруі) және жобаның ішкі көрсеткіштерінің (сатып алу көлемінің, өнім мен қызмет көрсету бағаларының өзгеруі) ықтимал өзгерістеріне жеткілікті шамада тұрақты).

Баға стратегиясы нарық бағасына негізделеді. Қызмет көрсетудің бастапқы бағасы осы қызмет түріне қалыптасқан бағаға орай, ішкі нарықта осы қызмет түріне арналған бағаны ескере отырып, өзіндік құнын калькуляциялау арқылы анықталады. Бұдан әрі баға саясаты жалпы танымал критерийлерге негізделеді. Бағаны анықтау кезінде, төлем түрі, көрсетілетін қызмет көлемі ескеріледі.

Жобада бір жолғы келушілер үшін 500-ден 400 теңгеге дейін «кіру билетін» белгілеу жоспарланып отыр. Шағын моншаға 50 адам сияды. Жобаның тиімді жұмыс режиміне қол жеткізу үшін, күндіз, кешке және демалыс күндері жақсы өтілуін қамтамасыз ету керек. Монша орналасатын жердің ауданы – 400 ш.м.

Персонал

Жоба қосымша жұмыс орындарын ашуды көздейді. Персоналдың тиімді саны 5 адам.

Инвестициялар және жобаны орындау шығындары

Жобадағы инвестициялық салымдардың бағыты мен көлемі, теңге

Инвестициялық салымдардың бағыты	Барлығы
Монша ғимаратын салу	8 000 000
Жуынатын құралдар мен отыруға арналған орындықтарды алу	688 700
Бұйымды пішіндеу үшін ағаштан жасалған технологиялық ауыстырылатын түпқоймалар алу	200 000
Қуыс денелі құрылыс шлакоблоктарын дайындаумен айналысатын жұмысшыларға ақы төлеу	800 000
Барлығы	9 688 700

Жуынатын құралдар мен отыратын орындықтар сатып алуға арналған шығындар

Атауы	Саны	Бірлік бағасы, теңге	Жалпы құны, теңге
Отыруға арналған орындықтар	10	8000	80 000
Жуынатын шара	100	400	40 000
Қызметкерлерге арналған үстелдер	8	400	3 200
Киім ілетін металл шкафтар	50	8 000	400 000
Столдар	4	3 000	12 000
Үстелдер	20	1 500	30 000
Кір жуатын машина (автомат)	1	45 000	45 000
Телефон аппараты	2	3 000	6 000
Ақжайма	20	2 500	50 000
Резеңке тәпкі	50	250	12 500
Бідыс-аяқ жиынтығы	4	2 500	10 000
Барлығы			688 700

1-ші операциялық жыл ішіндегі пайда мен залал туралы есеп



#	Бап атауы	Бағасы/теңге	Күн/ай	Барлығы жылына,, теңге
1	Дайын өнімді өткізуден түскен табыс	500 теңге/ күніне 50 келуші	360	9 000 000
2	Өндірістік шығындар			3 253 000
	<i>Материалдар (жуғыш заттар және т.б.)</i>	7 925 тг.	360	2 853 000
	<i>Материалдар ақжайма, сүлгі және т.б.)</i>	100 000 тг.	4	400 000
	Жалпы табыс			5 747 000
	Операциялық шығындардың барлығы			3 195 000
3	Еңбекақы	36 000 тг./ 5 адам	12	2 160 000
4	Коммуналды шығындар мен жылу	1 500	360	633 000
5	Бөлме-жайды жалға алу	33 500	12	402 000
6	Корпоративтік табыс салығы	Табыстың 3%-ы	12	270 000
	Таза пайда			2 282 000

1. Дайын өнімді өткізуден түскен табыс: бір адамның кіру бағасы 500 тг құрайды; Айына орта есеппен 50 адам кіреді; $(500 \text{ теңге} * 50 * 30 * 12 = 9\,000\,000)$ теңге;

2. Өндірістік шығындар: Күн сайын моншаны жуу үшін хлорға 285 тг, киім-кешек жууға 2000 тг, шай мен құрғақ жемістерді ұйымдастыруға 2000 теңге жұмсалады; $(285 \text{ тг.} + 2000 \text{ тг.} + 2000 \text{ тг.} + 3\,640) * 360 = 2\,853\,000$ теңге; Тоқсан сайын жамылғы, сүлгі сатып алынады, 100 000 теңге сомаға ақжайма (50 адамға 2 000тг); $100\,000 * 4 = 400\,000$ теңге; Өндірістік шығындардың барлығы жылына: $2\,853\,000 + 400\,000 = 3\,253\,000$ теңге;

3. Еңбекақы: $5 * 36000 * 12 \text{ ай} = 2\,160\,000$ теңге (барлық салық пен шегерімдерді қоса алғанда);

4. Коммуналдық шығындар мен жылу: $504\,000 + 30\,000 + 99\,000 = 633\,000$ теңге; Көмірге жұмсалатын шығыстар: (100 кг көмір күніне 14 теңге/кг) $1400 * 360 = 504\,000$ теңге; Жарыққа жұмсалатын шығыс: $2500 \text{ тг} * 12 = 30\,000$ теңге; Суға жұмсалатын шығыстар (1кБм үшін 55 тг, айына 150 кБм): $8\,250 \text{ тг} * 12 = 99\,000$ теңге;

5. Бөлме-жайды жалға алу: $33\,500 \text{ тг} * 12 = 402\,000$ теңге;

6. Корпоративтік табыс салығы: $9\,000\,000 \text{ тг} * 3\% = 270\,000$ теңге;

Жобаны қаржыландыру және мемлекеттік қолдау шаралары

Өзіңіздің жеке қаражатыңыз болмай, бірақ жеке бизнесіңізді ашу ниетіңіз болған жағдайда, қосымша капитал тартудың бірнеше жолы бар. Қаржыландыру нұсқалары:

ЕДБ арқылы несие алу. Қаржы есептері пайыздық мөлшерлемесі 14%, өтеу мерзімі 60 ай, өтеу мерзімі жарты жылға кешіктірілетін, содан кейін ай сайын тұрақты төлеп тұратын қарыз алу қажеттілігін айқындап отыр. Жаңа бизнес бастамалардың/жобалардың 7%-ға дейінгі сыйақыларының пайыздық мөлшерлемесін субсидиялау.

«Жұмыспен қамту – 2020» бағдарламасын іске асыру аясында несиелендіру. Бағдарлама ауылдық жердегі тұрғындар үшін өз ісін ұйымдастыруға бюджет қаражатын бөлуді қарастырады.



89.АВТОЖУУ



Өнім анкетасы:

Инвестициялық жобаның мақсаттары: Жылдам іске қосылатын автожуу ашу.

Өнімділігі: 19 мың автомобильге автожуу қызметін ұсыну.

Өнім: Автожуу.

Жобаның құны: 11 млн. теңге.

Өтелу мерзімі: 2 жыл.

Жобаның тұжырымдамасы

Жолдарда автомобиль санының арта түсуін және Ресей климатының ерекшеліктерін ескеретін болсақ, осы бизнес түрі тұрақты жоғары табыс әкелуі мүмкін. Дайын автожууды сатып алу тіптен жақсы. Оны өз бетінше салу тиімсіз. Бұл көп жұмыс көлемін және түрлі инстанциялармен келісуді қажет етеді. Өз автожуу орныңызды дамыту әлеуеті – заманауи жоғары өнімді жабдық. Есіңізде болсын, ескіні жөндеуге шығындалғанша, жаңа техниканы сатып алған жақсы. Ескі техника лайықты жуу сапасын қамтамасыз ете алмайды.

Өнім сипаттамасы

Автожуудың стандартты қызметтері:

- машиналарды қолмен жуу;
- жанасусыз жуу;
- автоматты жуу;
- кешенді жуу, химиялық тазалау;
- қолмен тегістеу.

Нарықты талдау және маркетингтік стратегия

Шымкентте күн сайын 100 жеңіл автокөлік тіркеледі. Бірінші орында Алматы қаласы тұр. Шымкент Алматыдан бес есе кіші екенін ескеретін болсақ, ОҚО-да есепке тұрған машиналардың 90 пайызы осы Шымкентте тұрақтайды. Автомобиль саны ұлғайған сайын, қосымша автожуу орындарына сұраныс арта түседі.

Технологиялық үдеріс

Автожуу құрылысының негізгі кезеңдері. Автожуу құрылысы (монтаж) міндетті төрт бірзді кезеңнен тұрады.

1 кезең – автожуудың орналасатын жерін таңдау. Автожуу орналасатын жерді таңдау кезінде, бірқатар факторларды ескеру қажет:

- автожуу орнын автомобильдер көп жүретін жерде таңдау керек;
- автопарктер мен автомобиль кәсіпорындарының жақын болуы;
- аз шығын жұмсай отырып, электрмен қамту және су құбырын жүргізу мүмкіндігі.

Егер сізде автожуу орнын салу идеясы пайда болса, онда оның орналасу орнын таңдау маңызды мәселе екенін есте сақтаңыз.

2 кезең – болашақ автожууды жобалау. Автомобиль жуатын орынды салу кезінде, жобалау кезеңі өте маңызды болып табылады. Эскиздік жоба құрылыс барысында міндетті түрде пайда болатын көптеген мәселелердің ақпараттық және графикалық шешімі болып табылады:

- ғимаратты қалай дұрыс салуға болады?
- жабдықты қалай орналастыру керек?



- су мен электрді және т.б. қалай әкелуге болады. Жобалық эскиз бізге не ұсынатынын қарастырып көрелік;
- автожуу жабдығының жиынтықталымын сипаттау;
- сәулет-құрылыс шешімдері;
- автожуудың жұмыс технологиясы;
- жабдық бойынша электрмен қамтудың бөлінісі;
- сумен қамту;
- желдету және жылыту жүйесі.

Жобалық эскизге жұмыс қауіпсіздігімен байланысты негізгі ережелер де кіреді. Оған келесі элементтер кіреді:

- өртке қарсы іс-шаралар;
- еңбекті қорғау;
- қоршаған ортаны қорғау.

Автожуудың жобасы бөлме-жайдың жоспары негізінде құрылатын немесе тапсырыс берушіге әзірленген тапсырма нұсқалары ұсынылатын өзіндік бір техникалық тапсырма болып табылады.

3 кезең – тікелей автожуудың құрылысы және оның келісілуі. Әдетте, автожуу ғимаратының құрылысы мамандандырылған құрылыс ұйымдарының көмегімен іске асырылады, олар өз кезегінде әлдебір бағыт бойынша құрылыс жұмыстарын жүргізуге арналған лицензияға ие болуы тиіс.

Автожуу салынған соң, келесі бағыттар бойынша арнайы қызметтермен келісім жасалуы қажет: ПМ бөлімі, өртке қарсы қызмет, санитарлық-эпидемиологиялық қызмет және т.б.

4 кезең – жабдықты орнату мен монтаждау. Осы кезеңдегі жұмыс өнім берушінің ұсынған жобасына сәйкес атқарылады.

Модульдік автожуудың артықшылықтары:

- Дайын автожуу бизнесі – дайындау, монтаждау және 1,5 ай ішінде іске қосу.
- Орташа өтелу мерзімі - 1-2 жыл.
- Күрделі құрылысты қажет етпейді.
- Қарапайым кадрлық және ұйымдастыру құрылымына ие.
- Тікелей капиталдандыру. Сіз нақты материалдық-функционалды жобаға ақша саласыз.
- Автожууды басқа жерге көшіру мүмкіндігі бар.

Инвестициялық жоспар

Инвестиция салымы	Барлығы
3 постқа арналған автожуу кешені	8 310 000
Жабдық	1 657 250
Қосымша жұмыстар	1 551 200
Барлығы	11 518 450

Автожуу кешені:

3 постқа арналған автожуу кешені	Сомасы
1. Каркас – тегістелген және боялған кара металл	8 310 000
2. Қабырғаларының сыртқы және ішкі әрленуі – сэндвич-панелдер, түсі RAL, қалыңдығы 50 мм ППС (пенополистирол)	
3. Шатыр – шатыр сэндвич-панелдерінен дайындалған еңіс. Түсі RAL, қалыңдығы 100 мм ППС (пенополистирол)	
4. Еден – ылғалға төзімді құйылма	
5. Бөлменің төбесі – шатырлық сэндвич-панель	
6. Терезе, есік – ПВХ	

Жабдық: Автожууды ашу үшін, стандартты жабдық жиынтығы қажет: су қыздырмайтын жоғары қысымды аппарат, жуатын шаңсорғыш, су тазалау мен рециркуляциялауға арналған аппарат.

Айналымды сумен жууға арналған АВД



ОҢТҮСТІК ҚАЗАҚСТАН ОБЛЫСЫ
КӘСІПКЕРЛЕР ПАЛАТАСЫ

HD 7/18 4M *EU-I Жоғары қысымды кәсіби аппарат, өнімділігі 240-700 л/мин, 10-180 вар, 3~/400В/50Гц, 5 кВт.	Karcher, Германия	252 250	3 шт.	756 750
Шаңсорғыштар				
NT 65/2 Eco Қарқынды тазалайтын жаңа сүзгісі бар ылғал және құрғатып тазалайтын қуатты шаңсорғыш, 2x56, ~2750 Вт.	Karcher, Германия	115 500	1 шт.	115 500
УКО су тазалау және рециркуляциялау жүйесі				
УКО-2КМ** Тазалау құрылыстары, өнімділігі 1м³/ч, 1,5 квт, моноблокөлшемі 2,1 x 0,7 x 1,85 м	Ресей	700 000	1 шт.	700 000
Жанасусыз жуу жабдығы				
¼ концентраты үшін автомобилдерді жанасусыз жууға арналған көбікжиынтық (көбік құрау класы "Н")	Karcher, Германия	42 500	2 шт.	85 000
Барлығы				1 657 250

Қосымша жұмыстар:

Қосымша жұмыстар	Барлық шығын
Іргетасы монолит (Марка Б-15) арматураланған және жұмыстар	702 000
Инженерлік желілер (электр, жылу, желдету, кәріз жүйесі)	752 000
Автожуатын постқа пандус (салынған асфальт)	97 200
Барлығы	1 551 200

Пайда мен залалдар туралы есеп

Баптың атауы	Барлығы жылына
Қызметті іске асыру	11 664 000
Тікелей және әкімшілік шығыстар	5 544 158
<i>Автохимия</i>	<i>383 520</i>
<i>Еңбекақы</i>	<i>3 767 784</i>
<i>Су</i>	<i>123 638</i>
<i>Электр қуаты</i>	<i>729 216</i>
<i>Жерді жалға алу</i>	<i>540 000</i>
Операциялық табыс	6 119 842
Корпоративтік табыс салығы	349 920
Таза пайда	5 769 922

Жалпы табыс: есептеу негізі ретінде автожуудың бос тұру уақытын өтеу үшін 70%-ға дейін төмендетуші коэффициентті ескере отырып, орта класты жеңіл автомобильдерге арналған Оңтүстік Қазақстан облысы бойынша орта чек құнын негіз етіп аламыз. Есептеуде жол талғамайтын машиналарды, өкілетті класты



ОҢТҮСТІК ҚАЗАҚСТАН ОБЛЫСЫ
КӘСІПКЕРЛЕР ПАЛАТАСЫ

автомобильдер құны, сонымен қатар автожуудың қосымша қызметтері: жылтырату, химиялық тазалау, салонды жинау және т.б. ескерілмеген.

Тәулігіне жұмыс режимі, (сағат/тәулік)	24
Бір машинаны жуға жұмсалатын орташа уақыт, мин/машина	40
Автожуу посттарының саны	3
Тәулігіне машиналардың ең көп саны	108
Төмендететін коэффициент	70%
Тәулігіне күтілетін машиналар саны	32
Жылына саны	11 664
Автожуудың орташа құны, теңге/машина	1 000
Жалпы түсім	11 664 000

Автохимия және шығыс материалдары: автохимия мен жуғыш заттарды көтерме бағада сатумен шұғылданатын компаниялар автожуудың өнім берушілері бола алады. Ең алдымен автосусабын, балауыз полироль, салонды химиялық тазалауға арналған заттар көп жұмсалады. Кузовтарды сүртуге арналған шүберектерді мерзім сайын ауыстырып отыруды ұмытпаңыз.

Автохимия және шығыс материалдары	Барлығы
Автохимия (жанасусыз жууға арналған автосусабын)	184 320
Майлықтар (3000 дана + 4 жасанды жұмсақ тері)	91 200
Балауыз полироль	108 000
Барлығы	383 520

Персонал және олардың еңбекақысы. Автожуудың үздіксіз жұмыс істеуін 2 ауысымда жұмыс істейтін қызметкерлер санын жалдау қамтамасыз етеді. Айталық, бір мезгілде 3 машинаны жууға арналған автожуу үшін 3 қызметкер керек. Орындалған жұмыс көлемі үшін еңбекке ақы төлеу шығындарын тиімді ойластыру керек (әр машинадан түскен түсімнің 30%-ы). Қажет жағдайда қызметкердің орташа айлық жүктемесін ескере отырып, нақты еңбекақы белгілеуге болады.

Әлеуметтік салық. Жоба бастамашысы өзі үшін екі айлық есептік көрсеткіш және әрбір қызметкер үшін бір айлық есептік көрсеткіш мөлшерінде әлеуметтік салық төлейді ($1\ 852 \cdot 2 + 1\ 852 \text{ АЕК} \cdot 3 \text{ қызметкер}$) * 12 ай = 9,260 теңге*12 = 111,120)). Міндетті зейнетақы жарналарын қоспағанда 3,5 млн. теңге*(1-10%)*5%=157,464), әлеуметтік аударымдар еңбекақы сомасының 5%-ына тең.

Персоналға жұмсалатын шығын:

Күтілуші түсім	11 664 000
Жуушылардың мөлшерлемесі	30%
Еңбекақы шығындары	3 499 200
Әлеуметтік салық, теңге	157 464
Әлеуметтік аударымдар, теңге	111 120
Барлық шығын	3 767 784

Су мен электр қуатына жұмсалатын шығындар:

Орта есеппен бір машинаға 200 литр су жұмсалады. 11,664 машинаны жуу үшін 23.638 теңге қажет етіледі:

1 машинаға жұмсалатын су, м ³	0,2
Жылына машиналар саны	11 664
м ³ су бағасы	53
Суға жұмсалатын барлық шығын	123 638

Егер күніне 32 машина орта есеппен 240 кВт электр қуатын тұтынатын болса, жылына 86,400 кВт электр қуаты тұтынылады немесе 729,216 теңге шығындалады:



**ОҢТҮСТІК ҚАЗАҚСТАН ОБЛЫСЫ
КӘСІПКЕРЛЕР ПАЛАТАСЫ**

Электр қуаты, 240 кВт/тәулік	240
Жылына энергия тұтыну, (360 күн)	86 400
Төмендететін коэффициент	50%
Электр қуатының құны, теңге/кВт	16,88
Жылына электр қуатына жұмсалатын шығын	729 216

Жерді жалға алу. 3 посттық автожууға арналған оңтайлы жер ауданы 150 м2. ОҚО-да жерді жалға алудың орташа мөлшерлемесі орта есеппен айына 45000 теңге ал жылына 540 000 теңге:

Жер телімі, м2	150
Жалға алу мөлшерлемесі, айына теңге/м2	300
Барлық жалға алу төлемі, тг/ай	45 000
Барлық жалға алу төлемі, тг/жыл	540 000

Салықтар және бюджетке төлемдер. Жоба аясында пайдадан 3% бойынша оңайлатылған салық салу жүйесі негізінде корпоративтік табыс салығын төлейтін болады - 350 мың теңге (11,6 млн. теңге* 3%).

Ескертпе. Экономикалық өзгерістер жағдайында нақты цифрларды атап көтсетіп, автожуудың дәл жоспарын беру қиын. Баға үнемі өзгеріп отырады, ертеңгі баға қалай өзгеретінін болжау мүмкін емес. Дегенмен, жоғарыда келтірілген өтелу есебіне орай автожуудың пайдалылығын бағалауға болады.

Қаржыландыру және жобаны мемлекеттік қолдау шаралары

ЕДБ арқылы несие алу. Қаржы есептері пайыздық мөлшерлемесі 14%, өтеу мерзімі 3 жылға дейін, өтеу мерзімі жарты жылға кешіктірілетін, содан кейін ай сайын тұрақты төлеп тұратын қарыз алу қажеттілігін айқындап отыр.

«Жұмыспен қамту – 2020» бағдарламасын іске асыру аясында несиелендіру. Бағдарлама ауылдық жердегі тұрғындар үшін өз ісін ұйымдастыруға бюджет қаражатын бөлуді қарастырады.



90. АНТИКАФЕ АШУ



Жобаның талдауы:

Инвестициялық жобаның мақсаттары: Шымкент қаласында алғашқы антикафе ашу.

Өнім: Қызмет көрсету саласы.

Жобаның құны: 7 416 000 теңге.

Өтелу мерзімі: 1,5 жыл.

Жобаның тұжырымдамасы

Антикафе – бұл салыстырмалы түрде елімізде жуырда ғана пайда болған мәдени демалыс орны. «Анти» сөзінің мағынасы не? Келушілер тапсырыс берілген тамаққа емес, мекемеде өткізген уақытқа төлейді. Жалпы ыңғайлы болуы үшін минутына төлеу ойластырылған. БАҚ антикафе иелерін «уақыт саудагерлері» деп атайды. Қонақтарға шай, кофе мен тәттілер тегін беріледі, ал тойымды тамақты өзімен бірге ала кіруге болады. Жалғыз шарты: алкоголь болмауы тиіс. Осы жобалардың көпшілігі коммерциялық сипатта келіп, Еуропа, Америка және Ресей елдерінде кеңінен таралған. Антикафенің тағы бір ортақ ережесі: бұл жерде ішпейді және темекі шекпейді, ең бастысы балағат сөздер айтылмайды.

Антикафе – үйде теледидар көріп немесе барда бір саптыаяқ сыра ішіп демалудан шаршаған, тыныш жерде жағымды компаниямен үстел ойындарын ойнап немесе проекторда кино көріп, тыныш жерде уақыт өткізгісі келетін жастарға арналған орын. Ойын мен тамақта өзімен бірге ала келуге, сондай-ақ мекеменің аспаптарын пайдалануға болады. Бірақ құмар ойындарына тыйым салынады. Белгілі бір күндері бұл жерде тақырыптық кештер, мысалы, «Мафия кеші» өткізіледі.

Жобаның сипаттамасы

Қазіргі сәтте Шымкент қаласында көңіл көтеретін орындар көп, олар алуан түрлі, кейде жастар үшін қаржылай қолжетімсіз болып жатады. Біздің жоба бойынша антикафеге, негізінен, жастар мен студенттер жиналатын болады. Антикафе үш бөлмеден тұрады:

1. *Қарым-қатынас бөлмесі.* Бұл бөлмеде жастар түрлі ойындар ойнайды, әлдебір тақырыпты талқылайды, түрлі кездесу, тренингтер өткізеді немесе жай ғана араласады.

2. *Ойын құрылғылары мен шағын кинотеатр бөлмесі.* Ойын құрылғылары, Sony Playstation, жастар арасында үнемі кеңінен пайдаланылып келеді. Бұл бөлме басқа ойынханалардан атмосферасы мен қарапайымдылығы жағынан ерекшеленеді. Сонымен қатар фильмді ұжымдаса көру, кино-түн өткізу үшін келеді. Я болмаса бір шыныаяқ шай ішіп, достарымен онлайн фильм көреді және киноны талқылайды.

3. *Оқу бөлмесі.* Жоба бойынша Kindle оқу үшін планшет сатып алу қарастырылады. Оқуға әуесқойлар жиналып, әдеби шығармаларды талқылауы мүмкін. Бұл бөлме оқырмандар клубының пайда болуына бастау бола алады.

Антикафенің барлық қонақтары өзімен бірге тамақ, алкогольсіз сусындар, музыкалық аспаптар алып кіре алады. Жоғарыда атап өткеніміздей, антикафенің негізгі өзегі – студенттер. Осы жобаның Шымкент қаласында перспективасы жақсы, өйткені республикамыздың басқа облыс орталықтарымен салыстырғанда, студенттер контингенті өте көп.

Орналасуы мен бағасы осы бизнесті дамыту мен танымал етудің негізгі факторы болып табылады. Антикафеде 3 сағат болу 1000 теңгені құрайды.

Бастапқы шығындар:

Атауы	Саны	Бағасы, теңге	Жалпы құны, теңге
Sony Playstation	3	100 000	300 000
Плазмалық теледидар	3	130 000	390 000
Стол	3	80 000	240 000
Диван	6	110 000	660 000



ОҢТҮСТІК ҚАЗАҚСТАН ОБЛЫСЫ
КӘСІПКЕРЛЕР ПАЛАТАСЫ

Kindle Touch	10	45 000	450 000
Ноутбуктер	8	120 000	960 000
Тоңазытқыш	2	80 000	160 000
Кілем	3	50 000	150 000
Ыдыс-аяқ	1	120 000	120 000
Принтер	1	40 000	40 000
Ас үй жиһазы	1	300 000	300 000
Жөндеу	1	1 500 000	1 500 000
Барлығы			5 270 000

Пайда мен залалдар туралы есеп

Бап атауы	Сомасы
Қызмет көрсетуден түскен табыс	12 600 000
Жалпы және әкімшілік шығыстар	7 416 000
Әлеуметтік салық	300 744
Операциялық табыс	4 883 256
Корпоративтік табыс салығы	378 000
Таза пайда	4 505 256

Қызмет көрсетуден түсетін табыс: Күніне 35 клиентке қызмет көрсетіледі деп болжанып отыр. Барлығы болып күніне: $35 \cdot 1000$ теңге = 35 000 теңге, айына: 35 000 теңге * 30 күн = 1 050 000 теңге, жылына: 1 050 000 теңге * 12 ай = 12 600 000 теңге

Жалпы және әкімшілік шығыстар:

Шығындар	айына	жылына
Еңбекке ақы төлеу	310 000	3 720 000
Бөлме-жайды жалға алу	250 000	3 000 000
Коммуналды төлемдер (электр қуаты, су, қокыс шығару, интернет)	30 000	360 000
Шай мен тәттілер	10 000	120 000
Жарнама шығыстары	15 000	180 000
Басқа да болжанбаған шығыстар	3 000	36 000
Барлығы	618 000	7 416 000

Еңбекке ақы төлеу:

Лауазымы	Саны	айына	жылына
Рэсэпші	1	80 000	960 000
Менеджер	2	160 000	1 920 000
Тазалаушы	1	70 000	84 000
Персонал бойынша барлығы	4	310 000	3 720 000

Әлеуметтік салық. Жоба бастамашысы өзі үшін екі айлық есептік көрсеткіш және әрбір қызметкер үшін бір айлық есептік көрсеткіш мөлшерінде әлеуметтік салық төлейді ($1\,852$ теңге АЕК * 2 * 12 ай + $1\,852$ теңге АЕК * 2 қызметкер * 12 ай = $88\,896$ теңге). Міндетті зейнетақы жарналарын қоспағанда ($3\,720$ мың теңге * $(1-10\%)*5\%$ = $167\,400$ теңге), әлеуметтік аударымдар еңбекақы сомасының 5% -ына тең.

Әлеуметтік салық, теңге	133 344
Әлеуметтік аударымдар, теңге	167 400



Салықтар және бюджетке төлемдер. Жоба аясында пайдадан 3% бойынша оңайлатылған салық салу жүйесі негізінде корпоративтік табыс салығын төлейтін болады - 378,0 мың теңге (12,6 млн. теңге* 3%).

Жобаның негізгі экономикалық көрсеткіштері:

-жобаның жалпы инвестициялық көлемі –7 416 000 теңге;

-жылдық пайда – 4 396 800 теңге;

-жобаның өтелу мерзімі – 1,5 жыл;

Есептеудің базалық нұсқасы өнім өндіру көлемінің өзгеруін қарастырмайды. Жоба жоба бастамасышысында жер телімінің болуын ескереді. Сату жоспарының жоспарлы көрсеткіштерін есептеу кезінде, өндірілген өнімді өткізудің бекітілген бағасы ескерілді.

Жобаны қаржыландыру

Өзіңіздің жеке қаражатыңыз болмай, бірақ жеке бизнесіңізді ашу ниетіңіз болған жағдайда, қосымша капитал тартудың бірнеше жолы бар. Қаржыландыру нұсқалары:

ЕДБ арқылы несиені алу. Қаржы есептері пайыздық мөлшерлемесі 14%, өтеу мерзімі 36 ай, өтеу мерзімі жарты жылға кешіктірілетін, содан кейін ай сайын тұрақты төлеп тұратын қарыз алу қажеттілігін айқындап отыр.

«Жұмыспен қамту – 2020» бағдарламасын іске асыру аясында несиелендіру. Бағдарлама ауылдық жердегі тұрғындар үшін өз ісін ұйымдастыруға бюджет қаражатын бөлуді қарастырады.



91. ВЕЛОСИПЕДТЕРДІ ЖАЛҒА БЕРУ БОЙЫНША ҚЫЗМЕТТЕР



Жобаның анкетасы

Жобаның мақсаты. Велосипедтерді жалға беру және осы спорт түріне арналған жабдықтарды ұсыну.

Өнімділігі. Бизнес маусымдық, жалға беру пункті сәуір мен қазан айы ішінде жұмыс істейтін болады.

Қызметтер. Осы бизнес жоспардың аясында балаларға, жасөспірімдер мен ересектерге жалға беру қызметін, сондай-ақ тиісті жабдықтарды (арнайы киім, қорғаныш құралдары – шлем, қаптама, қолғап және т.б.) ұсынуды ұйымдастыру.

Жобаның жалпы құны: 2 955 000 теңге.

Өтелу мерзімі: осы инвестицияға салынған қаражаттың өтелуі - 7,6 айды құрайды.

Жобаның тұжырымдамасы

Осы тұжырымдама велосипедтерді және тиісті жабдықтарды жалға беру пункттерін ашу үдерісін сипаттайды. Осы жоба спорт жабдығы мен тиісті құралдарды жалға беру қызметін көрсету нарығындағы ісін енді бастаған кәсіпкерлерге көмек ретінде бизнес-жоспар құрылымы негізінде жасалған. Осы бизнес-жоспарда сипатталған даму сценарийі ұсынымдық сипатқа ие болып, ол бірден-бір дұрыс жоба ретінде қарастырылмайды. Жобада жалға берілетін велосипедтер паркін сатып алуға, бөлме жайды жалға алуға, қосалқы бөшектер алуға және персоналға еңбекақы төлеуге арналған максималл шығындар қарастырылған. Шынайы жағдайда әрбір меншік иесі оларды өз қалауынша оңтайландырады.

Өнімнің сипаттамасы

Велосипедтердің көптеген алуан түрлері бар, төменде олардың ішіндегі негізгілері көрсетілген:

Тау велосипеді

Тау велосипеді, сондай-ақ маунтинбайк немесе мтб — велосипед, ойлы-қырлы жерлерде жүруге арналған. Жолдан тыс жүру кезінде жоғары салмақ түсуін ескеретін болсақ, тау велосипедтері ерекше конструкцияға ие. Тау велосипедіне тән белгілер: берік рамасы, көбіне амортизациялық артқы ілмесі болады, үнемі – амортизациялық айыры, клиренсті тығындармен бір деңгейге ұлғайтуға арналған көтеріңкі қареткасы, дөңес ілмек протекторы бар жуан дөңгелек тыстары болады, берік дөңгелектерінің өлшемі 26 дюйм (559 мм).

Маунтинбайкте кем дегенде 15 жылдамдық бар, мұның өзі көтерілуді жеңілдетеді. Шеңберлі тежегіштерінің орнына, көбіне сым арқан арқылы кәдімгі жетегі бар немесе гидравликалық жетегі бар дискілік тежегіштер қолданылады.

Негізгі типтері: Хардтейл, қосілмек, софттейл.





Гибридтік велосипед



Гибридтік немесе кростық – шосселік тау немесе туристік велосипедтердің қоспасы. Гибридтік велосипедтер тас жолда тау велосипедтерінен жылдам, бірақ жарыс велосипедтеріне қарағанда тегіс емес жолдарда машақатсыздау болып келеді. Гибридтер көбіне шосселік немесе туристік велосипедтер сияқты 700С (622 мм) өлшемді дөңгелекпен жабдықталады, бірақ дөңгелек тысы біршама енділеу болады. Гибридтердің рөлі тік, рөлі, әдетте, биіктігіне қарай реттеледі.

Орындығы кейде амортизациялық тоқым астындағы қадаға орнатады. Отыруы едәуір жоғары, кейбір моделдері дискілік тежегіштерге, түрлі аксессуарларға арналған монтаждау саңылауына және жүксалғышқа ие. Гибридтік велосипедтің басты артықшылығы – оның әмбебаптылығы. Оның тас жолда жүрісі қасиеттері жақсы.

Негізгі типтері: Хардтейл, ригид.

Туристік велосипед

Туристік велосипед жайлы, сенімді, тиімді және көпшілік жағдайда жүк тасымалдау үшін жасалған. Туристік велосипедтер келесі типтерге бөлінеді: жүк тасымалдауға арналған. Туристік жабдық пен тамақ тасымалдауға арналған туристік велосипедтердің классикалық типі.

Жеңіл, спорттық.

Жеңілдетілген туристік велосипед, негізінен, өркениет жағдайында саяхат жасауға, автомобилмен сүйемелденетін ұйымдық турларға қатысуға арналған, өйткені мұнда велосипедші өзімен бірге бүкіл туристік жабдықтарды және жүкқоймада немесе рөлде шағын сөмкені алып жүруі тиіс болады.

Негізгі типтері: Ригид, хардтейл

Серуендеуге арналған велосипед





Мұндай велосипедтер 700с дөңгелекті гибридтерінен мүлдем ерекшеленбейді, бірақ аксессуарлар саны өте көп, онымен бастапқыда гибриді велосипед жабдықталады: канат, жүксалғыш, генератор және жарықтандыру аспаптары, кейде басқыш, арттан көретін айна және себет.

Қалалық велосипед дөңгелегінің диаметрі қалыңдығы орташа шинасымен 28 дюйм (622 мм) немесе кейде 26 дюйм (559 мм).

Қалалық велосипедтердің рамасы жабық немесе ашық (үстіңгі құбырсыз) болып келеді. Олар барынша жылдам жүруге немесе ойлы-қырлы жерлерде жүруге мүлдем жармайды. Бұл нағыз спорттық емес велосипедтер.

Отыруы вертикаль және өте биік, жүріс кезінде қол талмайды. Орындығын көбіне амортизациялық қадаға орнатады, мұның өзі жүрісті барынша жайлы етеді. *Негізгі типтері: Ригид, хардтейл, софттейл Шосселік велосипед*

Асфальт жабыны жақсы жолдарда жылдам жүріске (жарыс, марафон) арнап құрастырылған велосипед. Велосипедтердің басқа түрінен анағұрлым аэродинамикалық отыруға мүмкіндік беретін иілген рөлдің ерекше пішініне, қуаты берілістерге, жеңіл салмаққа және тар дөңгелектерге ие болуымен өзгешеленеді Шосселік велосипедтің рамасы едәуір биік және қысқа, оны көміртек талшықтан, алюминийден, титаннан, магнийден және жоғары легирленген болаттың басқа да түрлеріне жасайды.



Шосселік велосипедте жарысушының отыруы төмен. Шосселік велосипедтердің шеңберлік тежегіші болады. Шосселік велосипед жылдам жүруге арналып, мәнері нашар болып келеді.

Нарыққа талдау жасау және маркетингілік стратегия

Қазақстанда велоспорт 1914 жылдан бастап дами бастады, бұл кезде Ақтөбе қаласында жол велосипедтерімен жарыс өткізілді. Ал 1918 жылдан бастап Қазақстанның басқа қалаларында велоспорт үйірмелері құрыла бастады. Осы сәттен бастап спартакиадалар, велокростар және т.б. ұйымдастырала бастады. 1961 ж. Ленинград велотрегінде Владимир Жарков КСРО чемпионы болған тұңғыш қазақстандық болды. 1963 ж. М. Калинин 50 шақырымдық тас жолда жеке жарыста КСРО халықтары спартакиадасының жеңімпазы атанды. Ал 1966 ж. В. Жарков ГДР, Польша, Чехословакия жолдары бойынша Әлем веложарысының жеңімпазы болды.

Қазіргі таңда біздің өз спортшыларымыз веложарыстан жеңіске жетуін жалғастырып келеді. Ең тамаша жеңіс деп, Владимир Винокурдың Қазақстанға сыйлаған «Олимпиада алтынын» айтуға болады. Қазақстан спортшылары веложарыстан Азия чемпионатында екі алтын, бір күміс және бір қола жеңіп алды. Мұның барлығы, әрине, Қазақстан халқы арасында осы спорт түрінің кең дамуына өз әсерін тигізбей қоймайды.



Жыл өткен сайын велоспорт қазақстандықтар арасында кең таралып келеді. Мемлекет Қазақстанда велоспортты, жалпы спорттың барлық түрін дамытуға көп күш жұмсап келеді.

Салауатты өмір салты сәнге айналды. Жылдың жылы кездерінде жастардың роликтік коньки мен велосипед теуіп жүргенін көп көруге болады. Шындығында, көптеген адамдар велосипед тепкілері келеді, бірақ оны сатып алуға көпшілігінің қауқары жете бермейді. Көпшілігі аптасына бір-екі рет қана велосипед тебуге мүмкіндік табады, сөйтіп, жылына 10 рет тебу үшін қымбат велосипед сатып алуға мүдделі болмайды. Сонымен қатар көпшілігі велосипедті қайда қоярын да білмей дал болып жатады. Алайда, осы адамдардың барлығы велосипедтерді жалға алуға қуана келісер еді.

Қазақстанда велосипедтерді жалға беру вело дүкендер арасында шынайы бәсекелестік туындаған кезде, 10 жылға жуық уақыттан бері пайда болды. Содан бері олардың танымалдылығы артып келеді. Велосипедті жалға беру маңызды оң қасиеттерге ие, мұның өзі велосипедті белсенді демалыс, фитнес, спорт және көлік құралы ретінде насихаттай түседі.

Технологиялық үдеріс

Велосипедтерді жалға беру тармақтарын және оларды жабдықтауды ұйымдастыру бірнеше блоктардан құралады:

- ✓ демонстрациялық залды орналастыру үшін бөлме-жайды таңдау мен жалға алу;
- ✓ велосипедтер мен оның қосалқы бөлшектерін сатып алу;
- ✓ қызмет көрсетуді жылжыту;
- ✓ велосипед жабдықтары мен алуан түрлі велосипедтердің ассортиментін толықтыру;

Осы инвестициялық жобаның басым міндеттерінің бірі – түрлі жас ерекшелік категориясына арналған жалға берілетін велосипедтердің тиісті паркін ұстау. Бастапқыда қолдану әдісі бойынша түрлі сипаттамаларға ие сапалы велосипедтерді сатып алып, соңынан оларды толықтырып және жаңартып отыру керек.

Аталған велосипедтер мен тиісті жабдықтарды фирмалық дүкендерден немесе кепілді қызмет көрсететін ресми дистрибьюторлардан алу керек.

Велосипедтерді жалға беру тармақтары орналасатын жерді таңдау кезінде, алғашқы кезекте спорт мекемелері мен жаппай демалыс орындарының жақындығына назар аудару керек (стадион, саябақ, ойын-сауық орталықтары, спорт секциялары және т.б.), сонымен қатар қызметті әлеуетті тұтынушылардың ортасына бағдар тұтуды да ұмытпаған жөн.

Инвестициялық жоспар

№	атауы	саны	бағасы	барлығы
1	Велосипед сатып алу	40	32 500	1 300 000
2	Қосалқы бөлшектер	40	3 250	130 000
3	Бөлме-жайды жалға алу	40	40 000	480 000
4	Жарнама, жылжыту	1	70 000	70 000
5	Персоналға төлеу	2	40 000	960 000
6	Заңмен рәсімдеу	1	15 000	15 000
	БАРЛЫҒЫ			2 955 000

Велосипедтер мен қосалқы бөлшектер алуға, жалға алу мөлшерлемесін, жарнаманы төлеу, персоналды ұстау мен кәсіпорынды рәсімдеуге қажетті бастапқы инвестициялар **2 955 000 теңге**.

Сауда бөлме-жайын жалға алу. Осы инвестициялық жоба аясында бірінші қабаттан 40 ш.м. аспайтын кішігірім тұрғын бөлмені жалға алу жоспарланып отыр.

	Ауданы	Бағасы, тг./м2	Айына барлығы	Барлығы жылына
Тұрғын үйдің бірінші қабатындағы бөлме-жай	40	1000	40 000	480 000

Қаржы жоспары

Пайда мен залалдар туралы есеп болжамы



ОҢТҮСТІК ҚАЗАҚСТАН ОБЛЫСЫ
КӘСІПКЕРЛЕР ПАЛАТАСЫ

Көрсеткіштер	Барлығы жылына, теңге
Түсім (сатудан)	4 900 000
Қызметтердің өзіндік құны (шығыстар), барлығы (қатарлар сомасы)	1 702 096
Велосипедтерді жөндеу мен күтім жасау	130 000
Еңбекақы шығыстары (жалдамалы жұмыскерлер)	960 000
Әлеуметтік аударымдар	132 096
Бөлме-жайды жалға алу	480 000
Жалпы пайла/ шығын (салық салынғанға дейінгі табыс) (1 қатар – 2 қатар)	3 197 904
Салық төлемдері	147 000
Таза пайда (таза табыс)	3 050 904

Өнімді сатудан түскен пайда. Велосипедтерді жалға беру төлемі екі нұсқада болуы мүмкін: сағаттық және тәуліктік. Сағат бойынша төлем нақты бір қаладағы тұрғындардың табыс деңгейіне байланысты құбылып отырады. Мұның өзі Қазақстан бойынша орташа тәулігіне 500 теңгеден 3000 теңгеге дейін (тәулігіне жалға берудің орташа құны 2000 теңге деп қабылданды).

Жалға беру сұранысы бойынша маусымды ауытқуларды ескереетін болсақ, жалға беруге жарамды күндердің орташа жылдық мөлшері 245 күнге тең, 10 велосипедтің орташа күн сайынғы жүктелуі жағдайында, қорытынды жалпы түсімді аламыз: $2000 \times 245 \times 10 = 4\,900\,000$ теңге.

Көрсеткіштер	Өлш. бірлігі	Тәуліктік бағасы
Велосипедті жалға алудың орташа бағасы	теңге	2 000
Бір жылдағы велосипед тебуге жарамды күн саны	тәулік	245
Жалға берілген велосипедтердің орташа саны	дана	10
Қорытынды жалпы түсім	теңге	4 900 000

Тауар сатып алу шығындары. Велосипедтерді жалға беру тармағы шығыстарының негізгі бабы велосипедтерді сатып алу мен күтім жасау болып табылады. Велосипедтерді сатып алуға жұмсалатын жалпы шығын төмендегі кестеде берілген, оларға күтім жасау оларды сатып алуға жұмсалған шығындардың жалпы құнының есебінен есептеліп, ол 10%-ға, яғни 130 000 теңгеге тең болады.

Атауы	саны	құны	барлығы
Балаларға арналған велосипедтер (түрлі моделдер)	10	20 000	200 000
Жасөспірімдерге арналған велосипедтер (түрлі моделдер)	20	30 000	600 000
Ересектерге арналған велосипедтер (түрлі моделдер)	10	50 000	500 000
Барлығы	теңге		1 300 000

Еңбекақы және бюджетке аударымдар

Лауазымы/Мамандар	Айлық оклад, теңге	Саны	Жылдық оклад, теңге
Сатушы-кеңесші	40 000	2	960 000



**ОҢТҮСТІК ҚАЗАҚСТАН ОБЛЫСЫ
КӘСІПКЕРЛЕР ПАЛАТАСЫ**

Әлеуметтік салық. Жоба бастамашысы өзі үшін екі айлық есептік көрсеткіш және әрбір қызметкер үшін бір айлық есептік көрсеткіш мөлшерінде әлеуметтік салық төлейді (1 852 теңге АЕК * 2 * 12 ай + 1 852 теңге АЕК * 2 қызметкер * 12 ай = 88 896 теңге). Міндетті зейнетақы жарналарын қоспағанда (960 мың теңге*(1-10%)*5%= 43 200 теңге), әлеуметтік аударымдар еңбекақы сомасының 5%-ына тең.

Әлеуметтік салық, теңге	88 896
Әлеуметтік аударым, теңге	43 200

Бөлме-жайды жалға алу. Ай сайынғы коммуналдық төлемі 1000 теңге/м²-ден ауданы 40 шаршы метр тұрғын немесе сауда бөлме-жайы бір жылға - 480 000 теңге құрайды.

Салықтар және бюджетке төлемдер. Жоба аясында пайдадан 3% бойынша оңайлатылған салық салу жүйесі негізінде корпоративтік табыс салығын төлейтін болады - 97 020 теңге (3,23 млн. теңге * 3%).

Жобаны қаржыландыру

Өзіңіздің жеке қаражатыңыз болмай, бірақ жеке бизнесіңізді ашу ниетіңіз болған жағдайда, қосымша капитал тартудың бірнеше жолы бар. Қаржыландыру нұсқалары:

ЕДБ арқылы несиелену. Қаржы есептері пайыздық мөлшерлемесі 14%, өтеу мерзімі 18 ай, өтеу мерзімі жарты жылға кешіктірілетін, содан кейін ай сайын тұрақты төлеп тұратын қарыз алу қажеттілігін айқындап отыр.

«Жұмыспен қамту – 2020» бағдарламасын іске асыру аясында несиелендіру. Бағдарлама ауылдық жердегі тұрғындар үшін өз ісін ұйымдастыруға бюджет қаражатын бөлуді қарастырады.



92. КІЛТ ДАЯРЛАУ ЖӘНЕ ҚҰЛЫП ЖӨНДЕУ



Жобаның анкетасы:

Инвестициялық жобаның мақсаттары: Кілттерді дайындау бойынша бизнес идея.

Қызметтері: кілттерді дайындау.

Жобаның құны: 334 мың теңге.

Өтелімділік мерзімі: 3 ай.

Жобаның тұжырымдамасы

Кілттерді дайындау бойынша бизнес идея ерекше білім мен дағдыны қажет етпейді. Бизнесі бастау үшін сізге сәйкес келетін орынжайды таңдау, кілттерді дайындауға арналған станок сатып алу және жоғалған кілттерге арналған әр түрлі пішіндер сатып алу қажет.

Кілттерді адамдардың барлығы дерлік жоғалтады. Тіпті, қандай да бір адам кілттерін ешқашан жоғалтпайтындардың сирек санатына жататын болса да, өзіне немесе отбасы мүшелеріне арнап пәтер немесе домофон кілтінің телнұсқасын жасату үшін кілт дайындау шеберінің көмегіне ең болмағанда бір-екі рет жүгінген болар. Егер сіз кілт өндірісі бизнесімен айналысуды шешкен болсаңыз, онда сіз тіптен де тұтыншысыз қалмайтыныңызды бизнес мектебі біледі.

Қызметтің сипаттамасы

Негізгі бизнес – бұл, әрине, кілттерді дайындау. Бірақ, кілттерді дайындау бойынша бизнес жоспарына қосымша ретінде келесі қызмет түрлерін ендіруге болады:

- пышақтар мен қайшыларды қайрау;
- құлыптарды, оның ішінде автомобиль құлыптарын сату және жөндеу;
- кілттеніп қалған автомобиль, есік және сейф құлыптарын ашу;
- құлыптар орнату;
- аксессуарлар сату: автомобиль және есік кілттеріне арналған әшекей салпыншақтарды, шығыршық дөңгелектер мен идентификаторларды (биркаларды), кілттерге арналған қалпақшаларды сату.

Кілттер өндірісін болса, келесі түрде жіктеуге болады:

- пәтерлерге арналған кілттерді дайындау;
- домофондарға арналған кілттерді дайындау;
- автомобильдерге арналған кілттерді дайындау;
- гараждарға арналған кілттерді дайындау;
- аса құпия кілттерді дайындау;
- кілттерді ұзарту және қысқарту.

Тиісінше, кілттердің келесі түрлеріне арналған пішіндер қажет:

- өзекті кілттер (көп таралған 2 құлпы бар есік, гараж және сейф кілттері);
- ағылшын кілттері;
- саңылаулы кілттер(басқаша атауы – вертикальді немесе лазерлі кертiгі бар), олар өз кезегінде қарапайым және интерактивті болып бөлінеді (кілттің бойына магнит, қозғалмалы пластина немесе шар, т.с.с. орнатылады);
- финн кілттері (пәтерлерге арналған ең көп таралған кілттер);
- айқышты кілттер (мұндай пішіндердің түрлері өте аз);
- автомобильді кілттер, ағылшын кілттері немесе көлемді тектес болуы мүмкін, сондай-ақ, иммобилайзермен, яғни, чипті болуы мүмкін;
- контактiлi (домофонды «дөңгелекшелер»).



Нарық талдамасы және маркетингтік стратегия

Ықтимал клиенттер қатарына кабинеттері көп, тиісінше, оларға қатысты кілттер саны көп болатын түрлі мекемелерді жатқызуға болады. Олар – ауруханалар, мектептер, қонақ үйлер, балабақшалар, салық органдары, т.б. Әрине, көптеген қарапайым азаматтар да кілттер дайындау қызметіне жүгінеді.

Технологиялық үдеріс

Түрлі өндірушілердің: итальян, қытай, ресей кілттерін дайындауға арналған жабдықтардың көптеген нұсқалары бар. Италияндық қондырғылардың артықшылығы олардың жоғары технологиялылығы мен мейлінше ұзақ қолданылатындығы, ал кемшілігі – оның қымбаттылығында. Қытай жабдықтары арзан болса да, оны бір жыл пайдаланған соң-ақ ауыстыруды қажет етеді. Ең тиімдісі ресей өндірісінің жабдықтары болып табылады. Ол қымбат емес, жеткілікті дәрежеде мықты және сынған жағдайда қосалқы бөлшектерін оңай табуға болады. Бастапқы кезеңде (аталған кәсіпті сынап көру) қарапайым қондырғыны қолданған дұрыс, ал аталған бизнесті кеңейту барысында қымбат әрі жоғары нақтылықты қамтамасыз ететінін қолданған жөн. Станоктардың түрлері мен саны шебердің қандай кілт түрлерін дайындайтынына байланысты. 4 станок алу тиімді болып табылады, бірақ, біріктірілген станок алуға да болады (онда кілттердің бірден бірнеше түрін дайындауға болады).

Егер итальяндық өндірістің станоктарын сатып алар болсаңыз, онда қымбат бағаға дайын болу қажет. Осындай бір станоктың бағасы 1000\$-дан жоғары тұрады. Мәселен, кілттерді дайындау және кодтау барысында бағдарламалық тұрғыдан басқарылатын бірегей станоктарды ұсынатын Silka фирмасының жабдықтарын сатып алуға болады. Егер жұмысты арзан, оның үстіне бұрын қолданылған қытай жабдықтарымен (осындай сападағы әмбебап станок 500-800\$ тұрады) бастар болса, онда станоктарды әр жыл сайын ауыстыруға тура келеді, өйткені олардың сапасы нашар болады.

Жаңа бастап келе жатқан кәсіпкер үшін ең тиімдісі – ресей өндірушілерінің станоктары, бағасы 1000\$-дан төмен болады, ал сапасы жоғары деңгейде қалады. Бұл жағдайда кілттерді дайындау жөніндегі бизнес жоспар айтарлықтай аз инвестицияны қажет етеді және жабдықтың ерте істен шығуы тұрғысындағы мәселелерден құтқарады.

Кілттердің дайындаудың өзіндік құны орта есеппен бар-жоғы 10 теңгені құрайды. Бір кілтті дайындау үшін жұмыстың күрделілігіне қарай 1 минуттан 3 минутқа дейін уақыт қажет.

Түрлі құлыптарды, оның ішінде автомобиль құлыптарын жөндеу және сату, құлыптарды орнату, пышақтар мен қайшыларды қайрау, сейфтердің, автомобильдердің, есіктердің кілттеніп қалған құлыптарын ашу сияқты кілттерді дайындаудан басқа тағы да бірқатар қызмет түрлерін ұсынуға болатынын атап өту керек.

Орынжайға қойылатын талаптар. Әрине, орынжай адамдардың көп өтетін жерінде орналасуы керек. Сондай-ақ, ол жерде де орналаса алады, бастысы – жарнамалық жол сілтегішті көрінетін жерге орнату қажет. Орынжайдың ауданы шамамен 4 шаршы м. Сонымен, кілт дайындау шеберханалары сауда орталықтарында, азық-түлік дүкендеріне жақын жерлерде ашылады.

Жарнама және даму келешегі. Бизнесті жаңа бастағанда шеберхананың жарнамасына аса көңіл бөлу қажет. Көрнекі маңдайша жасату, газеттерге жарнама беру. Кейінірек тек кілт дайындау қызметімен шектеліп қалмай, сол жерден аяқ-киім, киім, пышақ қайрау, құлыптарды орнату шеберханасын, түрлі аксессуарларды сату қызметін ұйымдастыру керек.

Инвестициялық жоспар

Инвестициялық қаржы	Құны
Әмбебап станок 100 Е	256 000
Айналым капиталы	78 000
Барлығы	334 000



Станок 100 Е

Жабдық.

Бұл станок тек украин және ресей нарығында ғана жақсы танылып қоймай, Еуропада, басқа да көптеген елдерде сәтті қолданыс тапқан. Сондықтан оған арналған кепілдемелік және ұзақ мерзімді сервистік қызмет көрсету пакеті қарастырылған. Фрезаларға кепілдеме берілмейді, олар шығындық материалдар болып табылады, олардың тозуы мен қызмет ету ұзақтығы тікелей шебердің тәжірибесі мен жұмыс істеу уақытына байланысты.



**ОҢТҮСТІК ҚАЗАҚСТАН ОБЛЫСЫ
КӘСІПКЕРЛЕР ПАЛАТАСЫ**

Айналым капиталы. Өндірістік жоспар мен сату жоспарына сәйкес шикізат пен материалдарға жылына 312 мың теңге жұмсалады. Ақша қаражаттарын тиімді пайдалану мақсатында шикізат пен материалдар үш ай бұрын сатып алынып отырады (312 000/4 =78 000).

Қаржылық жоспар

Пайда және шығындар туралы есеп

Тараулардың атауы	Жылына барлығы
Қызметтерді жүзеге асыру	1 920 000
Шикізат пен материал шығындары	312 000
Жалпы пайда	1 608 000
Операциялық шығындар	284 448
Орынжайды жалға алу	240 000
Әлеуметтік салық	44 448
Операциялық шығындар	1 323 552
Корпоративтік табыс салығы	57 600
Таза пайда	1 265 952

Қызметтерді жүзеге асырудан түсетін табыс:

Қызмет түрлері	Күніне сатылатыны	Айына сатылатыны	Жылына сатылатыны	Бағасы	Сомасы
Кілттерді дайындау	30	600	7 200	150	1 080 000
Пышақтар мен қайшыларды қайрау	10	200	2 400	200	480 000
Аксессуарлар сату	10	200	2 400	50	120 000
Құлыптар сату	5	100	1 200	200	240 000
Барлығы					1 920 000

Шикізат пен материалдар:

Қызмет түрлері	Жылына сатылатыны	Қызмет бірлігінің өзіндік құны	Сомасы
Кілттерді дайындау	7 200	10	72 000
Пышақтар мен қайшыларды қайрау	2 400	10	24 000
Аксессуарлар сату	2 400	15	36 000
Құлыптар сату	1 200	150	180 000
Барлығы			312 000

Орынжайды жалға алу. Ыңғайлы түрде жұмыс істеу үшін ауданы кемінде 3,5-4 шаршы метр болатын орынжай қажет. Орынжайда міндетті түрде электр желісі жүргізілген болуы тиіс. 4 м2 орынжайды жалға алу (электр энергиясы шығындарын қосқанда) айына (4*5,000 теңге*12 ай = 240,000 теңге) 20 000 теңге болады.

Әлеуметтік салық. Жобаның инициаторы екі айлық есептік көрсеткіш мөлшерінде 44 448 теңге әлеуметтік салық төлейді. (1 852 теңге АЕК*2 = 3 704 теңге * 12 ай).

Бюджетке төленетін салықтар мен төлемдер. Жобаның аясында салық салудың жеңілдетілген жүйесі бойынша түсімнің 3%-ы - 57 мың теңге (1,9 млн. теңге * 3%) көлемінде корпоративтік табыс салығы төленеді.



Жобаның қаржыландырылуы және мемлекеттік қолдау шаралары

Жұмыспен қамту бағдарламасы бойынша микронесие – 2020 – жоғарыда аталған бағдарлама шеңберінде Ауыл Шаруашылығын Қаржылық Қолдау Қоры сауда саласындағы қызметті жүзеге асырудан басқа ұйымдастыруды немесе өз ісін кеңейтуді, айналым капиталын толықтыруды 6% мөлшерлеменен 54 айдан көп емес мерзімге несиелендіреді.

ЕДБ арқылы несиелендіру. Бизнестің Жол Картасы 2020 бағдарламасы шеңберінде 7%-ға дейінгі пайыздық сыйақы мөлшерлемесін қаржыландыру.



93. ҚҰМЫРА ӨНДІРІСІ



Жобаның анкетасы:

Инвестициялық жобаның мақсаттары: құмыра жасау шеберханасын ашу.

Өнімі: құмыра өнімдері – қыш құмыралар, магниттер, фотосуреттерге арналған жиектемелер.

Өнімділігі: 1 200 қыш құмыра, 2 400 магнит пен фотосуреттерге арналған жиектемелер.

Жобаның құны: 975 мың теңге.

Өтелімділік мерзімі: 5 ай.

Жобаның тұжырымдамасы

Құмыра жасау өнері тек әуесқойлық қана емес, сонымен бірге, табысты бизнес те бола алады. Жобаның тұжырымдамасы құмыра жасау шеберханалық ісін ашуды қарастырады. Құмыра жасау ісінің шеберлерінің құмыра жасау шеберханасын ашып, қыш құмыралар, кіреңкелер, басқа да саз ыдыстар, сатуға арналған өндірістік көлемдегі ұқсас тауарларды өндіруіне болады.

Қазақстандық нарықта авторлық керамика бұйымдары саласында айтарлықтай бәсекелестік байқалмайды. Бірақ келешекте маңызды бәсекелестердің пайда болу ықтималдығы жоққа шығарылмайды. Кепілдендірілген сапа, өз стилін табу және кеңінен жарнамалау коммерциялық қауіп-қатерлерді мейлінше азайтуға көмектеседі.

Өнімнің сипаттамасы

Құмыра жасау ісімен айналысу барысындағы шығарылатын өнімдер:

1. Қыш құмыралар
2. Магниттер
3. Фотосуреттерге арналған жиектемелер

Нарық талдамасы және өнімді сату

Құмыра жасау ісімен айналысу барысындағы табысты қызметтің бағыттары:

1. Пішіндес бұйымдардың көтерме түрде таратылуы
2. Эксклюзивті дара бұйымдарды тапсырыс бойынша дайындау және сату
3. Сауда орталықтарындағы балалар шығармашылығы бекеттері
4. Құмыра жасау шеберлігі курстары

Нарықта сатып алушыны табу қиын емес: саз балшықтан жасалған кәдесыйлар, фотожиектемелер, тоңазытқыштар мен микротолқынды пештерге жапсырылатын магниттер, гүлдер отырғызуға арналған түрлі пішіндегі, түрлі-түсті, сан алуан дизайндегі саз балшықтан жасалған құмыралар – бұлардың барлығы да кеңінен таралған тауарлар және оларға деген сұраныс әрдайым арта түсетін болады. Бірақ ықтимал сатып алушыларды табу алғашында мәселе туғызады, кәдесыйлар сататын дүкендер мен дүңгіршектер жаңа өнімдерді бірден қабылдап кете алмайды. Тауарды қалдықсыз сату мүмкін емес, тіпті, сату нарығы бір тектес тауарлармен шектен тыс толы болуы мүмкін (мәселен, барлық дүкендер тек тоңазытқыштар мен микротолқынды пештерге жабыстыратын магниттерге толы болуы мүмкін, дәл осы кезде саз балшықтан жасалған құмыралар жетіспеуі мүмкін). Сатылу нарығы зерттеліп, өндіріс өз жолына түспейінше алғашқы кездері шығындардың болуы ықтимал.

Қыш бұйымдар өндірісі бизнесінің сәтті дамуы жағдайында кейінірек барлық тілек білдірушілерді құмыра жасау шеберлігіне баулуды ұйымдастыруға болады. Көбіне-көп күнделікті өмірдің күйбең тіршілігінен көңіл сергітіп, саз балшықпен жұмыс істеу арқылы бойын аздап еркін ұстағысы келетіндер табылады. Осының барлығын қол жетімді ақыға ұйымдастыруға болады.



Технологиялық үдеріс

Өндіріс технологиясы:

1. Саз балшықты илеу – 7 мин.
2. Бұйымды пішін арқылы немесе қолмен дайындау 10-20 мин.
3. Кептіру – 20 мин.
4. Күйдіру - 10-20 мин.
5. Сурет салу

Алдымен саз балшық иленеді. Әр бір бұйым үшін өзінің сұрыпы қажет: ақ, қызыл, құм немесе әктас араласқан, т.с.с. Сонан соң оны балшық илеу шеңберіне, жабыстыру тақтасына немесе пішінге бірдей бөліктерде салады. Бұйым өзінің бастапқы пішінін алып, аздап кепкен кезде оны пешке салады.

Бір қыш құмыраны дайындауға 1-2 сағат кетеді: 10 мин. — илеу, 7-10 мин. — мүсіндеу және қалған уақыттың бәрінде — күйдіру.

Шикізатқа кететін шығын:

Бұйымдар	Саз балшықтың қалыпты шығыны, гр	Бір жылдағы өндірісі	Бір жылдағы шикізат шығыны, кг
Қыш құмыралар	2	1 200	2 400
Магниттер	0,1	2 400	240
Фотосуреттерге арналған жмектемелер	0,2	2 400	480
Барлығы			3 120

Жабдықтар:

Муфельді пеш. Дәстүрлі муфельді пеш электр пеш жылытқыштан (білікті, спиральді, профильді), бір немесе бірнеше сатылы термореттегіштен және отқа төзімді камерадан тұратын қыздырғыш құрылғы болып табылады.

Балшық илеу шеңбері. Бұйымның пішінін келтіру мен еңбек өнімділігін арттыруға арналған айналым инерциясын қолдануға мүмкіндік беретін ыдыстар мен керамикалық бұйымдарды пішінге салуға арналған станок.

Сазилегіш. Керамика өндірісіне, атап айтқанда, керамикалық массаны араластыру, қайта өңдеу, жолы арқылы, қажет болған жағдайда бөгде қосылыстардан тазарту арқылы пішіндендіруге керамикалық массаны дайындауға арналған жабдық.

Жобаны жүзеге асыруға деген инвестициялар мен шығындар

Жабдықтар	Құны
Муфельді пеш	500 000
Балшық илеу шеңбері	300 000
Сазилегіш	150 000
Таразы	25 000
Барлығы	975 000

Жабдықтар:

Пайда мен шығын туралы есеп

Тараудың атауы	Сомасы
Дайын өнімді сатудан түсетін табыс	3 720 000
Негізгі шығындар – Шикізат пен материалдар	780 000
Жалпы табыс	2 940 000
Барлық операциялық шығындар	404 448
Коммуналдық шығындар мен жылыту жүйесі	360 000



ОҢТҮСТІК ҚАЗАҚСТАН ОБЛЫСЫ
КӘСІПКЕРЛЕР ПАЛАТАСЫ

Әлеуметтік салық	44 448
Операциялық табыс	2 535 552
Бюджетке төленетін салықтар мен төлемдер	111 600
Таза табыс	2 423 952

Тауарларды сатудан түсетін табыс:

Бұйымдар	Сатылу бағасы	Бір айдағы өндіріс	Бір жылдағы өндіріс	Сомасы
Қыш құмыралар	2 000	100	1 200	2 400 000
Магниттер	150	200	2 400	360 000
Фотосуреттерге арналған жиектемелер	400	200	2 400	960 000
Барлығы				3 720 000

Саз-балшық бұйымдарын дайындауға арналған шикізат: балшықсаздың 12 кг-ы 3 мың теңге тұрады, тиісінше, 1 кг шикізат 250 теңге тұрады. 1,200 қыш құмыраны, 2,400 магнитті және 2,400 фотосуреттерге арналған жиектемелерді өндіруге 3,120 кг сазбалшық кетеді. Шикізатқа деген шығын 780 мың теңгені құрайды (3,120 кг * 250 теңге/кг = 780 мың теңге)

Коммуналдық қызметтер шығындары:

Коммуналдық шығындар	Бір айдағы шығын	Бір жылдағы шығын
Электр энергиясына жұмсалатын шығын	20 000	240 000
Суға жұмсалатын шығын	10 000	120 000
Барлығы	30 000	360 000

Әлеуметтік салық. Жобаның инициаторы екі айлық есептік көрсеткіш көлемінде 44 448 теңге әлеуметтік салық төлейді (1 852 теңге АЕК*2 = 3 704 теңге * 12 ай).

Бюджетке төленетін салықтар мен төлемдер. Жобаның аясында салық салудың жеңілдетілген жүйесі бойынша түсімнің 3%-ы - 111 600 мың теңге (3,7 млн. теңге * 3%) көлемінде табыс салығы төленеді.

Жобаның қаржыландырылуы мен мемлекеттік қолдау шаралары

Жұмыспен қамту бағдарламасы бойынша микронесиелендіру – 2020 – жоғарыда аталған бағдарлама шеңберінде Ауыл Шаруашылығын Қаржылық Қолдау Қоры сауда саласындағы қызметті жүзеге асырудан басқа ұйымдастыруды немесе өз ісін кеңейтуді, айналым капиталын толықтыруды 6% мөлшерлеменен 54 айдан көп емес мерзімге несиелендіреді.

ЕДБ арқылы несиелендіру. Бизнестің Жол Картасы 2020 бағдарламасы шеңберінде 7%-ға дейінгі пайыздық сыйақы мөлшерлемесін қаржыландыру.



94. ЖЕДЕЛ КУРЬЕРЛІК ҚЫЗМЕТТЕРДІ ҰСЫНУ



Жобаның анкетасы:

Инвестициялық жобаның мақсаты: Жедел курьерлік қызметті ұсыну.

Өнім: жедел курьерлік қызмет.

Өнімділігі: айына 3 000 жеткізу қызметі.

Жобаның құны: 3 683 мың теңге.

Өтелімділік мерзімі: 10 ай

Жобаның тұжырымдамасы

Ұсынылып отырған инвестициялық жобаны жүзеге асыру арқылы бизнесті ұйымдастыру, Таңдалған қызмет түрінің рентабельділігін негіздеу – жедел курьерлік қызметті ұсыну, Жедел курьерлік қызметті ұсыну бойынша жабдықтарды алумен байланысты барлық инвестициялық шығындарды өтеу.

Қызметтің сипаттамасы

Курьерлік қызмет — корреспонденциялар мен тауарларды аз уақыт аралығында тасымалдаудың дамып келе жатқан бизнесі. Курьерлік бизнес бұл қызмет түрлерінің төмен білікті немесе біліктілігі жоқ адам тарапынан орындалуы мүмкін екендігімен қызықты. Курьерлік қызмет аз болғандықтан жеткізу бағасы жоғары болады.

Нарықтың талдамасы және өнімді тарату

Курьерлік қызметті ашпас бұрын өз бәсекелестеріңізді танып алыңыз. Қазіргі пошта қызметтері Халықаралық пошта конвенциясы бекіткен ережелерді қолданады. Мәселен, ережелерге сәйкес жөнелтілетін жүктің салмағы отыз екі килограммнан аспауы тиіс екендігі қарастырылған. Егер тапсырыс құны жүз доллардан кем болса – баж салығы салынбайды. Курьерлік қызметтің жедел жеткізілімі жүк тасымалдау ережелері бойынша бірнеше тоннаға дейінгі салмақтағы тапсырыстарды тасымалдайды, сондай-ақ, барлық жөнелтілімдерге баж салығы салынады. Біздің курьерлік қызметтеріміздің көпшілігі пошта тасымалына лицензия алғысы келеді. Конвенция ұлттық пошта операторын нақты белгілеп берді. Қазақстанның аумағында немесе бір қалада жедел жеткізілім нарығына шығу айтарлықтай маңызға ие. Сонымен бірге корреспонденцияны бір қала ішінде жеткізіп отыратын фирма ашуға болады.

Жобаны іске асырудағы инвестициялар мен шығындар

Жобаға жасалатын инвестициялық қаржыландырудың бағыттары мен көлемі, теңге

Жобаға жасалатын инвестициялық қаржыландырудың бағыттары мен көлемі	Сомасы
Негізгі жабдықтарды сатып алу	1 729 940
Шикізаттың, материалдардың, материалдық емес активтердің және басқа да материалдық-техникалық ресурстардың 1 жылға арналған өндірістік қорын жасау	266 112
Өндірістік орынжайды жалға алу, 70 м ² (А) санатты орынжай	1 686 720
Барлығы	3 682 772

Өндірістік орынжай

Жедел курьерлік қызметтерді ұсынатын мини-цехты ашу үшін көлемі кемінде 70 шаршы метр болатын өндірістік аумақ қажет. Статистикалық агенттіктің мәліметтеріне сүйенсек, Оңтүстік Қазақстан облысы бойынша «А» санатты орынжайдың бір шаршы метрін жалға алу орташа есеппен айына 2 008 теңгені құрайды.



**ОҢТҮСТІК ҚАЗАҚСТАН ОБЛЫСЫ
КӘСІПКЕРЛЕР ПАЛАТАСЫ**

Жабдық. Жедел курьерлік қызметті ұсынуға арналған жабдықтарды сатып алуға кететін шығын:

Атауы	дана	Бағасы/дана	Құны, тг
Notebook Asus X550C (X550CC-XO095H)	4	79 990	319 960
Скутер	6	223 000	1 338 000
Лазерлі Samsung ML-2160 принтері	1	15 990	15 990
Лазерлі Panasonic KX-MB2061RUB МФУ	1	55 990	55 990
БАРЛЫҒЫ			1 729 940

Қорлар. Жедел курьерлік қызметті ұсынуға арналған жинақты бөліктерге кететін шығын:

Атауы	Саны	1 күндегі жанар-жағар май шығыны (100км 2,8л)	1 айдағы шығын.	Бір жылдағы шикізат шығыны	1 л. Бензин бағасы	Бір жылдағы сома
Жанар-жағар май	6	1,4	201,6	2 419	110	266 112

1-ші операциялық жылға арналған табыстар мен шығындар туралы есеп

Тараудың атауы	Барлығы / жылына
Қызметтерді жүзеге асыру	12 600 000
Өндірістік шығындар	326 112
Жалпы пайда	12 273 888
Барлық операциялық шығындар	7 975 328
Жалақы	5 340 000
Еңбекақы қорынан бөлінетін аударымдар	484 764
Орынжайды жалға алу	1 686 720
Коммуналдық қызметтер	117 856
Негізгі құрал-жабдық өтелімділігі	345 988
Операциялық табыс	4 298 560
Корпоративтік табыс салығы	378 000
Таза пайда	3 920 560

Сатылымнан түсетін табыс: Ұсынылған курьерлік қызметтің бағасы 350 теңге. Орташа есеппен айына 3 000 курьерлік жеткізілім болатынын есептесек, бұл жылына 44 400 000 теңгені құрайды (350*3 000*12=12 600 000 теңге).

Негізгі шығындар. Шикізат пен материалдардың бастапқы қорын сатып алуға жұмсалатын шығындар / теңге:

Атауы	Өлшем бірлігі	Бағасы/данасы.	Сомасы
Интернет/провайдерлер қызметі үшін, теңге/ай.	12 ай	5 000	60 000
Жанар-жағар май	2 419,2 литр	110	266 112
Барлығы			326 112

Жанар-жағар май шығындары:

Атауы	Саны	Бір күндегі жанар-жағар май шығыны	Бір айдағы шығын (24	Жанар-жағар май шығындары,	1 л бензин бағасы	Бір жылдағы сомасы
-------	------	------------------------------------	----------------------	----------------------------	-------------------	--------------------



ОҢТҮСТІК ҚАЗАҚСТАН ОБЛЫСЫ
КӘСІПКЕРЛЕР ПАЛАТАСЫ

		(100км 2,8л)	жұмыс күні)	литр		
Жанар-жағар май	6	1,4	201,6	2 419	110	266 112
Барлығы				2 419		266 112

Персонал шығындары. Жедел курьерлік қызметті ұсыну жөніндегі цех үшін тиімді персонал саны - 9 адам.

Өндірістік персонал сипаттамасы:

Қызметі	Штаттық бірліктер	Айлық жалақы, теңге	Жылдық жалақы, теңге
Бухгалтер	1	75 000	900000
Менеджер	1	65 000	780000
Үйлестіруші	1	65 000	780000
Курьер	6	40 000	2 880 000
Барлығы	9		5 340 000

Еңбекақы қорынан аударылатын аударымдар, бюджетке төленетін салықтар мен төлемдер. Өз қызметі барысында жедел курьерлік қызметті ұсынушы цех еңбекақы қорынан ($(5\,340\,000 - \text{ОПВ}) * 0,05 = 240,3$ мың теңге), эмиссия салығы және бюджетке басқа да аударымдар $(9 * \text{АЕК}) + (2 * \text{АЕК}) = 20,3$ мың теңге * 12 ай), барлығы еңбекақы қорынан жасалатын аударымдар 260,6 мың теңге әлеуметтік салық төлейді. Корпоративтік табыс салығы салық салудың жеңілдетілген жүйесі бойынша жалпы жылдық айналымның 3% ($12\,600$ мың теңге * 3% = 378 мың теңге).

Орынжайды жалға алу. Өндірістік орынжайды ұйымдастыру үшін 70 м² (70 шаршы м * $2\,008$ теңге * 12 ай = $1\,686\,720$ теңге).

Коммуналды шығындар мен жылыту жүйесі. Коммуналды шығындар жабдықтарға арналған электр энергиясы, кәріз, ауыз су, жылыту жүйелеріне, т.б. кететін шығындарды қамтиды және жылына $117\,856$ теңгені құрайды:

Шығын түрлері	Шығын көлемі	Өлшем бірлігі	Теңге/бірлік	Сомасы
Электр энергиясы	80	кВт/сағ	16,97	16 291
Сумен қамсыздандыру	20	м ³	131,52	31 565
Жылыту жүйесі	70	м ³	200,00	70 000
Барлығы				117 856

Негізгі жабдықтардың 1 жыл ішінде өтелуі. Қызмет көрсету барысында жедел курьерлік қызметтерді ұсынушы цехтің негізгі жабдықтары тоза бастайды (20%) $1\,729\,940 * 0,2 = 346$ мың теңге).

Жобаның негізгі экономикалық көрсеткіштері:

-жедел курьерлік қызметті ұсыну бойынша қосымша жабдықтарды сатып алу қарастырылады;

-жабдықтың құны – $1\,730$ мың теңгені құрайды;

-жобаға жасалатын инвестицияның жалпы көлемі – $3\,683$ мың теңгені құрайды;

-жобаның өтелімділігі 10 айды құрайды.

Есептеудің базалық нұсқасы өнім өндірісі көлемінің өзгеруін қарастырмайды. Сату жоспарының жоспарлы көрсеткіштерін есептеу кезінде өндірілген өнімнің сатылуының белгіленген бағалары есепке алынды.

Жобаның қаржыландырылуы

Егер сіздің өз қаржыңыз жоқ, ал өз бизнесіңізді ашуға деген ынтаңыз жоғары болса, қосымша капиталды тартудың бірнеше жолдары бар. Қаржыландыру жолдары:

ЕДБ арқылы несиелендіру. Қаржылық есептер 14% пайыздық мөлшерлеменен, 18 айда өтеу мерзімімен,



**ОҢТҮСТІК ҚАЗАҚСТАН ОБЛЫСЫ
КӘСІПКЕРЛЕР ПАЛАТАСЫ**

жарты жылға мерзімін ұзартып, кейін ай сайынғы төлем жасау шарттарында несиелендіруге қажеттілігін анықтады.

«Жұмыспен қамту – 2020» бағдарламасын жүзеге асыру аясында несиелендіру. Бағдарлама ауылдық жерлердің тұрғындарына арналған өз бизнесін ұйымдастыру үшін бюджеттік қаржы бөлуді қарастырады.



95.ВАЛЮТА АЙЫРБАСТАУ ПУНКТЕРІН ҰЙЫМДАСТЫРУ



Жобаның анкетасы:

Жобаның мақсаты: шетел валютасын айырбастау пунктін ашу.

Қызметтер: қолма-қол шетел валютасын айырбастау операциялары.

Жобаның жалпы құны: 15 600 000 теңге.

Өтелімділік мерзімі: 36 ай.

Жобаның тұжырымдамасы

Жобаның тұжырымдамасы халықтың негізгі бөлігі үшін қолма-қол түрде шетел валютасын айырбастау қызметтерін көрсету бойынша кәсіпорын ашуды қарастырады. Валюта айырбастау пункті жалға алынған жалпы аумағы шамамен 100 шаршы метр орынжайда орналасатын болады.

Осы бизнес-жоспарда жоспарланған кәсіпорын айналымдарын ескере келе, қызмет етуді жеңілдетілген тәртіптегі жеке кәсіпкерлік шеңберінде жүзеге асыру ұсынылады.

Бұл бизнес-жоспар басшылықтың қызмет етуі үшін соңғы нұсқа емес, ол осындай бизнес-идеяның дамуының ықтимал мүмкіндігін ғана көрсетеді. Сондықтан бұл жобаны жүзеге асыру барысында сату бағдарламаларының да, сондай-ақ, ұсынылатын қызметтер түрлерінің де өзгеруі мүмкін.

Көрсетілетін қызметтердің сипаттамасы

Валюта айырбастау операциялары банктік операциялардың бір бөлігі болып табылады және құзырлы органдардан лицензия алуға жатады. Аталған қызмет түріне берілетін лицензиялар ҚР Ұлттық Банкі тарапынан беріледі.

Валюта айырбастау пунктіннің ұсынатын негізгі қызмет түрі қолма-қол шетел валютасын айырбастау операциялары болып табылады.

Қазіргі таңда Қазақстанда шетелдік валюталардың кең таралған түрлері – америка доллары, ресей рублі, Еуропалық Одақ валютасы, қытай юані және ағылшын фунты болып табылады.

Аталған валюталардың бағамы ұлттық валюта – теңгеге қатысты анықталады. Валютаның бағамы Қазақстандық қор биржасында тікелей сауда-саттық жолымен анықталады және күн сайын ҚР Ұлттық банкімен белгіленеді. Тиісінше, компания берілген бағамдарға сүйене отырып, өз маржасын есепке алумен қатар, валюта айырбастаудың өз бағамын белгілейді.

Нарық сараптамасы және маркетингтік стратегия

Бүгінгі таңда қаржы нарығы мен әлем валюталарының тұрақсыздығы ірі кәсіпорындар үшін ғана емес, қарапайым азаматтар үшін де өзекті мәселе болып отыр. Осындай тынышсыз уақытта қаржы операцияларынан шығынға ұшыраудың үлкен қаупі бар. Валютаның бағамдық құнын белгілеудің тербелістері нәтижесінде қаржы жоғалту қаупінен өз-өзін сақтандыру үшін адамдар аталған қауіптің дәрежесін азайтуға тырысады, тиісінше, айырбастау операциялары қарапайым халықтың да, бизнес субъектілерінің де өмірлерінің ажырамас бір бөлігі болып келген, ал тұрақсыз кезеңдерде аталған операциялар еселеп артады. Яғни, аталған қызмет көрсету саласындағы жұмыс ел экономикасындағы дағдарысты құбылыстарға қарамастан айтарлықтай дивиденд әкеледі.

Ресей және Қытай сияқты ірі әлемдік державалармен тоғысып жатқан транзиттік өткізу қабілеті жоғары ел ретінде валюта айырбастау операцияларының нарығы айтарлықтай кең болып табылады. ӨР Ұлттық банкінің мәліметтері бойынша Қазақстанның валюта айырбастау пункттері тарапынан 2013 жылдың қараша айында жасалған айырбастау операциялары төмендегіше:

	<i>Шетел валютасын сатып алу</i>	<i>Шетел валютасын сату</i>
--	----------------------------------	-----------------------------



	(валютаның млн.бірлігі)			(валютаның млн.бірлігі)		
	USD	EUR	RUR	USD	EUR	RUR
ҚР бойынша	820	44	2 345	1 793	141	5 749
Оның ішінде ОҚО	16	0	24	181	7	127
%-бен барлығы	2,0%	0%	1,0%	10,1%	5,0%	2,2%

Қазақстанда негізгі бәсекелестер болып табылатын, айырбастау операцияларын ұсынатын түрлі қаржылық ұйымдар көптеп шоғырланған. Бәсекелестердің жалпы санын екі топқа бөлу қажет: 1 топ – тікелей бәсекелестер – бұлар, валюта айырбастау пункттері, олардың саны 01.01.2013ж. 72-ні құраса, ал 2 топ – жанама бәсекелестер – екінші деңгейлі банктер мен оның филиалдары, олардың саны 01.01.2013ж. мәліметтер бойынша 38 банк және 362 филиалды құрайды.

Бұл жоба таңдалған орналасу жерінде валюта айырбастау қызметі нарығында белгілі бір орынды алудың барлық мүмкіндіктеріне ие компания құруды қарастырады.

Қызмет көрсетудің аталған сегментінде маусымдық бағыныштылық жоқ, алайда, бір жылдағы кейбір айларды валюта айырбастау операциялары нарығында бірқатар жандану байқалады. Мұндай кезеңдерге қаржылық жылдың бас мен аяғындаға жалпы экономикалық жандануды, сондай-ақ, халықтың шетелде демалуы үшін шетел валютасын сатып алуына себепші «демалыстар маусымын» жатқызуға болады. Валюта айырбастау пункттері тұтынушыларға мейлінше жағдай жасау үшін тәулік бойы және демалыс күндерінсіз жұмыс істейтін болады.

Технологиялық үдеріс

Компания қызметтерінің негізгі түрі халыққа шетелдік валютаны қолма-қол айырбастау қызметтерін ұсыну болып табылады. Тиісінше, басты тауар шетел валютасы болып табылады, оны бастпақы кезеңде белгілі бір бағам бойынша Қазақстандық банктерден кезекті айналым үшін, яғни, сатып алу-сату үшін сатып алынады. Аталған қызмет түрі шетел валютасын сатып алу және сату бойынша екі жақты келісімді білдіретіндіктен, банктерден қосымша валютаны тұрақты сатып алып отырудың қажеті жоқ.

Қазақстан қалаларының мейлінше перспективалық аудандарындағы өкілетті кеңселерді арттырудың және арнайы өңделген маркетингтік аспаптардың көмегімен жаңа тұтынушыларды көптеп тартудың қолайлы мүмкіндігі бар.

Осы жобаны жүзеге асыру үшін ең бастысы валюта айырбастау пунктінің орынжайын ҚР Ұлттық банкі талаптарына сай безендіру және аталған қызмет түріне лицензия алу мен валюта айырбастау пунктіне белгіленген нысанда тіркеу куәлігін алу қажет.

Жабдық. Валюта айырбастау пунктін ұйымдастыру үшін келесі жабдықтар қажет:

- купюраларды санауға арналған автоматты машиналар,
- купюралардың түпнұсқалылығын анықтайтын детекторлар,
- кассалық аппарат,
- бейнебақылау камералары,
- күзет дабыл белгісі,
- сейф, калькуляторлар, т.с.с.

Орынжайды жалға алу. Валюта айырбастау пунктін ұйымдастыру үшін ҚР Ұлттық Банкінің талаптарына сәйкес кейін қайта жабдықталуға жататын барлық коммуникациялары қосылған жалпы аумағы 100 шаршы м. Тұрғын немесе сауда орынжайы қажет.

Компанияның ұйымдастырушылық құрылымы. Валюта айырбастау пунктінің жұмыс істеуіне қажетті персоналдың жалпы саны 6 адамды құрайды. Төмендегі кестеде компанияның штаттық кестесі берілген.

Атауы	Саны	Айлығы, теңге	БАРЛЫҒЫ, теңге
Кассир	2	50 000	100 000
күзетші - инкассатор	2	80 000	160 000
директор	1	150 000	150 000
еден жуушы	1	30 000	30 000
Барлығы, теңге	6		440 000

Инвестициялық жоспар



ОҢТҮСТІК ҚАЗАҚСТАН ОБЛЫСЫ
КӘСІПКЕРЛЕР ПАЛАТАСЫ

Жоба бойынша жалпы инвестициялық шығындар мыналарды қамтиды:

Шығындардың атауы	Саны	1 бірлік бағасы. (теңге)	Сомасы	USD эквиваленті бойынша
Орынжайды жалға алу	1	150 000,00	150 000,00	1 000,00
Қайта жасақтау, жөндеу жұмыстары	1	1 500 000,00	1 500 000,00	10 000,00
Жабдықтарды сатып алу және монтаждау	1	3 000 000,00	3 000 000,00	20 000,00
Жиһаз сатып алу	1	300 000,00	300 000,00	2 000,00
Жарнамалық билбордтар	1	150 000,00	150 000,00	1 000,00
Заңды түрде рәсімдеу, лицензия алу	1	500 000,00	500 000,00	3 333,33
Айналым капиталы	1	10 000 000,00	10 000 000,00	66 666,67
Барлығы	7	15 600 000,00	15 600 000,00	104 000,00

Жабдықтарды сатып алуға, шығын материалдарына, жиһазға, жалға алу мөлшерлемесін төлеуге, жарнама жұмыстарына, персоналдың еңбекақысына және кәсіпорынды рәсімдеуге кететін бастапқы инвестициялар **15 600 000 теңгені** құрайды.

Сауда орынжайын жалға алу. Жобада қажетті коммуникациялық инфрақұрылымы бар, атап айтқанда, электр, жылу және су жүйелері, сондай-ақ, телефон байланысы желісі жүргізілген 100 шаршы метр орынжайды жалға алу қарастырылған. Мемлекеттік реттегіштің талабына сәйкес орынжайды қайта жабдықтау жұмыстарын жүргізу қажет болады.

	Аумағы	Бағасы, тг./м2	Барлығы айына	Барлығы жылына
Тұрғын үйдің бірінші қабатындағы орынжай	100	1 500	150 000	1 800 000

Қызметкерлер штаты. Компанияның жалпы қызметкерлер штаты 6 адамнан тұрады, олардың еңбекақы шығындары айына 440 000 теңгені немесе валюта айырбастау пункті қызметінің бірінші жылында 5 280 000 теңгені құрайды.

Қаржылық жоспар

Табыстар мен шығындар туралы есептің болжамы

Көрсеткіштер	1-ші қызмет жылындағы сомасы, теңге
Табыс (сатылым)	12 550 000
Сатылымдардың өзіндік құны (шығындар), барлығы (2.1 – 2.5 бағандарының сомасы)	8 495 392
Оның ішінде:	
Жабдықтардың жинақты материалдары мен оларға қызмет көрсету	590 000
Жарнама шығындары	230 000
Еңбекақы шығындары (салықтарды есептегенде)	5 695 392
Коммуналды төлемдерге жұмсалатын шығындар	180 000
Орынжайды жалға алу	1 800 000
Жалпы табыс/шығын (салық салуға дейінгі табыс) (1 қатар – 2 қатар)	4 054 608
Салық төлемдері	376 500
Таза пайда (таза табыс)	3 678 108



**ОҢТҮСТІК ҚАЗАҚСТАН ОБЛЫСЫ
КӘСІПКЕРЛЕР ПАЛАТАСЫ**

Айырбастау пунктiнiң табысы сатылған валюталық жұптың бағамдық айырмашылығының есебiнен құралады. Төмендегi кестеде негiзгi валюталық жұптар бойынша операциялардың жоспарланған көлемдерi келтiрiлген.

Төмендегi кестеде орташа айлық табыс есебi келтiрiлген.

Операция түрi	Валюта-лық жұп	Валюта бірлігiнiң бағамдық айырмашылығы (теңге)	1-2 айдағы операциялардың орташа көлемi (валюта бірлігi)	Бағамдық айырмашылықтан түсетiн табыс, барлығы (теңге)	3-шi айдан бастап операциялардың орташа көлемi (валюта бірлігi)	Бағамдық айырмашылық табысы, барлығы (теңге)
Сатып алу/ сату	USD/KZT	0,3	600 000	180 000	1 000 000	300 000
Сатып алу/ сату	RUR/KZT	0,2	1 000 000	200 000	1 500 000	300 000
Сатып алу/ сату	EUR/KZT	0,5	200 000	100 000	300 000	150 000
Сатып алу/ сату	CNY/KZT	0,5	250 000	125 000	400 000	200 000
Сатып алу/ сату	GBP/KZT	1	20 000	20 000	40 000	40 000
Сатып алу/ сату	KGS/KZT	0,5	100 000	50 000	150 000	75 000
Сатып алу/ сату	JPY/KZT	1	25 000	25 000	50 000	50 000
БАРЛЫҒЫ теңгемен			2 195 000	700 000	3 440 000	1 115 000
БАРЛЫҒЫ USD-мен			2 195 000	4 667	2 340 000	7 433

Кәсiпорынның негiзгi ай сайынғы шығындары еңбекақы төлеу қоры болып табылады. Валюта айырбастау пунктiнiң жұмыс iстеуiне қажеттi персоналдың жалпы саны 6 адамды құрайды.

Кәсiпкерлiк жалпы шығындары алғашқы екi айда ай сайын 515 мың теңгенi құрайды, ал үшiншi айдан бастап компанияның жалпы шығындарының көлемi 535 мың теңгеге дейiн артады. Төмендегi кестеде шығындар тарауы бойынша тарқатыла, көрсетiлген кәсiпорын шығындары көрсетiлген.

Атауы	1-2 айдағы сомасы (теңге)	USD эквивалентiнде	3-шi айдан басталатын сомасы (теңге)	USD эквивалентiнде
Еңбекақы төлеу қоры	440000	2 933	450 000	3 000
Жабдықтарға қызмет көрсету	45000	300	50 000	333
Жарнама төлемдерi	15000	100	20 000	133
Коммуналдық шығындар төлемдерi	15000	100	15 000	100
БАРЛЫҒЫ теңгемен	515 000	3 433	535 000	3 567

Кәсiпорын жұмысының алғашқы жылы бойынша жалпы шығын көлемi тиiсiнше - 6 380 000 теңгенi құрайды.

Әлеуметтік салық. Жобаның инициаторы өзi үшiн екi айлық есептiк көрсеткiш көлемiнде және әр бiр қызметкер үшiн бiр айлық есептiк көрсеткiш көлемiнде әлеуметтiк салық төлейдi. (1 852*2*12 ай + 1 852 АЕК *6 қызметкер * 12 ай =177 792 теңге).

Әлеуметтiк аударымдар мiндеттi зейнетақы жарналарын алып тастағанда жалақы сомасының 5 %-на тең (5 280 мың теңге *(1-10%)*5%=237 600 теңге).

Әлеуметтiк салық, теңге	177 792
Әлеуметтiк аударымдар, теңге	237 600



Бюджетке төленетін салықтар мен төлемдер. Жобаның аясында табыс көлемінің 3% көлемінде жеңілдетілген салық салу жүйесі бойынша корпоративтік табыс салығы төленетін болады - 134 100 теңге (4,47 млн. теңге * 3%).

Қаржыландырылу және мемлекеттік қолдау шаралары

ЕДБ арқылы несиелендіру. Қаржылық есептер 14% пайыздық мөлшерлеменен, 3 жылға дейінгі аралықта өтеу мерзімімен, жарты жылға мерзімін ұзартып, кейін ай сайынғы төлем жасау шарттарында несие алу қажеттілігін анықтады.

«Жұмыспен қамту – 2020» бағдарламасы бойынша микронесиелендіру – Ауыл шаруашылығын қаржылық қолдау Қоры жоғарыда аталған бағдарлама аясында сауда-саттық саласында қызметін жүзеге асырудан тыс, өз бизнесін ұйымдастыру немесе кеңейтуді, айналым капиталын толықтыруды 54 айдан аспайтын мерзімге 6% мөлшерлеменен несиелендіреді.



96.ҮСТЕЛ ТЕННИСІ КЛУБЫН ҰЙЫМДАСТЫРУ

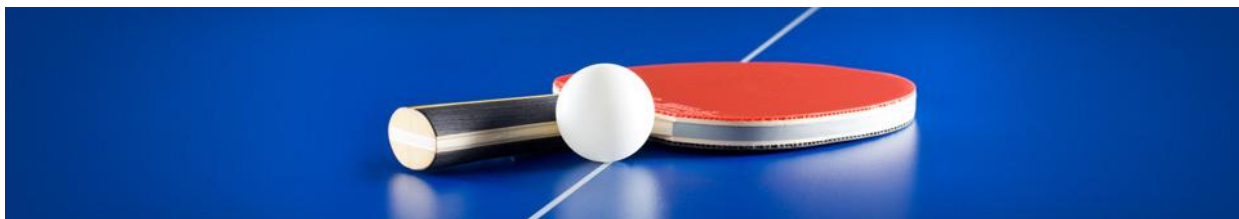

Жобаның анкетасы:

Инвестициялық жобаның мақсаттары: жағымды нәрсені пайдалымен тоғыстыра отырып, салауатты өмір салтымен айналысуға мейлінше көп адамдарды тартуға негізделген, осындай нұсқалардың бірі үстел теннисі болып табылады.

Өнімділігі: теннис үстелдерінің 120 сағаттық жалға берілуі.

Өнім: теннис үстелдерін жалға беруді ұсыну жөніндегі қызметтерді көрсету.

Жобаның құны: 1,06 млн. теңге.

Өтелімділік мерзімі: 1,4 жыл.

Жобаның тұжырымдамасы

Жобаның тұжырымдамасы теннис клубын құруды және жабдықталған теннис үстелдерін жалға беруді қарастырады. Клуб жалпы аумағы шамамен 100 шаршы метр жалға алынатын орынжайда орналасады.

Осы бизнес-жоспарда жоспарланған кәсіпорын айналымдарын есепке ала отырып, клуб қызметін жеңілдетілген тәртіптегі жеке кәсіпкерлік шеңберінде жүзеге асыру ұсынылады.

Өнімнің сипаттамасы

Үстел теннисі біздің елімізде көп жылдардан бері кеңінен таралып келеді. Бұл ережелері күрделі емес динамикалық ойын үлкен аумақ пен қымбат жабдықтарды қажет етпейді.

Үстел теннисіне арналған үстелдер үш түрлі болады:

- 1)Кез келген ауа-райына арналған үстелдер ашық алаңқайға орналастыруға арналған, тасымалдауға ыңғайлы, ылғалға шыдамды. Алайда мұндай үстелдер спорттық жарыстарды ұйымдастыруға келмейді, өйткені олардың беткі жабындары жеткілікті дәрежеде секіру деңгейін қамтамасыз ете алмайды;
 - 2)Әуесқойлық деңгейдегі үстелдер кез келген ауа-райына арналған үстелдерге қарағанда ылғалды көтере алмайтындықтан арзандау тұрады. Оларды ғимарат ішінде қолданады. Спорттық жарыстарға арналмаған;
 - 3)Кәсіби теннис үстелдері өзінің ауқымдылығымен және сенімділігімен ерекшеленеді.
- Барлық үстелдер жылжыту ыңғайлы болуы үшін дөңгелектермен жабдықталады.

Жүзеге асыру орындары

Жобаны жүзеге асыру үшін теннис үстелдерін мектептерде, институттарда, үзіліс кезінде қызметкерлердің шаршауын басу мүмкіндігін беру үшін түрлі ұйымдардың холлдарында орналастырған аса тиімді болады. Үстел теннисінің ракеткасын жаңа бастағандар да, тәжірибелі ойыншылар да қуана-қуана қолдарына алады.

Маркетинг жоспары және нарық сараптамасы

Үстел теннисі әуесқойлар арасына да, аталған спорт түрімен шын айналысатын кәсіби ойыншылар арасында да кең танымал ойын болып табылады. Күнімізде мемлекетімізде елдегі спорт түрлерінің дамуын және оның таралуын қолдайтын бірқатар бағдарламалар мен тәсілдер бар. Қазақстан халқы жыл өткен сайын спорттық өмір салтына ықылас білдіруде және спорттың алуан түрлерімен айналысу, оның ішінде үстел теннисімен айналысу сәнге айналып келеді.

Үстел теннисін барлығы дерлік ойнай алады, ол жастар арасында кеңінен таралған. Аталған қызмет түрінің нарығы, мәселен, Қытайдағы, Жапониядағы және Кореядағы сияқты аса дамымаған, сонда да нарықта аталған сегментте қызмет ұсынатын бірқатар ұйымдар бар, олар негізінен ұсақ жеке клубтар болып табылады.

Теннис клубының келушілері – тек өзінің көңілін ойын арқылы көтеруді қалайтындар ғана емес, спорттың осы түріне мән бере қарайтын, дамуға тырысатын, ойынның техникасын жетілдіруге тырысатын энтузиасттар.



Теннис клубтары қатысқандары үшін ойыншылардан ақы алынатын жарыстарды жүйелі түрде ұйымдастырып отырады. Қаржының бір бөлігі жүлде қорына кетсе, екінші бір бөлігі жарысты өткізуге қажетті төрешінің жұмысының ақысына жұмсалады.

Технологиялық үдеріс

Орынжайды жалға алу. Әуесқой теннис клубын (үстелдері орналастыру) ұйымдастыру үшін бәрінен де қаланың сауда-сауықтыру орталықтары ыңғайлы. Олардан жеке орынжайды жалға алуға немесе жеткілікті дәрежеде кең алаңқай болған жағдайда үстелдерді холлда орналастыруға болады. Үстелдерді әкімгер бақылап отырады. Үстел теннисін өз сеансын күтіп отырған кинотеатр көрермендері, немесе балаларын ойын алаңқайына алып келген ата-аналар қуана-қуана ойнайтын болады. Теннис үстелдерін өздерінің күту уақыттарын қысқартуға мәжбүр келушілердің көз алдында болатындай етіп орналастыруға тырысыңыз. Әуесқой үстел теннисі ойынының бағасы тәулігіне 7 200 теңге немесе бір ойын сағаты үшін 300 теңге болады.

Жабдықтар мен саймандар

Кез келген ауа-райына арналған, көше үстелдері.

Ашық аспан аясында немесе ғимарат ішінде үстел теннисін ойнауға арналған.

Дөңгелексіз жиналмалы, кез келген ауа райына арналған теннис үстелі.

Композициялық алюминий үстел тақтайшасы.

Ғимарат ішінде немесе ашық аспан аясында ойнауға арналған.

Үстелдің өлшемдері: 2740 * 1525мм жинақтағы металл торкөзімен бірге.

Құны 50 000 теңгеден басталады.



Әуесқойларға арналған үстелдер.

Жиі қолданылатын теннис үстелі.

Ойын алаңы: 16 мм меламинді жабыны бар.

Көмкермесі: 0,45 мм ПВХ ернеулі.

Жиектемесі: полимерлі жабынды 25 мм болат.

Жиналып қалудан өздігінен кілттенетін механизм.

Өлшемі (халықаралық стандарт): Ұзындығы 274 см,

Ені 152,5 см, Биіктігі 76 см.

Жиналған күйдегі өлшемдері: Ұзындығы 152,5 см, Ені

67 см, Биіктігі 189 см.

Үстелдің салмағы: 63 кг.

Құны 40 000 теңгеден басталады.



Кәсіби теннис үстелдері.

Үстел теннисін ашық аспан аясында немесе ғимарат ішінде ойнауға арналған.

Өлшемдері (халықаралық стандарт): Ұзындығы 274 см, Ені 152,5 см, Биіктігі 76 см.

Бағасы өндіруші еліне қарай қатты өзгеріп отырады.

Құны 75 000 теңгеден басталады.



Жобаны жүзеге асыруға жұмсалатын инвестициялар мен шығындар

Бастапқыда жұмсалатын қаражат төмендегі кестеде келтірілген.

<i>Атауы</i>	<i>Саны</i>	<i>Құны</i>	<i>БАРЛЫҒЫ, теңге</i>
Торкөзді теннис үстелдері, жеткізіп беруімен және қондыруымен бірге	10	80 000	800 000
Шарларымен бірге теннис ракеткалары	20	4 000	80 000
Заңды түрде рәсімдеу	1	30 000	30 000
Басқа да заттар мен жиһаздар	1	150 000	150 000
БАРЛЫҒЫ шығындар			1 060 000

Жабдықтарды, жинақты бөлшектерді, жиһазды сатып алуға және кәсіпорынның рәсімделуіне қажетті бастапқы инвестициялар **1 060 000 теңгені** құрайды.

Сауда орынжайын жалға алу. Жобада қажетті коммуникациялық инфрақұрылымы жүргізілген, атап айтқанда, электр, жылу және су жүйелері жасақталған жалпы аумағы 100 шаршы метр орынжайды жалға алу қарастырылған.

	<i>Аумағы</i>	<i>Бағасы, тг./м2</i>	<i>Барлығы бір айға</i>	<i>Барлығы бір жылға</i>
Орынжайды жалға алу	100	1500	150 000	1 800 000

Қаржылық жоспар

<i>Көрсеткіштер</i>	<i>Бірінші жұмыс жылындағы сомасы, теңге</i>
Табыс (сатылым)	4 320 000
Қызметтердің өзіндік құны (шығындар), барлығы (2 қатар сомасы.)	3 534 896
Оның ішінде:	
Еңбекақы төлеу шығындары (жалдамалы жұмысшылар)	1 200 000
Әлеуметтік қажеттілікке жұмсалатын аударымдар (міндетті зейнетақы жарнасы) (жалдамалы жұмысшылардыкі)	142 896



ОҢТҮСТІК ҚАЗАҚСТАН ОБЛЫСЫ
КӘСІПКЕРЛЕР ПАЛАТАСЫ

Өтелетін аударымдар	212 000
Орынжайды жалға алу	1 800 000
Жарнама	180 000
Жалпы табыс/ шығын (салық салуға дейінгі табыс) (1 қатар – 2қатар)	785 104
Салық төлемдері	129 600
Таза пайда (таза табыс)	655 504

Табыстар. Үстелдер саны 10 дана, күніне орташа жалға алынатын сағат саны: 4 сағат:

Үстелдер саны	10
Жалға алудың орташа саны (сағат)	4
1 айдағы сағат саны	1 200
1 сағат құны	300
Айлық табыс	360 000
Барлық табыс	4 320 000

Персоналға жұмсалатын шығындар. Кәсіпорынның ұйымдастырушылық құрылымы тек клуб әкімгерін ғана қарастырады, екі ауысымды жұмыс болған жағдайда 2 адам қажет болады.

Позициясы	Штаттық бірлік		Міндеті
Әкімгер	2	50 000	- барлық ұйымдастыру мәселелері

Әлеуметтік салық. Жобаның инициаторы өзі үшін екі айлық есептік көрсеткіш мөлшерінде және әр бір қызметкер үшін бір айлық есептік көрсеткіш мөлшерінде әлеуметтік салық төлейді. $(1\ 852 * 2 * 12\ \text{ай} + 1\ 852\ \text{АЕК} * 2\ \text{қызметкер} * 12\ \text{ай}) = 88\ 896$ теңге).

Әлеуметтік аударымдар міндетті зейнетақы жарналарын алып тастағанда жалақы сомасының 5 %-на тең. $(1\ 200\ \text{мың теңге} * (1 - 10\%) * 5\% = 54\ 000)$.

Әлеуметтік салық, теңге	88 896
Әлеуметтік аударымдар, теңге	54 000

Жарнамаға жұмсалатын шығындар. Төменде келтірілген кестеде таза табысты есептеу үшін клубтың бір айдағы шығындары берілген.

Шығындар түрлері	Барлық шығындар, айына теңгемен	Барлық шығындар, 1-ші жылға теңгемен
Амортизация	14 667	176 000
Жарнама	15 000	180 000
Барлығы	29 667	356 000

Амортизациялық аударымдар:

Негізгі қаржы	Баланстық құны	Амортизация мөлшерлемесі	Амортизациялық аударымдар
Жабдықтар	1 060 000	20%	212 000



Бюджетке төленетін салықтар мен төлемдер. Жобаның аясында салық салудың жеңілдетілген жүйесі бойынша табыстың 3% - 129,6 мың теңге (4 320 мың теңге * 3%) көлемінде корпоративті табыс салығы төленетін болады.

Жобаның қаржыландырылуы мен мемлекеттік қолдау шаралары

ЕДБ арқылы несиелендіру. Қаржылық есептер 14% пайыздық мөлшерлеменен, 3 жылда өтеу мерзімімен, жарты жылға мерзімін ұзартып, кейін ай сайынғы төлем жасау шарттарында несие алу қажеттілігін анықтады.

«Жұмыспен қамту – 2020» бағдарламасын жүзеге асыру аясында несиелендіру. Бағдарлама ауылдық жерлердің тұрғындарына арналған өз бизнесін ұйымдастыру үшін бюджеттік қаржы бөлуді қарастырады.



97. ПЕЙНТБОЛ КЛУБЫ



Жоба сауалнамасы:

Инвестициялық жоба нысаны: пейнтбол клубы.

Өнімділігі: Тұрғындарға қызмет көрсету үшін.

Қызмет өнімділігі: Күніне 50 адам

Жоба құны: 12 707 мың теңге.

Өтелу мерзімі: 13 ай.

Жоба тұжырымдамасы

Пайдаға негізделіп таңдалған қызмет түрі – пейнтбол клубы, жұмсалған қаражатқа байланысты барлық инвестициялық шығындарды толығымен жабумен жүзеге асырылатын, бизнес ұйымы ұсынған инвестициялық жоба.

Қызмет көрсетуді сипаттау

Бүкіл әлемде пейнтболды жүз мыңнан астам адам ойнайды. Біздің Республикамызда бұл спорттық ойын 2000-жылдардың басында пайда болды және уақыт өткен сайын қызығушылар саны арта түсуде. Кең нарықта мұндай бизнес ашуға уақыт пен ақша салу неғұрлым дұрыс шешім екенін көрсетеді.

Мұндай қызметті негізгі тұтынушылар бірлескен бизнес болып табылады: кеңсе ұжымы жалықтыратын мейрамхана, театр, қандай да бір клубқа барғаннан гөрі басшыларымен бірге пейнтболда жүгіргенді дұрыс санайды. Аталған бизнес түрінің табыстылығы туралы куәландыру мүмкін болмаса да қазақстандық кеңістіктегі клубтар саны жыл сайын арифметикалық үдеумен өсуде.

Нарық сараптамасы және өнімнің өтімділігі

Ұқсас кәсіпорындардың қызмет көрсетуі қазіргі уақытта халықтың мұқтажығын қамтамасыз ете алмайды. Сондықтан ұсынылған жоба бәсекеге қабілетті және келушілерге жеткілікті шамада шынайы қызмет көрсете алатын мүмкіншілігі бар. Пейнтбол қызметін қажет ететіндер саны жыл сайын арта түсуде.

Жобаны жүзеге асыруға салынатын инвестиция және жұмсалатын қаржы

Жобаға салынатын инвестиция мөлшері және бағыттары, теңгемен

Жобаға салынатын инвестиция мөлшері және бағыттары	Сомасы
Негізгі құрал-жабдықтарды сатып алу	4 141 600
Өндірістік шикізат қоры, материалдар, материал емес активтер және басқа материалды-техникалық қор жасау.	4 800 000
Өндірістік ғимаратты жалға алу, 600м ² (С) классты ғимарат	3 765 600
Барлығы	12 707 200

Өндірістік ғимарат

Хош иістендірігіш сабын дайындау бойынша мини-цех ашу үшін көлемі 600 шаршы м. кем емес өндірістік жер керек болады. Статистикалық агенттіктің мәліметі бойынша Оңтүстік Қазақстан облысындағы «С» классты ғимараттың шаршы метрін жалға алу құны ай сайын орташа 523 теңгені құрайды.



Құрал-жабдықтар

Пейнтбол клубы қызметін ұсыну үшін арнайы киімдер, құралдар және т.б. сатып алуға жұмсалатын қаражат:

Саны, дана	Саны	Бір данасының бағасы(тг.)	Бағасы (тг.)
Пейнтболға арналған компрессор	1	512 600	512 600
Қос термалды сары линзалы, судьялық JT Elite бетпердесі	2	8 500	17 000
Судьялық джерси	2	8 500	17 000
Толық термо ауа 5x5 98 клубқа арналған жиынтығы	4	580 000	2 320 000
Унций СО2 20 баллоны	40	7 500	300 000
Пенополистиролмен қабырға панелі	150	6 500	975 000
Барлығы			4 141 600



Пейнтболға арналған амуниция және жиынтық

Қорлар. Пейнтбол клубы қызметіне ұсынылатын жиынтықты сатып алуға жұмсалатын шығындар:

Атауы	Бағасы, теңге/2000 дана	Айына жұмсалатын қаражат	Жылына жұмсалатын қаражат
Heat Empire пейнтбол шарлары	8 000	50	4 800 000
Барлығы	8 000	50	4 800 000

1-операциялық жылдағы пайда және шығын есебі

Сала атаулары	Барлығы жылына
Қызметгі ақшаға айналдыру	24 000 000
Өндірістік шығындар	4 800 000
Жалпы пайда	19 200 000
Операциялық шығындар жиынтығы	6 887 256
Еңбекақы төлеу	2 400 000
Еңбекақы қорынан төленетін төлем	263 568
Ғимаратты жалға алу	3 765 600



**ОҢТҮСТІК ҚАЗАҚСТАН ОБЛЫСЫ
КӘСІПКЕРЛЕР ПАЛАТАСЫ**

Коммуналдық қызмет	43 928
Негізгі құрал-жабдық өтемділігі	414 160
Операциялық табыс	12 312 744
Бірлескен табыс салығы	720 000
Таза пайда	11 592 744

Сатудан алынған түсім: Пейнтбол клубы қызметін көрсету бағасы (1 адамға) 2 000 теңгені құрайды. Айына орташа есеппен 1 000 адамға қызмет көрсетсе, бір айда 2 000 000 теңгені құрайды. ($2\,000 * 1\,000 * 12 = 24\,000\,000$ теңге)

Тікелей жұмсалатын қаражат. Алғашқы шикізат қоры мен материалдарды сатып алуға жұмсалатын қаражат, теңге:

Тікелей жұмсалатын қаражат (материалдар)

Атауы	Орам бағасы, теңгемен Бір орамда /2000 дана	Ай сайын орамға жұмсалатын шығын	Жылдық шығын
Heat Empire пейнтбол шарлары	8 000	50	4 800 000
Барлығы	8 000	50	4 800 000

Қызметкерлерге жұмсалатын қаражат. Пейнтбол қызметін ұсыну бойынша цехтағы қызметкерлердің қолайлы саны -5 адам.

Қызметкерлерге сипаттама:

Қызметі	Штаттық бірлік	Айлық еңбекақы мөлшері, теңге	Жылдық еңбекақы мөлшері, теңге
Төреші	2	40 000	960 000
Маркетинг жөніндегі менеджер	1	40 000	480 000
Жұмысшы	2	40 000	960 000
Барлығы	5		2 400 000

Еңбекақы төлеу қорынан төленетін төлем, салық және бюджетке төлем. Өз әрекеті барысында цех пейнтбол клубы қызметін ұсыну бойынша еңбекақы төлеу қорынан ($((2\,400\,000 - (10\% \text{ ОПВ})) * 0,05 = 108$ мың теңге) көлемінде әлеуметтік салық төлейді, ақша шығару және басқа бюджетке бөлінген салық ($5 * \text{АЕК}) + (2 * \text{АЕК}) * 12$ ай = 155,568 мың теңге).

Бірлескен табыс салығы жеңілдетілген салық салу жүйесімен жалпы жылдық айналымының 3 % бойынша ($24\,000$ мың теңге * 3% = 720 мың теңге) төленетін болады

Ғимаратты жалға алу. Өндірістік ғимаратты алу үшін 600 м² (600 шаршы м * 523 теңге * 12 ай = 3 765 000 теңге) қажет.

Коммуналдық шығындар және жылыту. Коммуналдық шығындар кәріз, жылыту жүйесі, құрал-жабдықтарға кететін электр энергиясы, ауыз су т.б. қамтиды және жылына 43 928 теңгені құрайды:

Жұмсалатын қаражат саласы	Шығын көлемі	Өлшем бірлік	Бірлік/теңге	Бағасы
Электр энергиясы	40	кВт/сағ.	16,97	8 146
Сумен жабдықтау	10	м ³	131,52	15 782
Жылыту (20 шаршы м., 5 айға)	20	м ²	200,00	20 000
Барлығы				43 928

Негізгі құралдар амортизациясы. Пейнтбол клубы қызметін ұсынудағы әрекет барысында цехтың негізгі құралдарының тозуы (10%) ($4\,141\,600 * 0,1 = 414$ мың теңге).



Жобаны қаржыландыру

Егер сізде меншікті қаражат болмай, бірақ жеке бизнес ашуға деген ниет болса, қосымша капитал тартудың бірнеше нұсқалары бар. Қаржыландыру нұсқалары:

ЕДБ арқылы несиелендіру. Қаржылық есептер 14% пайыздық мөлшерлеменен, 18 айда өтеу мерзімімен, жарты жылға мерзімін ұзартып, кейін ай сайынғы төлем жасау шарттарында несие алу қажеттілігін анықтады.

«Жұмыспен қамту – 2020» бағдарламасын жүзеге асыру аясында несиелендіру. Бағдарлама ауылдық жерлердің тұрғындарына арналған өз бизнесін ұйымдастыру үшін бюджеттік қаржы бөлуді қарастырады.



98.КИІМДІ ТІГУ ЖӘНЕ ПІШУ ШЕБЕРХАНАСЫН АШУ



Жобаның анкетасы:

Инвестициялық жоба мақсаты: орта деңгейдегі кіріс әкелетін, көпшілік келушілерге арналған киім тігу мен пішу қызметін ұсыну және шеберхана ашу.

Өнімділігі:

- Киімді пішу және жөндеу – 600 тапсырыс;
- Дайын киімдерді тігу – 360 тапсырыс;
- Перде тігу, пішу және басқа да жұмыстар – 180 тапсырыс.

Қызметі: киім және перде тігу, жөндеу шеберханасы.

Жобаның жалпы құны: 2 600 000 теңге.

Өтелімділік мерзімі: 1,6 жыл.

Жобаның тұжырымдамасы

Бұл тұжырымдама киім тігу және жөндеу шеберханасын ашу барысын сипаттайды. Бастаушы кәсіпкер көмегімен нарықта киім тігу және жөндеу қызметін ұсыну бойынша осы жобаның бизнес-жоспарының құрылымы жасалған. Осы бизнес-жоспарда сипатталған даму сценарийі ұсыныс сипатына ие және жалғыз деп қарастырыла алмайды. Жобада материалдарды, жабдықтарды алуға, орынжайды жалға алуға және персоналдың еңбекақысына жұмсалатын максималды шығындар қарастырылған. Шынайы шарттарда әрбір меншік иесі оларды өз қалауына қарай оңтайландыра алады.

Көрсетілетін қызметтердің сипаттамасы

Ателье тапсырыс қабылдауды және одан ары клиенттердің тапсырыстары бойынша дайын киім тігуді, сондай-ақ, қосымша киімді қайта қалпына келтіру, қиыстырып келтіру және жөндеу жұмыстарын жүзеге асырады деп жоспарланған.

Дайын өнімді сату мен қызметтерді ұсынуды өз тапсырыс қабылдау пункті арқылы жүзеге асыру жоспарлануда. Сонымен қатар, ірі сауда орталықтарында тапсырыс қабылдау пунктін (немесе осындай бірнеше пунктті) орналастыру арқылы қосымша клиенттерді тарту жоспарға енгізілген.

Нарық сараптамасы және маркетингтік стратегия

Бүгінгі таңда киім жөндеу және тігу қызметтерін Қазақстанда ательелер, сондай-ақ, көптеген шеберханалар ұсынып отыр.

Ательелер мен жөндеу шеберханалары ұсынатын негізгі қызметтер түрі қатарында мыналарды атауға болады:

- Киімді жөндеу** (адамның дене бітіміне қарай қиыстыру, сыдырманы ауыстыру, астарын ауыстыру, жағасын жөндеу, жамау тігу, торлап тігу, т.б.)
- Киім тігу** (сыртқы киім тігу, тері киімдерін тігу және басқалары)
- Тері ательесі** (тондарды өзгертіп пішу, дене бітіміне қарай қиыстыру, жағасын ауыстыру, тонның төменгі жағын қайта қалпына келтіру, ұзындығын өзгерту және басқалары)
- Тері бұйымдарын жөндеу** (сыдырмасын ауыстыру, қиылған жерлерін жою, дене бітіміне қарай қиыстыру және басқалары)

Аталған қызмет түрлері нарығы тиісінше, халық санының артуымен және халықтың табыс көлемінің артуымен бірге өсіп, дамып отырады.

Ательелердің қызмет нарығы көлемінің жыл сайынғы өсімі 10%-дан аса көлемді құрайды. Бұл нарықтың жеткілікті дәрежеде сегменттелгенін, бір ательелердің тек киім тігуде маманданып, екінші бірілерінің жөндеуде, ал басқаларының жоғары сұранысқа ие барлық қызмет түрлерін көрсететіндігін атап өткен жөн. Бүгінгі таңда шарттарында дәл сол жөндеу қызметтері көбірек сұранысқа ие. Сонымен қатар, перделер, төсек жапқыштар және басқа да тоқыма бұйымдарын тігу бағыты да айтарлықтай сұранысқа ие және табысты болып табылады, сондықтан толық қызмет спектрін көрсету ұсынылады.

Жобаның сәттілік деңгейі жеткілікті дәрежеде жоғары деп бағаланады, өйткені кез келген елді мекенде



дерлік ательенің ықтимал тұтынушылары болуға даяр адамдардың пайызы айтарлықтай жоғары болып табылады.

Өндірістік жоспар

Ательені ашудағы алғашқы қадам орынжайды іздеу болып табылады. Ательені әдетте ғимараттардың бірінші қабаттарында немесе сауда орталықтарында орналастырады. Орынжайды іздеу кезінде екі нұсқа мүмкін: біріншісі – тапсырыс қабылдау мен тігін цехын біріктіру; екіншісі – тігін цехын тұрғылықты аумақтан тыс орналастырып, тапсырыс қабылдау пунктін тікелей адамдардың көп шоғырланатын жерінде ұйымдастыру. Тиімді нұсқасы – тапсырыс қабылдау пунктін алушылар көп келетін сауда орталықтарында ұйымдастыру.

Бірінші жағдайда жалға алу шығындары жоғары болады, өйткені, тігін цехы айтарлықтай үлкен орынжайды алатыны белгілі. Екінші жағдайда жалға алу бағасы төмен болады, оның үстіне сіздің клиенттеріңіздің қатарына сауда орталықтарында сатылатын қалыпты өлшемдегі киімдерді адамдардың дене бітіміне қарай қиыстыру қажет болатындар да қосылуы мүмкін.

Келесі қадам тігін жабдықтарын сатып алу болып табылады. Тігін ательесіне арналған негізгі жабдықтар – түрлі мақсатта қолданылатын тігін машиналары: астарлап тігетін, тура тігісті, трикотаж материалдарына арналған, тері илеуші, немесе көпфункционалды тігін машинасы мен көпоперациялы тігін станогы. Сонымен бірге қажетті заттар: әдіптеу сайманы, бу генераторы, орындықтар, айна, жарық құрылғылары, манекен, әкімгердің жұмыс орнына арналған үстел.

Келесі кезең – персоналды іріктеу. Ателье үшін қажетті минималды штат – тапсырысты қабылдаушы, сәнгер-дизайнер және киім жөндеу және тігу шебері. Цехқа жұмыс тәжірибесі мол шеберлерді алған жөн, ал тапсырыс қабылдаушы өлшемдерді дұрыс ала алатын болуы қажет. Персоналды таныстардың арасынан, достарыңыздың ұсыныстары бойынша, ғаламтор сайттарынан немесе жұмысқа орналастыру агенттіктері арқылы іріктеуге болады. Келісімшарт жасау кезінде міндетті түрде тігіншінің материалдық жауапкершіліктерін түсіндіріңіз, өйткені, тұтынушылар жөндеуге өте қымбат заттарды және тігу үшін қымбат материалдарды алып келеді. Егер де тігінші тәжірибесіз болса, тіпті, одан да сорақысы, ықылассыз болса, онда ол бұзылған зат үшін жауапкершілікті толығымен өз мойнына алуы тиіс.

Тұрғын ауданда орналасқан ательенің жарнамасы ашық әрі көрнекі маңдайшаны орнату және үйлердің кіреберістерінде мен аялдамаларда хабарландыру жапсыру арқылы жүзеге асырылуы тиіс.

Ұйымдастырушылық-құқықтық нысаны – жеке кәсіпкер. Бизнесті жүргізудің мұндай нысанын таңдаудың негіздемесі қызметтің түпкі тұтынушылары жеке тұлғалар болып табылатындығы. Тиісінше, бұл салықтарды қысқартуға және қойма мен бухгалтерлік есептерді жүргізуді жеңілдетеді.

Инвестициялық жоспар

Атауы	саны	бағасы	барлығы
Тігін машиналары	5	150 000	750 000
Құрал-сайман, жиһаз	1	600 000	600 000
Ғимаратты жалға алу	12	60 000	720 000
Жарнама	1	50 000	50 000
Шығыс материалдары	1	75 000	75 000
Зандық рәсімдеу	1	15 000	15 000
Айына жұмсалатын қаржы		390 000	390000
БАРЛЫҒЫ			2 600 000

Қаржылық жоспар

Жылына жұмсалатын шығын және кіріс есебінің болжамы:

Сала атаулары	Жылына , теңгемен
Қызмет көрсетуден түсетін табыс	6 420 000
Қызметтің өзіндік құны (шығындар):	4 729 944
<i>Шығыс материалдары, құрал-саймандарды жөндеу</i>	240 000
<i>Еңбекақы төлеу шығындары (жалдамалы жұмысшыларға)</i>	3 480 000



ОҢТҮСТІК ҚАЗАҚСТАН ОБЛЫСЫ
КӘСІПКЕРЛЕР ПАЛАТАСЫ

Еңбекақыдан бөлінетін әлеуметтік төлем (5%)	289 944
Ғимаратты жалға алу	720 000
Жалпы пайда	1 690 056
Салық төлеу	192 600
Таза пайда (таза табыс)	1 497 456

Өнімді таратудан түсетін табыс

Ательенің табысы келесі қызметтерді ұсынудан тұрады: киімді қиыстырып тігу, жөндеу және қайта өңдеу, дайын киімдер мен перделерді тігу, басқа да қызмет түрлері.

Киімді қиыстырып тігу мен жөндеу бойынша тапсырыстың орташа саны күніне 10 тапсырысты құрайды, әр бір тапсырыстың орташа құны 2000 теңге. Киімді тігу бағасы әр түрлі болуы мүмкін, бұл қызметкерлердің шеберлігі мен мақсатты аудиторияның табыс деңгейіне байланысты болады, бұл орташа есеппен – бір тапсырыс үшін 12 000 теңге болады.

Атауы	Ай сайынғы тапсырыстың орташа мөлшері	Тапсырыстың орташа құны	Айлық кіріс	1-жылғы нәтиже
Киімді қиыстырып тігу және жөндеу	50	2 000	100 000	1 200 000
Дайын киімдерді тігу	30	12 000	360 000	4 320 000
Перделерді тігу, қиыстыру және басқа да жұмыстар	15	5 000	75 000	900 000
БАРЛЫҒЫ (теңге)			535 000	6 420 000

Сауда орнын жалға алу

Осы инвестициялық жобаның шеңберінде тұрғын үйдің бірінші қабатында орналасқан аумағы 40 шаршы метрден көп емес, кішігірім тұрғын орнын жалға алу жоспарланып отыр.

	Аумағы	Бағасы, тг./м2	Айына барлығы	Жылына барлығы
Тұрғын үйдің бірінші қабатындағы орынжай	40	1500	60 000	720 000

Шығын материалдары. Жіптер, аспаптар, маталар және ательеге арналған жабдықтарды жөндеу – жылына 20 мың теңге. Жылына : 12 ай * 20 000 теңге = 240 000 теңге

Еңбекақы төлеу

Шеберханаға қажетті ең аз штат – тапсырыс қабылдаушы, сәнгер-дизайнер, киімді жөндеу және тігу шебері.

Атауы	Саны	Еңбекақы	Қызметкерлерге ай сайын жұмсалатын қаражат жиыны	Жылдық жиынтық
Тігінші	2	50 000	100 000	1 200 000
Тапсырыстарды қабылдаушы-өлшеуші	1	40 000	40 000	480 000
Сәнгер -дизайнер	1	150 000	150 000	1 800 000
Барлығы	4		290 000	3 480 000

Әлеуметтік салық



**ОҢТҮСТІК ҚАЗАҚСТАН ОБЛЫСЫ
КӘСІПКЕРЛЕР ПАЛАТАСЫ**

Жобаның инициаторы өзі үшін екі айлық есептік көрсеткіш көлемінде және әр бір қызметкер үшін бір айлық есептік көрсеткіш көлемінде әлеуметтік салық төлейді ($1\,852 \text{ теңге АЕК} * 2 * 12 \text{ ай} + 1\,852 \text{ теңге АЕК} * 4 \text{ қызметкер} * 12 \text{ ай} = 133\,344 \text{ теңге}$).

Әлеуметтік аударымдар міндетті зейнетақы жарналарын алып тастағандағы еңбекақы сомасының 5 %-на тең ($3\,480 \text{ мың теңге} * (1-10%) * 5\% = 156\,600 \text{ теңге}$).

Әлеуметтік салық, теңге	133 344
Әлеуметтік төлем, теңге	156 600

Бюджетке төленетін салықтар мен төлемдер.

Жоба аясында салық салудың жеңілдетілген жүйесі бойынша корпоративті табыс салығы төленетін болады, табыстың 3% мөлшерінде - 192 600 теңге ($6\,420\,000 \text{ теңге} * 3\%$)

Жобаны қаржыландыру және мемлекеттік қолдау шарасы

ЕДБ арқылы несиелендіру. Қаржылық есеп қарыз қажеттілігін 14 % пайыздық мөлшерлеменен, өтеу мерзімі 72 ай, жарты жылға ұзартып, сонан соң тұрақты ай сайынғы төлеуді қарастырады.

«Жұмыспен қамту – 2020» бағдарламасын жүзеге асыру аясында несиелендіру. Бағдарламада жеке бизнесті ұйымдастыруға бюджеттік қаражатты бөлу қарастырылған.



99. ЖОЛ ЖАҒАСЫНДА КАФЕНІ АШУ



Жобаның анкетасы:

Инвестициялық жобаның мақсаты: Алматы-Шымкент тас жолы бойында кафе ашуды ұйымдастыруды қарастырады.

Өнімділігі: жылына 8 400 келуші.

Өнімі/Қызметі: қоғамдық тамақтандыру.

Жобаның құны: 13,3 млн. теңге.

Өтелімділік мерзімі: 2,5 жыл.

Жобаның тұжырымдамасы

Жобаның тұжырымдамасы Алматы-Шымкент тас жолы бойында жол жиегіндегі қызмет пунктін ұйымдастыруды қарастырады. Жол жиегіндегі қызмет пункті кафені, дүкенді, жеңіл және жүк көліктеріне арналған автотұрақты қамтиды. Пункт коммуникацияны жүргізу мен жұмыс күшін тартуға ыңғайлы болуы үшін елді мекендердің біріне жақын, бірақ осылайша тұтынушылар ретінде бағыттық автобустардың жолаушыларын тарту мақсатында қалалардан алыс қашықтықта ашылатын болады.

Өнімнің сипаттамасы

Жол бойындағы қызмет көрсету пункті кафені, дүкенді, жеңіл және жүк көліктеріне арналған автотұрақты қамтиды. Автокөлікті орналастыру үшін 12 жүк және 15 жеңіл автомобильге арналған, қоршалған және бейнебақылау орнатылған, күзетпен қорғалатын автотұрақ ұйымдастырылады. Кафе тек жеке көлігінде келе жатқан өткен-кеткен жүргізушілер мен жолаушыларға ғана емес, алыс қашықтыққа жол тартқан бағыттық автобустарға да қызмет көрсетеді. Кафенің жанындағы дүкен халық тұтынатын азық-түлік өнімдерін, сусындар мен тауарларды сататын болады.

Жүзеге асыру орны

Мүмкіндігінше жол бойында қызмет көрсету пунктін Алматы-Шымкент тас жолындағы жанармай құю бекетіне жақын немесе сол бекеттің өзінде орналастыру ұсынылады.

Маркетинг жоспары және нарық сараптамасы

Мемлекет дамуының басым бағыттарының бірі бүгінгі даму сатысында автомобиль жолдарының құрылысы мен оларды күрделі жөндеуден өткізу болып табылады. Бүгінгі таңда құрылысы жүріп жатқан жаңа «Батыс Еуропа – Батыс Қытай» халықаралық транспорт дәлізі түрлі бағыттағы салалардың дамуында бастапқы нүкте болады. Қазақстандағы халықтың төменгі деңгейде шоғырлануын және көршілес елді мекендердің бір-бірінен алшақ орналасуын ескере келе, тас жолдары бойында қызмет көрсету пункттерін ашу алыс жолға шыққан жүргізушілер мен жолаушыларға демалу, тамақтану және көлік құралдарын жөндеу үшін қосымша мүмкіндік болып табылады.

Бизнестің мұндай түрі Батыс Еуропа елдерінде кеңінен таралған және әдеттегіше жанар май құю бекеттерімен бірлестірілген. Сондықтан халықаралық маңызға ие тас жолы бойында осы тектес пункттерді ашу өте өзекті үрдіс болып табылады.

Осы жобаның жүзеге асырылуын автокөлік иелеріне осындай қызметтерді ұсыну мүмкіндігі қосымша табыс көзін алып келетін жанармай құю бекеттерінің қожайындарына ұсынуға болады.

Жол бойындағы қызмет көрсету пункттерінің орналасу орнын дұрыс таңдау оның тиімділігінің кепілі болады.

Технологиялық үрдіс



Орналасу жері. Жол бойында қызмет көрсетудің болжамды пунктін коммуникациялық жүйелерді жүргізу мен жұмыс күшін тартудың ыңғайлы болуы мақсатында Шымкент қаласының елді мекендерінің біріне жақын орналастыру, бірақ, тұтынушылар ретінде бағыттық автобустардың жолаушыларын тарту үшін алысырақ қашықтықта орналастыру жоспарланып отыр. Мүмкіндігінше жол бойында қызмет көрсету пунктін жанармай құю бекетіне жақынырақ, немесе сол бекеттің жанынан ашу ұсынылады. Жол бойында қызмет көрсету пунктіне бөлінетін жер телімінің аумағы шамамен 1.000 шаршы метрді құрайды. Жол бойында қызмет көрсету пунктінің құрылысы салынатын жер не сатылып алынады, не ұзақ мерзімді пайдалану үшін жалға алынады.

Ғимараттар мен құрылыстар. Жол бойында қызмет көрсету пунктінің құрылымына келесі нысандар кіретін болады:

- ✓ Ас мәзірінде таңғы, түскі және кешкі ас болатын кафе.
- ✓ Азық-түлік өнімдерін, сусындарды және халық тұтынатын тауарларды сататын дүкен.
- ✓ 15 жүк көлігіне және 12 жеңіл автокөлікке арналған бейнебақылаудағы қоршалған автотұрақ.

Жабдықтар мен құрал-саймандар. Ғимаратты салудан және жол бойында қызмет көрсету пунктінің аумағын жабдықтаудан бұрын құрылыс салынатын орыды алдын-ала дайындау мен тазалау қарастырылған.

Электрмен жабдықтау. Жол бойында қызмет көрсету пунктінің аумағы орталық электр жүйесінен тартылған электр энергиясымен қамсыздандырылады.

Сумен жабдықтау. Жол бойында қызмет көрсету пунктінің аумағында су сорғыш құрылғысының көмегімен тұтыну нүктелеріне жеткізіліп отыратын ұнғыма қазылатын болады.

Байланыс. Байланыспен қамтамасыз ету үшін жол бойындағы қызмет көрсету пунктінің Beeline немесе Kcell ұялы байланыс операторының қызмет көрсету аясында болуы жетіп жатыр.

Жобаны жүзеге асыруға жұмсалатын инвестициялар мен қаржы

Жоба бойынша жалпы инвестициялық шығындар мыналарды қамтиды:

Шығындардың атауы	Шығындар, тг.
Жер, ғимараттар мен құрылыстар	12 200 000
Кафе және дүкен	12 000 000
Автотұрақ күзеті пункті	200 000
Кафе мен дүкеннің жабдыктандырылуы	750 000
Асүйге арналған жабдықтар	250 000
Залға арналған жабдықтар	300 000
Дүкенге арналған жабдықтар	200 000
Коммуникациялар	250 000
Жарнама	150 000
БАРЛЫҒЫ	13 350 000

Жер телімін сатып алуға, құрылысқа, жабдықтарды, шығын материалдарын, жиһаздарды алуға, жарнамаға жұмсалатын бастапқы инвестициялар **13 350 000 теңгені** құрайды.

Қаржылық жоспар

Көрсеткіштер	Қызмет етудің 1-ші жылындағы сомасы, теңгемен
Пайда (сатылымдар)	6 820 000
Қызметтердің өзіндік құны (шығындар), барлығы (2 тармақтың сомасы.)	1 564 640
Оның ішінде:	
Еңбекақы төлемдері шығыны (жалдамалы жұмысшыларға)	720 000
Әлеуметтік қажеттіліктер аударымдары (міндетті зейнетақы жарнасы) (жалдамалы жұмысшылар)	254 640



ОҢТҮСТІК ҚАЗАҚСТАН ОБЛЫСЫ
КӘСІПКЕРЛЕР ПАЛАТАСЫ

Тасымалдау және басқару шығындары	200 000
Коммуналдық төлемдер	240 000
Жарнама	150 000
Жалпы табыс/ шығын (салық салуға дейінгі табыс) (1тармақ –2тармақ)	5 255 360
Салық төлемдері	204 600
Таза пайда (таза табыс)	5 050 760

Өнімді таратудан түсетін табыстар. Кестеде берілген кафе мен дүкеннен түскен түсімдер оларды өндіруге және алуға кеткен шығындарды алып тастағандағы таза табысты қамтиды. Сату бағдарламаларын есептеу кезінде құнсызданумен байланысты бағаның өсуі өндіріс шығындарынан көрініс табатындықтан құнсыздану ескерілген жоқ.

Атауы	1-ші жылдағы тапсырыстың орташа саны	Қызметтің орташа құны	Барлығы, 1-ші жылдағы
Келушілерді тамақтандыру	8 400	500	4 200 000
Дүкеннен түсетін түсімдер (өзіндік құнын алып тастағанда)	8 000	275	2 200 000
Түнгі автотұрақ	1400	300	420 000
БАРЛЫҒЫ	теңге		6 820 000

Қызметкерлер штаты

Кәсіпорынның ұйымдастырушылық құрылымы келесі негізгі ұйымдастыру бірліктерінен тұрады:

- ✓ Әкімгер, оның міндеттеріне қонақтарды қарсы алу, үстелдерге жайғастыру, қызмет көрсету персоналының жұмысын бақылау кіреді.
- ✓ Бухгалтер, кәсіпорынның бухгалтерлік және салықтық есептерін жүргізеді.
- ✓ Аспаз.
- ✓ Күзетші, оның қызметіне автотұрақты, жол бойында қызмет көрсету пункті аумағын күзету, қысқы уақытта жылу жүйесінің жұмыс істеп тұруын қамтамасыз ету жатады.
- ✓ қызметшілер: кафе мен аумақты тазалау.
- ✓ Сатушы.

Қызмет көрсету персоналына жұмсалатын шығындар кафенің келушілері тарапынан қызмет көрсетуге төленетін % пайыздан босатылатындықтан, қызметтердің өзіндік құнының есебіне кірмейді. Штаттық кестенің жобасы төмендегі кестеде келтірілген:

Атауы	Саны	Ай сайынғы еңбекақы	Бр жылдағы персонал шығындарының барлығы
Әкімгер	1	60 000	720 000
Қызмет көрсетуші персонал, оның ішінде:	7		
Аспаз	2	45 000	1 080 000
Даяшылар	2	40 000	960 000
Күзетші	1	40 000	480 000
Сатушы	1	40 000	480 000
Тазалаушы	1	30 000	360 000
БАРЛЫҒЫ	8		4 080 000



Құрылыс және жабдықтау шығындары. Жол бойында қызмет көрсету пунктін ашуға арналған негізгі шығын түрлері келесі көрсеткіштерді қамтиды:

Шығындардың атауы	Шығындар, тнг.
Жерді сатып алу және құрылыс алаңын дайындау	600 000
Ғимаратты дайын күйге дейін салу	11 600 000
Асүйге арналған жабдықтар, оның ішінде: газ плиталары, тоңазытқыштар, жуғыштар, жиһаздар, ыдыс-аяқ, т.б.	250 000
Залға арналған жабдықтар, оның ішінде: жиһаз, безендіру, ыдым-аяқ, т.б.	300 000
Дүкенге арналған жабдықтар, оның ішінде: Жиһаз, сөрелер, стеллаждар, тоңазытқыштар, т.б.	200 000
БАРЛЫҒЫ	12 950 000

Әлеуметтік салық

Жобаның инициаторы өзі үшін екі айлық есептік көрсеткіш мөлшерінде және әр бір қызметкер үшін бір айлық есептік көрсеткіш мөлшерінде әлеуметтік салық төлейді ($1\ 852$ теңге АЕК * 2 * 12 ай + $1\ 852$ теңге АЕК * 8 қызметкер 12 ай = $222\ 240$ теңге).

Әлеуметтік аударымдар міндетті зейнетақы жарналарын алып тастағандағы жалақы сомасының 5% -на тең. (720 мың теңге * $(1-10\%)*5\%=32\ 400$ теңге).

Әлеуметтік салық, теңге	222 240
Әлеуметтік аударымдар, теңге	32 400

Бюджетке төленетін салықтар мен төлемдер. Жобаның аясында салық салудың жеңілдетілген жүйесі бойынша корпоративтік табыс салығы төленетін болады, табыстың 3% -ы - $204,6$ теңге ($6,8$ млн. теңге * 3%).

Жобаның қаржыландырылуы мен мемлекеттік қолдау шаралары

ЕДБ арқылы несиелендіру. Қаржылық есептер 14% пайыздық мөлшерлеменен, 3 жылда өтеу мерзімімен, жарты жылға мерзімін ұзартып, кейін ай сайынғы төлем жасау шарттарында несие алу қажеттілігін анықтады.

«Жұмыспен қамту – 2020» бағдарламасын жүзеге асыру аясында несиелендіру. Бағдарлама ауылдық жерлердің тұрғындарына арналған өз бизнесін ұйымдастыру үшін бюджеттік қаржы бөлуді қарастырады.



100.ФИТНЕС КЛУБЫ



Жоба анкетасы:

Инвестициялық жобаның мақсаты: фитнес клуб және тренажер залының ашылуы.

Өнім/Қызметтер: фитнес

Жобаның құны: 5 700 мың теңге.

Өтелу мерзімі: 2 жыл.

Жобаның тұжырымдамасы

Жобаның тұжырымдамасында ОҚО-да фитнес клубтың ашылуы қамтылған. Бұл клубқа келушілердің мақсатты тобын 14 және 60 жас аралығындағы үлкендер мен жастар құрайды. Клуб жалға алынған залда орналыстырылады.

Қазіргі бизнес жоспардың өндіріс айналымын ескере отырып, жеке кәсіпкердің қызметін жеңілдетілген түрде іске асыру ұсынылады.

Тап осы бизнес жоспар басшылықтың іске көшуінің ең соңғы нұсқасы емес. Осындай бизнес идеялардың дамуы потенциалды мүмкіндікті көрсетеді. Өндірістің қызмет көрсету жоспарында бәсекелестік басымдылықты және сатып алынатын спорттық жабдықтар мен бұйымдардың айқын ерекшеліктерін барынша ашып көрсету керек.

Өнім (Қызмет көрсету) сипаттамасы

Дене шынықтыру және сауықтыру -қазіргі таңда қызмет көрсету салаларының ерекше түріне айналған. Соңғы уақыттарда халықтың денсаулықты жақсарту мәселесінде көп қажеттіліктер туындауда, оған қоса оның әлеуметтік маңызы да зор. Осыған орай, спорттық қызмет көрсету кешендерінде ақылы қызмет саласының рөлі зор. Сондықтан да ақылы қызмет көрсету саласының сапасын арттыру да көзделген.

Халыққа ақылы қызмет көрсету саласы - дене шынықтыру және спорт, денсаулықты нығайту және сақтау, жұмысқа жарамдылықты арттыру, салауатты өмір салтын қалыптастыру, спорттық жабдықтар және басқа да сауықтыру мақсатында қолданылатын объектілерге бағытталған.

Ақылы спорттық қызмет көрсету құрылымының келешегі өте зор. Қазіргі таңда ақылы қызмет көрсету саласының үлесі дамуда. Оның бірден бір себебі әр түрлі бағадағы қызмет түрлерін ұсыну болып табылады.

Маркетинг стратегиясы

Заманауи компаниялардың қызмет көрсету саласы аясындағы бірден бір жетістікке жетуі қызмет көрсету сапасында болып табылады. Нарықтағы бәсекенің нығаюына байланысты қай компанияда қызмет көрсету деңгейі жоғары болса клиент сол компанияны тандайды.

Клубтың қызмет көрсету сапасына ерекше көңіл аудару ұйғарылған. Ең әуелі әр клиентке дара тіл табу, шағымдар мен ұсыныстардың (дара тіл табысу, сауалнама жүргізу) бірі қалмастан түгел қарау және қызметкерлер құрамының клиенттермен жайдары және биязы болуы.

Клубтың ашылуынан 1 ай бұрын жарнама компаниясы өз бастамасын жүзеге асырады. Ең алдымен Интернетте жеке web-қор ашылады, оған қоса, бұқаралық ақпарат құралдарына және клуб орналасқан ауданда жарық арқылы көрсетілетін жарнамалар таратылады.

Сонымен қатар спорттық дүкендерді де ынтымақтастыққа тарту мүмкіндігі де қарастырылған. Нұсқа ретінде келесі үлгі жоспарда бар. Мәселен, егер спорттық бір бұйымды сатып алған адамның қапшығына сол спорт клубтың реквизиттері және жеңілдік көрсетілген карточка салынады. Әр келушіге карточка, жеңілдіктер және бонустық шегерім жүйесін енгізу жоспарланған.

Технологиялық үдеріс



**ОҢТҮСТІК ҚАЗАҚСТАН ОБЛЫСЫ
КӘСІПКЕРЛЕР ПАЛАТАСЫ**

Спорт техникасын түсінген спортшыға қандай да бір спорттық жабдықты дұрыс қолдану және жылжыту қиынға соқпайды. Жаттығу техникасын және жабдықтарды қолдана білу – бұлшық еттің дұрыс жетілуінің іргетасы болып табылады. Әр келушіге нұсқаушы 1 ай алдын ала жаттығу бағдарламасын жазып береді. Оған қоса жаттығу бағдарламасы өз нәтижесін беріп жатса, нұсқаушы қосымша тузетулер енгізуі мүмкін. Клубтағы жаттықтыру схемасы. Келушілер (алғашқы топтар) бірінші 15-30 минут дене ширату және кардио жаттығуларын жасайды. Ал қалған уақыттарда тек нұсқаушымен бірге жұмыс жасайды.

Жабдықтар және бұйымдар (техника)

Жобаның жүзеге асуы нәтижесінде төменде көрсетілген жабдықтар алынатын болады:

Шығындардың атауы	Саны	Өлшеу бірлігі	Бағасы	Сома
Велотренажер	3	дана	90 000	270 000
Спорттық жүгіретін жол	3	дана	250 000	750 000
Кеуде машинасы	2	дана	180 000	360 000
Атлетикалық жаттығу құрылғысы	1	дана	750 000	750 000
Аяқ арқылы сығымдап көтеру білдегі	1	дана	300 000	300 000
Тұжырылатын отырғыш	1	дана	55 000	55 000
Гантельдер тіреуі	1	дана	60 000	60 000
Көлденең вело-эргометр	1	дана	360 000	360 000
Эллипстік жаттығу құрылғысы	1	дана	500 000	500 000
Құрама білдек	1	дана	400 000	400 000
Барлығы				3 805 000

Бірінші операциялық жылдың кіріс және шығыс есебі

Салалардың атауы	Жылына, теңге
Өткізуден алынған түсім қызметі	10 800 000
Барлық жедел және тікелей шығыстар	7 681 396
<i>Еңбекақы</i>	<i>2 400 000</i>
<i>Еңбекақы төлеу қорынан аударым</i>	<i>208 896</i>
<i>Ғимараттың жалға берілуі</i>	<i>3 600 000</i>
<i>Жарнама</i>	<i>300 000</i>
<i>Тазартқыш құралдары</i>	<i>72 000</i>
<i>Тұрмыстық қызметтер</i>	<i>720 000</i>
<i>Негізгі құрал-жабдық өтемпұлы</i>	<i>380 500</i>
Операциялық кіріс	3 118 604
Корпоративтік табыс салығы	324 000
Таза кіріс	2 794 604

Өткізуден алынған түсім қызметі

Атауы	Келушілер саны	Бағасы	1 айдағы сома	1 жылдағы сома
Зал келушілері (абонент)	90	10 000	900 000	10 800 000



Жедел және тікелей шығыстар

Атауы	1 айдағы сома KZT	1 жылдағы сома KZT
<i>Гимараттың жалға берілуі</i>	300 000	3 600 000
Тұрмыстық және байланыс шығындары	60 000	720 000
Жарнама	25 000	300 000
Тазартқыш құралдар	6 000	72 000
Барлығы		4 692 000

Еңбекақы төлеу:

Қызмет атаулары	Саны	Барлығы айына	Барлығы жылына
Нұсқаушы	2	120 000	1 440 000
Сыпырушы	2	40 000	960 000
Барлығы	4	200 000	2 400 000

Әлеуметтік салық. Жоба бастамашысы өзі үшін екі айлық есептік көрсеткіш және әрбір қызметкер үшін бір айлық есептік көрсеткіш мөлшерінде әлеуметтік салық төлейді ($1\ 852 \cdot 2 + 1\ 852 \text{ АЕК} \cdot 4$ қызметкер = 88, 896 теңге). Міндетті зейнетақы жарналарын қоспағанда ($2\ 400\ 000$ теңге * $(1-10\%)$ * 5% = 120 мың теңге), әлеуметтік аударымдар еңбекақы сомасының 5%-ына тең.

Әлеуметтік салық, теңге	88 896
Әлеуметтік аударымдар, теңге	120 000

Негізгі құрал-жабдық өтемі: $3\ 805\ 000$ теңге * 10% = $308\ 500$ теңге.

Корпоративтік табыс салығы: $10\ 800\ 000$ (Өткізуден алынған түсім қызметі) * 3% = $324\ 000$ теңге

Есептеудің негізгі нұсқасы өндірістік өнім көлемінің өзгерісін қамтымайды. Жоспарлы сатылым көрсеткішін есептеу барысында өндірістік өнімнің тиянақталған бағалары да ескерілді.

Жобаның қаржыландырылуы.

Егер сізде меншікті қаражат болмаған жағдайда да өзіңіздің жеке ісіңізді ашуға қатты ынтаңыз болса мынадай қаржыландыру түрлері бар:

ЕДБ арқылы несиелендіру. Қаржылық есептер 14% пайыздық мөлшерлеменен, 3 жылда өтеу мерзімімен, жарты жылға мерзімін ұзартып, кейін ай сайынғы төлем жасау шарттарында несие алу қажеттілігін анықтады.

«Жұмыспен қамту – 2020» бағдарламасын жүзеге асыру аясында несиелендіру. Бағдарлама ауылдық жерлердің тұрғындарына арналған өз бизнесін ұйымдастыру үшін бюджеттік қаржы бөлуді қарастырады.



ҚАРЖЫЛАНДЫРУ КӨЗДЕРІ

1. НЕСИЕЛЕНДІРУ НЕСИЕЛІК СЕРІКТЕСТІК (НС), АУЫЛДЫҚ ТҰТЫНУШЫЛАР ҚАУЫМДАСТЫҒЫ (АТҚ) ЖӘНЕ МИКРОНЕСИЕЛІК ҰЙЫМДАР (МНҰ)

Агро несиелік қауымдастық НС арқылы несиелендіреді, яғни НС өз қатысушыларына негізгі құралдарды сатып алуға, құрылысқа және қажетті саймандарды толықтыруға ақша береді; құрылысқа және айналым құралдарын толықтыруға 9 жылға дейін, 8%-бен 1 млн. теңгеден бастап; «Сыбаға» бағдарламасы бойынша 1 млн. теңгеден бастап, 20 млн. теңгеге дейін 7 жылға; сонымен қатар 6%-бен 1 млн. теңгеден бастап 10 жылға АТҚ несиелендіреді.

Ауыл шаруашылығын қаржылық қолдау қоры МНҰ несиелендіреді:

- «Жұмыспен қамту-2020» бағдарламасы бойынша 2%-бен 4,5 жылға 500 млн. теңгеге дейін;
- Бұдан кейінгі микронесиелендіру үшін - 6 жылға, 7,5% -бен 300 млн. теңгеге дейін;
- Егу және жинау жұмыстарын жүргізу - 12 айға 4% -бен 1 млрд. теңгеге дейін;
- «Сыбаға» бағдарламасы бойынша - 8 жылға 2%-бен, 350 млн. теңгеге дейін.

2. КӨКТЕМГІ-ЕГІНШІЛІК, ЖИНАУ ЖҰМЫСТАРЫНА – НЕСИЕЛЕР ЖӘНЕ ЛИЗИНГ

Аграрлық несиелік бірлестік- 1 желтоқсанға дейін 5%, келесі жылдың 31 наурызына дейін 7%-бен, 1млн теңгеден бастап;

- Ауыл шаруашылығын қаржылық қолдау қоры – несиелік мерзімі - 1,5 жылға дейін, несиелік мерзім шегі - 3 жыл, 9,5%-бен 1млн. теңгеден бастап, 6 млн. теңгеге дейін.
- "Азық-түлік корпорациясы" – АТҚ кепілдемесімен арпа мен бидайды мерзімдік сатып алу 1 га егістік жерге 6000 теңге есебімен жүргізіледі
- "ҚазАгроҚаржы" АҚ- 10 жылға 12,8%-бен (АШ лизингі бойынша және құрастыруды қажет етпейтін арнайы техниканы қаржыландыру есебінен - 5,8%-бен)

3. АУЫЛДАҒЫ БИЗНЕСТІ НЕСИЕЛЕНДІРУ

Ауыл шаруашылығына жатпайтын бизнес түрлеріне ауылда мынадай несиелер алуға болады:

- Ауыл шаруашылығын қаржылық қолдау Қорында - 5 жылға, жылдық 9,5%-бен, 1млн. теңгеден бастап
 - Аграрлық несиелік бірлестік - 10 жылға, жылдық 9% және 14%-бен 1млн. теңгеден бастап
- Сонымен қатар ауыл шаруашылығын қаржылық қолдау Қорынан төмендегілер бойынша несиелер алуға болады:
- «Жұмыспен қамту-2020» бағдарламасы – 4,5 жылға дейін , 6% пайыздық несиелен, 3 млн. теңгеге дейін
 - "Табиғи орта" бағдарламасы – 2015 жылдың 1 мамырына дейін, 10% жылдық 0,2 млн. теңгеден бастап 5,4 млн. теңгеге дейін.

4. МАЛ ШАРУАШЫЛЫҒЫ ӨНІМДЕРІН ҚОЛДАУ

1. *Сатып алу* . Қазақстанда мал сатып алу үшін мынадай несиелер алуға болады:

- Аграрлық несиелік бірлестіктен – 7 жылға, 6%-бен, 8,5 млн. теңгеден бастап;
 - Ауыл шаруашылығын қаржылық қолдау Қорынан – 7 жылға, 6%-бен, 1 млн.-нан 18 млн. теңгеге дейін.
2. *Импорт*. Тұқымдық малды асылдандыру импорты үшін «ҚазАгроҚаржы» АҚ-нан 7 жылға 4%-дан бастап сіздің қаржыландыруыңызбен 15%, -дан бастап ферма мен жайылым кепілдігімен лизинг алуға болады.
3. *Дамуы*. Жобаны дамыту үшін (құралдар, құрылыс, айналым) несиелер алуға болады:
- Аграрлық несиелік бірлестіктен – 7 жылға, 6%-бен, қарыз сомасы 15%-дан көп емес;
 - Ауыл шаруашылығын қаржылық қолдау Қорынан – 4 жылға, 9,5%-бен , 1 млн. –нан 3,7 млн. теңгеге дейін («Мурабаха» бағдарламасы);
 - ҚазАгроҚаржы – 12 жылға, 6%-дан, сомасы жоба мақсатына байланысты.

4. *Өндіру*. Етті қайта өңдеу үшін Аграрлық несиелік бірлестіктен несиелер алуға болады – 10 жылға, 8%-бен, 10 млн. теңгеден бастап.

Тұрақты бизнес құру үшін «ҚазАгроҚаржы» АҚ инвестициялық жобаларын ұсынамыз - (құрылысқа, жабдықтар және техникаға) – 8-ден 12 жылға дейін, малға - 9 жыл, айналым қаржысы – 3 жылдан 9,5



жылға дейін, 6%-дан, ортақ қаржыландырумен 15%-дан бастап: 1. «Мал азығы өндірісі», 2. «Асыл тұқымды мал шаруашылығы», 3. «Мал бордақылайтын алаңдар», 4. «Мал соятын орын», 5. «Ет өңдеу кешендері» бағыттары бойынша. Етті экспортқа шығару үшін Қазагроазық-пен келісімге тұру керек.

5. КӨКӨНІСТЕРДІ ЖЫЛЫЖАЙДА ӨСІРУ

1. *Несие.* АО «ҚазАгроҚаржы» АҚ - лизинг/қарыз, техникалық құралдарға және СМР – 10 жыл, айналым қаржысы – 4 жыл, 6%-дан, бірлесіп қаржыландырумен 15% -дан бастап (инвестициялық жоба).

2. Құрылысқа негізгі және айналма құралдарды сатып алу үшін:

- Аграрлық несиелік бірлестік – 10 жылға, 14%-бен сомасы 1 млн. теңгеден бастап
- «ҚазАгроҚаржы» АҚ - 7 жылға, 12,8%, сомасы жоба мақсатына байланысты.

3. Сонымен бірге «ФФПСХ»-дан микронесие алуға болады:

- «Жұмыспен қамту – 2020» бағдарламасы бойынша - 4,5 жылға, 6%-бен, 3 млн. теңгеге дейін,
- «Мурабаха» бағдарламасы бойынша - 4 жылға, 9,5%-бен, 1 млн. теңгеден 3,7 млн. теңгеге дейін
- «Табиғи орта» бағдарламасы бойынша (ООПТ төңірегінде орналасқан СНП үшін) – 2015 жылдың 1 мамырына дейін, 10%-бен, 0,2 млн. теңгеден бастап, 5,4 млн. теңгеге дейін.

6. АУЫЛШАРУАШЫЛЫҚ ТЕХНИКАЛАРЫ МЕН/НЕМЕСЕ ҚҰРАЛ-САЙМАНДАРЫН САТЫП АЛУ

«ҚазАгроҚаржы» АҚ несиелер мен лизингтер береді: -5-тен 10 жылға дейін 12,8%

1. А/Ш техникасы, құрастыруды қажет етпейтін арнайы техника (қаржыландыру есебінен 5,8%).
2. Мелиораторлық техника.
3. А/ш және балық өнімдерін таситын көлік құралдары.
4. Авиациялық химиялық жұмыстарды жүргізуге арналған мамандандырылған самолеттер.
5. Құрастыруды қажет ететін технологиялық құралдар мен арнайы техника.
6. А/ш және балық өнімдерін қайта өңдейтін құралдар.
7. Жеңіл қондырғылар.

Сонымен қатар, ҚазАгроҚаржы АҚ инвестициялық жобаларын ұсынамыз – (СМР, құралдар мен техника) – 12 жылға, 6%, сіздің қаржыландыруыңызбен 15%-дан, бағыттар бойынша: - 1. Құс фабрикасы, 2. Жылыжайлар, 3. Көкөніс қоймасы, 4. Жемшөп өндіру, 5. Астық сақтайтын орын, 6. Сүт-тауарлары фермасы, 7. Суландыру жүйелері, 8. Ауылшаруашылық техникаларын құрастыру, 9. Бордақылау алаңдары, 10. Дәнді терең сіңіру, 11. Ет өңдеу кешендері. 12. Асыл тұқымды мал шаруашылығы (репродукторлар), 13. Мал соятын орындар.

7. ЕГІН ШАРУАШЫЛЫҒЫН ҚОЛДАУ

1. Құрылысқа негізгі және айналым құралдарын сатып алу үшін:

- Аграрлық несиелік бірлестік - 10 жылға, 14%-бен, 1 млн. теңгеден бастап
- "ҚазАгроҚаржы" АҚ - 7 жылға 12,8%-бен, сомасы жоба мақсатына байланысты.

2. Ауыл шаруашылығын қаржылық қолдау Қорынан Микронесие:

- «Жұмыспен қамту-2020» бағдарламасы бойынша - 4,5 жылға, 6%-бен, 3 млн теңгеге дейін.

3. Шикізат сатып алу үшін:

- Аграрлық несиелік бірлестік - 10 жылға, 8%-бен, 10 млн теңгеден бастап, сондай-ақ 10 жылға 14%-бен, 1 млн теңгеден бастап;
- «Табиғи орта» бағдарламасы бойынша ауыл шаруашылығын қаржылық қолдау Қоры (қорықтарға арналған)- 2015 жылдың 1 мамырына дейін 10%-бен, 0,2 млн-нан. 5,4 млн. теңгеге дейін.

Тұрақты бизнес үшін инвестициялық жобалар ұсынамыз

"ҚазАгроҚаржы" АҚ -(СМР, құралдар, техника)- 12 жылға, айналым құралдарды- 4 жылға, 6% бірлесіп қаржыландыруыңызбен 15%-дан бастап бағыттар бойынша: жеміс-көкөніс өндірісін дамыту, техникалық және майлы дақылдарға суландыру жүйесін қолдану; жұмыс істеп тұрған көкөніс қоймасы желілерін жасау және жетілдіру; жұмыс істеп тұрған жылыжайларды жетілдіру және желілерін жасау; қазақстандық астық экспорты инфрақұрылымын терең дамыту және жетілдіру; астық сақтау қоймасын құру және жаңалау.